

Министерство образования и науки Российской Федерации
Федеральное агентство по образованию
Министерство образования и молодежной политики Чувашской Республики
**Московский государственный открытый университет
Чебоксарский институт (филиал)**

ОБРАЗОВАНИЕ. НАУКА. ПРОИЗВОДСТВО. ИННОВАЦИОННЫЙ АСПЕКТ

**Сборник трудов научно-практической конференции,
посвященной 50-летию Чебоксарского института (филиала)
Московского государственного открытого университета**

Выпуск 3

Том 2



**Москва
Издательство МГОУ
2005**

ББК 74.58

О 23

- О 23 **Образование. Наука. Производство. Инновационный аспект:**
Сборник трудов научно-практ. конф., посвящ. 50-летию Чебоксарского ин-та (фил.) МГОУ. Вып. 3. В 2-х томах. – М.: Изд-во МГОУ, 2005. – Т. 2. – 243 с.

ISBN 5-7045-0635-6

В сборнике представлены материалы научно-практической конференции, посвященной 50-летию Чебоксарского института (филиала) Московского государственного открытого университета, состоявшейся 21-22 апреля 2005 г. Рассмотрены проблемы качества образования и востребованности специалистов, перспективы научных исследований и внедрения разработок в практику, вопросы методики преподавания в вузе. В первый том сборника включены статьи по техническим и естественно-научным направлениям, второй том посвящен экономическим, гуманитарным и социально-правовым проблемам.

ББК 74.58

ISBN 5-7045-0635-6

© Изд-во МГОУ, 2005

ОРГАНИЗАЦИОННЫЙ КОМИТЕТ

| | |
|---------------------------|--------------------------------|
| Председатель: | АКИМОВ Александр Петрович |
| Заместитель председателя: | ЧЕГУЛОВ Василий Владимирович |
| Члены оргкомитета: | СКВОРЦОВ Николай Александрович |
| | ВОЛКОВ Олег Гаврилович |
| | МЕДВЕДЕВ Геннадий Викторович |
| | БОГОМОЛОВ Андрей Викторович |

УЧАСТНИКИ КОНФЕРЕНЦИИ

Министерство образования и молодежной политики Чувашской Республики
 Министерство юстиции Чувашской Республики
 Министерство природопользования Чувашской Республики
 Управление Госавтодорнадзора по Чувашской Республике
 Управление ГИБДД МВД Чувашской Республики
 Московский государственный открытый университет (МГОУ)
 Филиал МГОУ в г. Махачкала, Республика Дагестан
 Филиал МГОУ в г. Кулебаки, Нижегородская область
 Филиал МГОУ в г. Сафоново, Смоленская область
 Московский государственный технический университет им. Н.Э. Баумана
 Московский государственный университет землеустройства
 Научно-исследовательский институт ГУИН ФСИН России, г. Москва
 Гродненский государственный университет им. Я. Купалы, Республика Беларусь
 Мордовский государственный университет им. Н.П. Огарева
 Нижегородская государственная сельскохозяйственная академия
 Нижегородская академия МВД России
 Нижегородский государственный технический университет
 Вятская государственная сельскохозяйственная академия
 Пензенская государственная сельскохозяйственная академия
 Чувашский государственный университет им. И.Н. Ульянова
 Чебоксарский кооперативный институт Московского университета потребитель-
 ской кооперации
 Чувашский государственный педагогический университет им. И.Я. Яковлева
 Чувашская государственная сельскохозяйственная академия
 Чебоксарский филиал Санкт-Петербургского инженерно-экономического госу-
 дарственного университета
 Новочебоксарский филиал Московского университета прикладной биотехноло-
 гии
 Волжский филиал Московского автомобильного института (ГТУ)
 ОАО Завод электроники и механики
 ОАО Завод Чувашкабель
 ОАО Чебоксарский агрегатный завод
 АО Промтрактор
 ООО Ауди-Центр, г. Санкт-Петербург

СОДЕРЖАНИЕ

| | |
|-------------------------------------------------------------------------------------------------------------------------------------------------------------------------------------------------------------------------------------------------------------------------------------------------------|----|
| МЕТОДИЧЕСКОЕ ОБЕСПЕЧЕНИЕ УЧЕБНОГО ПРОЦЕССА | 10 |
| В НОВЫХ УСЛОВИЯХ ЖИЗНИ И ОБУЧАТЬ НАДО ПО-НОВОМУ <i>ВОЛКОВ О.Г. к.х.н., доцент</i> Чебоксарский институт (филиал) Московского государственного открытого университета | 10 |
| ОЦЕНКА ТРУДОЁМКОСТИ УЧЕБНОЙ РАБОТЫ СТУДЕНТА ПО КРИТЕРИЯМ ЕВРОПЕЙСКОЙ СХЕМЫ ПОЛУЧЕНИЯ ВЫСШЕГО ПРОФЕССИОНАЛЬНОГО ОБРАЗОВАНИЯ <i>ГУБИН В.А., доцент</i> <i>СКВОРЦОВ Н.А., доцент</i> Чебоксарский институт (филиал) Московского государственного открытого университета | 17 |
| ФОРМИРОВАНИЕ МАТЕМАТИЧЕСКОЙ КУЛЬТУРЫ СТУДЕНТОВ СПЕЦИАЛЬНОСТИ 080502 ОЧНО-ЗАОЧНОЙ ФОРМЫ ОБУЧЕНИЯ <i>АКВИЛЬЯНОВА И.Н., доцент</i> Чебоксарский институт (филиал) Московского государственного открытого университета | 23 |
| К ВОПРОСУ ПРЕПОДАВАНИЯ ДИСЦИПЛИНЫ “МАТЕМАТИКА” НА ТЕХНИЧЕСКИХ СПЕЦИАЛЬНОСТЯХ <i>ТИМОФЕЕВА Н. Н., к.ф.-м.н., доцент</i> Чебоксарский институт (филиал) Московского государственного открытого университета | 24 |
| НЕКОТОРЫЕ АСПЕКТЫ СОВЕРШЕНСТВОВАНИЯ ПРЕПОДАВАНИЯ ДИСЦИПЛИН ГУМАНИТАРНОГО ЦИКЛА В ТЕХНИЧЕСКОМ ВУЗЕ <i>СЕМЕНОВА В. И. к.п.н., доцент,</i> <i>ЛЕВАНОВА Т.В., ст. преподаватель</i> Чебоксарский институт (филиал) Московского государственного открытого университета | 26 |
| КОНТРОЛЬ ОСТАТОЧНЫХ ЗНАНИЙ ПО МАТЕМАТИКЕ СТУДЕНТОВ ДНЕВНОГО ОТДЕЛЕНИЯ <i>МОРОЗОВА Н.Н., доцент</i> Чебоксарский институт (филиал) Московского государственного открытого университета | 29 |
| ИСПОЛЬЗОВАНИЕ ИНТЕРНЕТ САЙТА ЧИ МГОУ ДЛЯ ПОВЫШЕНИЯ КАЧЕСТВА ПРЕПОДАВАНИЯ НА ЗАОЧНОМ ОТДЕЛЕНИИ <i>МОРОЗОВА Н.Н., доцент</i> Чебоксарский институт (филиал) Московского государственного открытого университета | 31 |
| АКТИВИЗАЦИЯ ПОЗНАВАТЕЛЬНОЙ ДЕЯТЕЛЬНОСТИ СТУДЕНТОВ ОЧНОГО ОТДЕЛЕНИЯ НА ЗАНЯТИЯХ ПО КУРСУ "КОНЦЕПЦИИ СОВРЕМЕННОГО ЕСТЕСТВОЗНАНИЯ" <i>ПАНИХИНА А.В., к.б.н., доцент</i> Чебоксарский институт (филиал) Московского государственного открытого университета | 32 |

| | |
|-------------------------------------------------------------------------------------------------------------------------------------------------------------------------------------------------------------------------------------------------------------------------------------------------------------------------------------------|----|
| ПУТИ ПРЕОДОЛЕНИЯ ТРУДНОСТЕЙ ПРЕПОДАВАНИЯ МАТЕМАТИКИ СТУДЕНТАМ ЗАОЧНОГО ОТДЕЛЕНИЯ ПО СПЕЦИАЛЬНОСТИ «ЮРИСПРУДЕНЦИЯ» <i>АБДЮШЕВА Н.М., ст.преподаватель</i> <i>МОРОЗОВА Н.Н., доцент</i> Чебоксарский институт (филиал) Московского государственного открытого университета | 35 |
| ВОПРОСЫ ПРЕПОДАВАНИЯ ЕСТЕСТВЕННОНАУЧНЫХ ДИСЦИПЛИН СТУДЕНТАМ-ГУМАНИТАРИЯМ <i>ЕФЕЙКИН Д.П., ст. преподаватель</i> <i>ЕФЕЙКИНА Н.Б. к.б.н., доцент</i> Чебоксарский институт (филиал) Московского государственного открытого университета | 36 |
| ИЗУЧЕНИЕ ГОСУДАРСТВЕННОЙ СИМВОЛИКИ КАК ЭЛЕМЕНТ ПАТРИОТИЧЕСКОГО ВОСПИТАНИЯ <i>ТЕРЕНТЬЕВА Г.Г., ст. преподаватель</i> Чебоксарский институт (филиал) Московского государственного открытого университета | 38 |
| ФУНДАМЕНТАЛЬНЫЕ ОСНОВАНИЯ ПОДГОТОВКИ МЕНЕДЖЕРОВ <i>ГАЛЬБЕТОВ В.П., ст. преподаватель</i> Чебоксарский институт (филиал) Московского государственного открытого университета | 44 |
| ВИРТУАЛЬНЫЙ ЛАБОРАТОРНЫЙ ПРАКТИКУМ ПО ФИЗИКЕ. ПРЕИМУЩЕСТВА И НЕДОСТАТКИ <i>МАКСИМОВ А.Н., к.ф-м.н., доцент</i> <i>БОГОМОЛОВ А.В., к.п.н., доцент</i> Чебоксарский институт (филиал) Московского государственного открытого университета | 48 |
| ФОРМУЛА ПИФАГОРА И ЕЕ РОЛЬ В РАЗВИТИИ МАТЕМАТИКИ <i>ТЕРЕНТЬЕВ А.Г., д.ф-м.н., профессор</i> Чебоксарский институт (филиал) Московского государственного открытого университета | 52 |
| ИСПОЛЬЗОВАНИЕ МОДЕЛИ «ВОЛЧКА» В ИЗУЧЕНИИ МЕНЕДЖМЕНТА И В ПРАКТИЧЕСКОЙ ПОДГОТОВКЕ СТУДЕНТОВ В ВУЗЕ <i>ВОЛКОВ О.Г., к.х.н., доцент</i> Чебоксарский институт (филиал) Московского государственного открытого университета <i>ВОЛКОВ А.О., студент</i> Государственный университет Высшая школа экономики..... | 61 |
| ЭКОНОМИКА | 70 |
| ЗЕМЛЯ КАК ОБЪЕКТ НАЛОГООБЛОЖЕНИЯ В ЧУВАШСКОЙ РЕСПУБЛИКЕ <i>ЧИБИС Е.В., аспирант</i> Московский государственный университет землеустройства..... | 70 |
| КУЛЬТУРА ДУХА И КУЛЬТУРА ТРУДА КАК ОСНОВЫ КУЛЬТУРЫ ОРГАНИЗАЦИИ <i>ПОЛЫНОВА В.И., ст. преподаватель</i> Чебоксарский институт (филиал) Московского государственного открытого университета..... | 72 |

| | |
|--------------------------------------------------------------------------------------------------------------------------------------------------------------------------------------------------------------------------------------------------------------------------------------------|-----|
| КОНЦЕПЦИЯ СОВРЕМЕННОГО ЭКОНОМИЧЕСКОГО ОБРАЗОВАНИЯ И ВОСПИТАНИЯ <i>ГУРЬЯНОВА В.Г., к.п.н., доцент</i> Чувашская государственная сельскохозяйственная академия..... | 78 |
| СОВРЕМЕННОЕ СОСТОЯНИЕ ЭКОНОМИКИ АГРОПРОМЫШЛЕННОГО КОМПЛЕКСА ЧУВАШСКОЙ РЕСПУБЛИКИ <i>СЕМЕНОВА Е.И., ст. преподаватель</i> Чебоксарский институт (филиал) Московского государственного открытого университета..... | 83 |
| ОЦЕНКА ИНВЕСТИЦИЙ В РЕКОНСТРУКЦИЮ <i>ШИШКИН В.И., к.т.н., доцент</i> Чебоксарский институт (филиал) Московского государственного открытого университета <i>МАРКИЯНОВ В.В., студент</i> Волжский филиал Московского автомобильного института (ГТУ)..... | 86 |
| МЕТОДЫ ПРОДВИЖЕНИЯ ПРОДУКЦИИ С ИСПОЛЬЗОВАНИЕМ УСЛУГ ТОРГОВОГО ПОСРЕДНИЧЕСТВА <i>ЩЕГЛОВ П.В., аспирант</i> Чебоксарский кооперативный институт | 95 |
| ОСОБЕННОСТИ ОТБОРА ИНВЕСТИЦИОННЫХ ПРОЕКТОВ ПО СОЗДАНИЮ И РАЗВИТИЮ МАЛЫХ И СРЕДНИХ ПРОМЫШЛЕННЫХ ПРЕДПРИЯТИЙ В ЧУВАШСКОЙ РЕСПУБЛИКЕ <i>ПАНФИЛОВ С.Б., ст. преподаватель</i> Чебоксарский институт (филиал) Московского государственного открытого университета | 97 |
| ПРОБЛЕМЫ ЭФФЕКТИВНОСТИ ДЕЙСТВУЮЩЕГО ЗАКОНОДАТЕЛЬСТВА | 104 |
| СОВРЕМЕННЫЕ УГРОЗЫ ИНФОРМАЦИОННОЙ БЕЗОПАСНОСТИ <i>СКВОРЦОВ Н.А., доцент</i> Чебоксарский институт (филиал) Московского государственного открытого университета | 104 |
| ОТРАЖЕНИЕ ПРЕСТУПНЫХ ДЕЙСТВИЙ В СИСТЕМЕ ЭКОНОМИЧЕСКОЙ ИНФОРМАЦИИ <i>СКВОРЦОВА Н.Н., адъюнкт</i> Нижегородская академия МВД России | 110 |
| ХАРАКТЕРИСТИКА СПОСОБОВ СОВЕРШЕНИЯ НАЛОГОВЫХ ПРЕСТУПЛЕНИЙ <i>СКВОРЦОВ Н.А., доцент</i> Чебоксарский институт (филиал) Московского государственного открытого университета <i>СКВОРЦОВА Н.Н., адъюнкт</i> Нижегородская академия МВД России | 116 |
| К ВОПРОСУ ОБ ОПРЕДЕЛЕНИИ ПОНЯТИЯ СПЕЦИАЛЬНЫХ ЭКОНОМИЧЕСКИХ ЗНАНИЙ <i>СКВОРЦОВ Н.А., доцент</i> Чебоксарский институт (филиал) Московского государственного открытого университета <i>СКВОРЦОВА Н.Н., адъюнкт</i> Нижегородская академия МВД России | 121 |

**НОРМЫ УГОЛОВНО-ИСПОЛНИТЕЛЬНОГО ПРАВА,
РЕГУЛИРУЮЩИЕ ПОРЯДОК И УСЛОВИЯ ИСПОЛНЕНИЯ
НАКАЗАНИЯ В ИСПРАВИТЕЛЬНЫХ УЧРЕЖДЕНИЯХ, ИХ
СОЦИОЛОГО-ЮРИДИЧЕСКОЕ ВЫРАЖЕНИЕ**

КИРИЛЛОВ М.А., д.ю.н., профессор,

Чебоксарский институт (филиал) Московского государственного открытого
университета

БЕЛКИН Е.Ф., соискатель

Чебоксарский кооперативный институт 125

**ПРОБЛЕМЫ РАССЛЕДОВАНИЯ ПРЕСТУПЛЕНИЙ В СФЕРЕ
КОМПЬЮТЕРНОЙ ИНФОРМАЦИИ**

БОГОМОЛОВ А.В., к.п.н., доцент

СКВОРЦОВ Н.А., доцент

Чебоксарский институт (филиал) Московского государственного открытого
университета 136

**ЗАДЕРЖАНИЕ ПОДОЗРЕВАЕМОГО ПО УГОЛОВНОМУ
СУДОПРОИЗВОДСТВУ**

ЛУШНИКОВ Ю.Н., доцент

Чебоксарский институт (филиал) Московского государственного открытого
университета 142

**ВЗАИМОДЕЙСТВИЕ ОРГАНОВ ГОСУДАРСТВЕННОЙ ВЛАСТИ И
ОРГАНОВ МЕСТНОГО САМОУПРАВЛЕНИЯ**

АЛЕКСАНДРОВА Т.М., преподаватель

Чебоксарский институт (филиал) Московского государственного открытого
университета 146

**НОВАЯ СИСТЕМА СОЦИАЛЬНОГО ОБЕСПЕЧЕНИЯ ЛЬГОТНЫХ
КАТЕГОРИЙ ГРАЖДАН**

АЛЕКСЕЕНКО М.Ю., преподаватель

Чебоксарский институт (филиал) Московского государственного открытого
университета 149

**ВЛИЯНИЕ ДОМАШНЕГО НАСИЛИЯ НА ФОРМИРОВАНИЕ
АГРЕССИВНЫХ СКЛОННОСТЕЙ У ПОДРОСТКОВ**

ФИЛИППОВА В.П., ст. преподаватель

Чебоксарский институт (филиал) Московского государственного открытого
университета 153

**НЕКОТОРЫЕ АСПЕКТЫ ОРГАНИЗАЦИИ ПРОФИЛАКТИКИ
ЖЕНСКОЙ НАРКОПРЕСТУПНОСТИ**

ГРЯЗНОВ И.М., соискатель

Чебоксарский кооперативный институт 155

**ВОПРОСЫ УГОЛОВНО-ПРАВОВОЙ КВАЛИФИКАЦИИ
НЕЗАКОННОГО ИСПОЛЬЗОВАНИЯ ТОВАРНОГО ЗНАКА В ОБОРОТЕ
ЭТИЛОВОГО СПИРТА И АЛКОГОЛЬНОЙ ПРОДУКЦИИ**

НИКОНОВА О.Н.

Министерство юстиции Чувашской Республики 161

**УГОЛОВНАЯ ОТВЕТСТВЕННОСТЬ ЗА ПРОИЗВОДСТВО, ХРАНЕНИЕ,
ПЕРЕВОЗКУ И СБЫТ АЛКОГОЛЬНОЙ ПРОДУКЦИИ, НЕ
ОТВЕЧАЮЩЕЙ ТРЕБОВАНИЯМ БЕЗОПАСНОСТИ**

НИКОНОВА О.Н.

Министерство юстиции Чувашской Республики 166

**ПРАВОВОЕ РЕГУЛИРОВАНИЕ ИСПОЛНЕНИЯ ЛИШЕНИЯ СВОБОДЫ
В СОВЕТСКОМ ГОСУДАРСТВЕ С 1917 ПО 1923 ГОДЫ**

СИЗАЯ Е.А., к.ю.н., научный сотрудник

Научно-исследовательский институт ГУИН ФСИН России, г. Москва..... 171

| | |
|------------------------------------------------------------------------------------------------------------------------------------------------------------------------------------------------------------------------------------|-----|
| К ВОПРОСУ ОБ ИЗУЧЕНИИ ИНДИВИДУАЛЬНЫХ ОСОБЕННОСТЕЙ ЛИЧНОСТИ ОСУЖДЕННОГО А.А. <i>СИНИЧКИН, к.ю.н., доцент</i> Чебоксарский кооперативный институт | 175 |
| ОСНОВАНИЯ И УСЛОВИЯ ОТВЕТСТВЕННОСТИ В ДОГОВОРНЫХ ОБЯЗАТЕЛЬСТВАХ В РОССИЙСКОМ И ЗАРУБЕЖНОМ ГРАЖДАНСКОМ ПРАВЕ <i>АНТОНОВА Е.И., к.ю.н., доцент</i> Чебоксарский кооперативный институт | 181 |
| МОНАСТЫРСКИЕ ТЮРЬМЫ В МЕХАНИЗМЕ УГОЛОВНОЙ РЕПРЕССИИ РОССИЙСКОЙ ИМПЕРИИ <i>ПЕТРЕНКО Н.И. д.ю.н., доцент</i> Чебоксарский кооперативный институт | 187 |
| КОНЦЕПТУАЛЬНЫЕ ОСНОВЫ КРИМИНАЛИСТИЧЕСКОЙ БЕЗОПАСНОСТИ <i>ЖУК М.Г., к.ю.н., доцент</i> Гродненский государственный университет им. Я. Купалы, Республика Беларусь | 194 |
| НЕКОТОРЫЕ ПРОБЛЕМЫ, ВОЗНИКАЮЩИЕ ПРИ ПРИМЕНЕНИИ ст. 173 УК РФ (ЛЖЕПРЕДПРИНИМАТЕЛЬСТВО) И ЕЕ ОТЛИЧИЕ ОТ ИНЫХ ПРЕСТУПЛЕНИЙ <i>НИКОЛАЕВ В.К., соискатель</i> Чебоксарский кооперативный институт | 201 |
| ФИЛОСОФИЯ, СОЦИОЛОГИЯ, ИСТОРИЯ | 206 |
| СЕМЬЯ КАК СУБЪЕКТ И СОЦИОКУЛЬТУРНАЯ СРЕДА ВОСПИТАНИЯ И РАЗВИТИЯ ЛИЧНОСТИ <i>ХЛОПКОВА Н.А., доцент</i> Московский государственный открытый университет Филиал в г. Кулебаки Нижегородской области | 206 |
| СОХРАНИТ ЛИ ЧУВАШИЯ СВОЮ САМОСТОЯТЕЛЬНОСТЬ? <i>ПУШКИН В.Н., к.п.н., доцент</i> Чебоксарский институт (филиал) Московского государственного открытого университета | 212 |
| РОЛЬ ВЫСШЕГО ОБРАЗОВАНИЯ В СОЦИАЛЬНОЙ АДАПТАЦИИ НАСЕЛЕНИЯ <i>ЛЕВАНОВА Т.В., ст. преподаватель</i> Чебоксарский институт (филиал) Московского государственного открытого университета | 215 |
| PR-ПРОЕКТЫ КАК МЕТОД ПОДГОТОВКИ КОНКУРЕНТОСПОСОБНОГО ВЫПУСКНИКА ВУЗА <i>СЕМЕНОВА В.И., к.п.н., доцент</i> Чебоксарский институт (филиал) Московского государственного открытого института | 219 |
| РОЛЬ ФИЗКУЛЬТУРНО-ОЗДОРОВИТЕЛЬНЫХ МЕРОПРИЯТИЙ В ПРОФЕССИОНАЛЬНОЙ ПОДГОТОВКЕ СПЕЦИАЛИСТОВ <i>АГАФОНОВ А.В., преподаватель</i> Чебоксарский институт (филиал) Московского государственного открытого университета | 222 |

| | |
|--------------------------------------------------------------------------------------------------------------|-----|
| ФИЛОЛОГИЯ И ЯЗЫКОЗНАНИЕ | 224 |
| МЕТАКОММУНИКАТИВНАЯ ХАРАКТЕРИСТИКА ДИРЕКТИВНЫХ РЕПЛИК В ДИАЛОГЕ | |
| <i>ЯКОВЛЕВА Г.Г., к.филол.н., доцент</i> | |
| Чебоксарский институт (филиал) Московского государственного открытого университета | 224 |
| ВОСПИТАНИЕ НАДЛЕЖАЩЕГО ХАРАКТЕРА СТУДЕНТОВ В ПРОЦЕССЕ ОБУЧЕНИЯ ИНОСТРАННЫМ ЯЗЫКАМ В ВУЗЕ | |
| <i>ИВАНОВ С.М., к.п.н., доцент</i> | |
| Чувашский государственный педагогический университет им. И.Я. Яковлева | 227 |
| ФОРМИРОВАНИЕ МОТИВАЦИИ ПОСРЕДСТВОМ INTERNETA В ПРОЦЕССЕ ОБУЧЕНИЯ ИНОСТРАННОМУ ЯЗЫКУ В НЕЯЗЫКОВОМ ВУЗЕ | |
| <i>РЕЗНИКОВА Г.В., преподаватель</i> | |
| Чебоксарский институт (филиал) Московского государственного открытого университета | 230 |
| ИСПОЛЬЗОВАНИЕ КОМПЬЮТЕРНЫХ ПЕРЕВОДЧЕСКИХ КОМПЛЕКСОВ НА ЗАНЯТИЯХ ПО ИНОСТРАННОМУ ЯЗЫКУ | |
| <i>БАРАНОВА Н.В., преподаватель</i> | |
| Чебоксарский институт (филиал) Московского государственного открытого университета | 233 |
| ВЛИЯНИЕ РЕЧИ ПРЕПОДАВАТЕЛЕЙ НА ФОРМИРОВАНИЕ РЕЧЕВЫХ НАВЫКОВ СТУДЕНТОВ | |
| <i>ВАГАНОВА Е.А., преподаватель</i> | |
| Чебоксарский институт (филиал) Московского государственного открытого университета | 236 |
| ЛИНГВОСТРАНОВЕДЧЕСКИЙ АСПЕКТ ОБУЧЕНИЯ ИНОСТРАННЫМ ЯЗЫКАМ | |
| <i>ИВАНОВА О.В., преподаватель</i> | |
| Чебоксарский институт (филиал) Московского государственного открытого университета | 239 |

МЕТОДИЧЕСКОЕ ОБЕСПЕЧЕНИЕ УЧЕБНОГО ПРОЦЕССА

В НОВЫХ УСЛОВИЯХ ЖИЗНИ И ОБУЧАТЬ НАДО ПО-НОВОМУ

ВОЛКОВ О.Г. к.х.н., доцент

Чебоксарский институт (филиал)

Московского государственного открытого университета

Уже лет пять, как во всех основных федеральных образовательных документах заявляется, что «повышение доступности качественного образования при эффективном использовании ресурсов – первейшая задача образовательной политики России на современном этапе». Но почему-то понимается эта задача всеми участниками и сторонами образовательного процесса по-разному. Работникам образовательного учреждения предлагают понимать качество образования исключительно как выполнение учебной программы образовательного стандарта через итоговую аттестацию и выдачу документов об образовании. А работодатели считают, что этому термину соответствует обученный в основном за государственные средства специалист. При чем это должен быть опытный, компетентный и знающий новое высоко технологичное производство специалист, который сразу после студенческой скамьи заменит ожидающихся пенсии низкооплачиваемых работников.

Нестыковка запросов и предложений связана с тем, что большинство предприятий в России уже давно акционерные или частные, и действуют они, пусть по «диким», но все-таки рыночным законам, и свои деньги считать умеют. Тогда как профессиональное образование для нового российского правительства до последнего времени оставалось плановой социально-государственной функцией подготовки кадров для отраслей социалистической экономики. *Затратной функцией государства, а не сферой стратегического формирования развития страны через качественно опережающее технологичное развитие образовательных услуг, спрос на которые востребован экономикой нового общества.*

Но пока в широком масштабе этого не произошло, потому что руководители вузов сосредоточились исключительно на выпускниках школ, которые пока не думают и ничего не знают о своей будущей работе. И поэтому выпускаются такие специалисты, которых образовательному учреждению работодатели не заказывали, но которые формально соответствуют устаревшим, рыночно не ориентированным образовательным стандартам. А какие стандарты нужны – никто не говорит, потому что просто не знают. Преподаватели вузов давно не бывали на производстве и не общались

с их новыми руководителями, а те, в свою очередь, мало понимают в вопросах организации учебного процесса.

Говоря о современной политике и стратегии российского правительства в сфере образования, точнее об их отсутствии, не следует забывать о периоде начала 90-х годов прошлого столетия. Когда законодательно, в целях хоть какого-то регулирования занятости молодежи в условиях полнейшей стагнации промышленности, было разрешено неограниченное и неконтролируемое никем открытие «рыночных» специальностей, филиалов университетов и негосударственных вузов и колледжей.

Как справедливо отмечают руководители всех уровней управления образованием, контингент студентов и число вузов выросли в 5 раз, а вот количество преподавателей, имеющих научные степени или большой опыт педагогической работы, осталось на прежнем доперестроечном уровне. Это одна из главных, хотя и не единственная причина явного снижения качества обучения, ставшего сегодня «красной тряпкой» для правительственных экономистов на образовании. Отцы образовательных реформ из ГУ-ВШЭ хорошо подсчитали, в каком количестве вузов по совместительству работает каждый средний российский доцент или профессор, чтобы прокормиться. Выполнено много дорогих федеральных проектов по коррупции и взяткам в образовании, по финансовому состоянию российского педагога и преподавателя и т.д. и т.п. Но рейтинг российского образования и статус педагога все падают и падают, а адекватных действий и даже планов по улучшению финансирования образования у российского правительства нет.

Данные по количеству подготовленных дипломированных молодых педагогов, управленцев, юристов, экономистов не цитирует теперь только ленивый. А что предприятиям, да и стране в целом, не нужны эти специалисты? Нужны, еще как нужны, но кто и как обучает востребованных специалистов, а не просто продает дипломы в рассрочку за 4-6 лет. Классные специалисты перекупаются и переворачиваются руководителями друг у друга, не успевая дойти до центров занятости. Как в случае с выпускниками негосударственного вуза – Тольяттинской академии управления (ТАУ). Кто не читал – отсылаю к статье «Учить по-русски» в мартовском номере журнала «Эксперт» [1].

Общение с работодателями показывает, что они уже давно поняли, что для них бесполезны выпускники с дипломами, в которые вписаны модные псевдорыночные специальности. Но ведь их выпускают 99 % всех российских вузов, коих по стране более 3 тысяч! И почти в каждом ведется подготовка по «рыночно востребованным» специальностям преподавателями, рынка не знающими, но всю жизнь (20-25 лет) проработавших в вузе.

Мы оказались в условиях, когда вопрос о вступлении России в ВТО уже ни от кого не зависит. Но как показывает вся история взаимоотношений России со странами Запада, Россия всегда была чужой и не вписывалась в их порядок жизни своими «дикими нравами». Но общинная ментальность российского народа, сформированная сезонной сменой работ и вынужденного отдыха, объясняется своеобразными особенностями огромной и заснеженной России, ее уникальными природными условиями. При этом за тысячу лет истории наши российские правители не только смогли сохранить свою государственность, но и значительно расширить свои границы. Потому что смогли найти свой путь и пойти по нему. И этот путь в разные столетия приносил уважение и уверенность в правоте страны *«настоящего недемократического христианства»*, для которой мы, ее граждане, *«должны стараться сделать пользу, как умеем»* (К. Леонтьев).

Но сегодня, с помощью друзей-демократов своих и дальних, Россия с ее уникальными патриархально-общинными и климатическо-географическими особенностями оказалась в одночасье отброшенной, с казавшихся незыблемыми вершин развития экономики. При этом новые российские демократы с удовольствием ломали «старое», не имея даже плана строительства чего-то западного. Но сейчас стало понятно, что этапа «строительство» в программе перестройки, затеянной 20 лет назад по планам друзей из Запада, не было.

Так что создавать новую экономику нам придется самим, не оглядываясь на Запад или Восток. Вот что говорит по этому поводу академик-экономист Львов: «Мы должны четко заявить, что цель для нас – экономика, основная движущая сила которой будет принципиально иной по сравнению с рыночным обществом массового потребления. Вместо стремления к богатству – стремление к высокому качеству жизни. А этого качества невозможно достичь индивидуально, не повышая одновременно качество жизни окружающих. Здесь должен сработать принцип «лучший способ помочь себе – это помочь слабому». Иными словами, качество жизни общества должно определяться разнообразием жизненных благ, которые могут быть гарантированы каждому его члену...

Этот закон определяет и принципы будущего общественного уклада. *Речь в данном случае идет о публичном, открытом обществе, где каждый его член, будь то рядовой труженик, предприниматель или чиновник самого высокого ранга, вынужден действовать в собственных интересах как в интересах общественных».*

Что же произошло, точнее чего не было сделано при переходе на так называемые рыночные условия. Одна из главных проблем вымерзания российской экономики (оставим в стороне политику и «олигархов в законе») – отсутствие специально подготовленных профессиональных управ-

ленцев (прорабов реформ) для работы с новыми командами и организациями. При этом новые руководители нужны не для поедания сырьевой ренты России, а для внедрения предпринимательской схемы производства товаров или оказания услуг. И в собственности у предпринимателя должны оказаться не бизнес-сервисы, а уникальная система отношений между ними, приводящая к производству нового продукта (С.Б. Чернышев, 2004).

Так, современный предприниматель, по С.Б. Чернышеву, это не частник-коробейник, бизнесмен мелкого или даже олигархического пошиба. Предприниматель – это тот, кто когда-то первым что-то такое новое принял, чего до него не было: *«Современный предприниматель – носитель идеи нового продукта или услуги, который формирует спрос на них, проектирует и реализует функциональную схему производства»*.

Эту же мысль выразил преподаватель ЧИ МГОУ В.П. Гальетов в статье «Управление интеллектуальным капиталом специалиста, предприятия, республики»: *«Интеллектуальный капитал (ИК) – есть технология и человек, владеющий ею. Будучи владельцем технологии, человек может передать технологию, продать ее, использовать, причем использовать с гарантированным качеством продукта... А руководитель и администрация должны заботиться о сохранности, надлежащем использовании и умножении интеллектуального капитала компании»*.

Все мы знаем о «японском чуде» – синониме высокого качества японской продукции. Известно, что там найдена эффективная форма поддержки коллективной работы всех – кружки качества, в которых сами рабочие обсуждают и предлагают способы улучшения своей продукции. *Но такое всеобщее участие в управлении качеством – не только результат государственной политики и стратегии развития Японии, принятой в 50-ые годы прошлого столетия, сколько ответственного подхода руководства организации, учитывающего менталитет нации. Руководства, проводящего последовательное командное обучение всех сотрудников от руководителей до исполнителей.*

А ведь в этой части у нас очень много близкого с японцами. Так, говоря о российском менталитете, всегда имеют в виду особенные патриархально-групповые или уже на генетическом уровне закрепленные коллективистские принципы жизни россиян. Все просто, в суровых условиях России одиночки не выживают.

Поэтому, говоря о проблемах реформирования российского образования, как в части содержания, так и в части использования форм и методов обучения, речь следует вести не о простом копировании хорошо зарекомендовавших себя на Западе учебных программ и новых педагогических технологий и методик. На наш взгляд, следует внимательно изучить и сопоставить их принципы с целью определения возможности применения

этих методик, после необходимых изменений и творческой адаптации, в условиях российского образования.

Но как с образованием сегодня у нас? Что в этом случае предлагают особо «продвинутые» вузы (тот самый 1 %), такие как ГУ-ВШЭ или ТАУ? Свою позицию по этому вопросу С.Б. Чернышев выразил в выступлении на форуме «Стратегии регионального развития» (г. Казань, 2003) [2]. Он, в отличие от всех нас, не только считает, что подготовить специалиста в стенах вуза невозможно, но разработал и предлагает всем желающим внедрять в вузах альтернативную инновационную технологию командной подготовки специалистов с магическим названием «Семь заветных принципов»:

Принцип плацдармов. В России формируется костяк организаций (в любой сфере производства, услуг, политики и т.д.) в которых уже возник постиндустриальный тип управленческой деятельности.

Принцип расширения реальности. У руководителя каждого такого предприятия-плацдарма в стратегическом плане деятельности с десятком инновационных проектов, из которых реализуется от силы два-три – нет кадровых ресурсов. И тут студенты-стажеры могут помочь продвинутому управленцу-предпринимателю расширить реальность.

Принцип раскрытия потенциала. Практиканты-умники для таких предприятий ищутся в институтах и отбираются по конкурсу заранее. Потому как невозможно достать кроликов из шляпы, если их там нет (потенциал людей закладывается природой, родителями, или благодаря счастливому опыту заложен росток или зачаток искомой способности).

Принцип репликации. Обучение происходит через перенос практической формы деятельности с действующего предпринимателя на «стажеров», а не путем чтения учебников или теоретизированных домыслов. Происходит передача из рук в руки копирование подмастерьем новой способности непосредственно с шаблона деятельности мастера.

Принцип имплантации. Мало сунуть стажера под бок предпринимателю, который будет тупо вещать о том, как он что-то делает. Надо погрузить пару «мастер – подмастерье» в тело реальной задачи. И в рамках проекта происходит передача генотипа деятельности.

Принцип синтеза компетенций. В дело вступает педагогика современных технологий, включающая усилия предметников, игротехников вуза, которая помогает оптимизации освоения и передачи нового опыта от мастера к стажеру.

Принцип генотипа. Или передачи компетенций. Необходимо, чтобы в ходе совместной деятельности по проекту предприниматель-стажер-преподаватель достигли «предметно-практической рефлексии».

Весьма похоже действуют при обучении студентов в ТАУ. Правда, там, прежде чем перейти на 3-5 курсах к прямому непосредственному кон-

такту студент-предприниматель, подопытных кроликов (студентов младших курсов) учат уже опытные кролики (выпускники ГАУ, ставшие преподавателями или даже студенты старших курсов).

Новая образовательная технология уже притягивает к процессу образования работодателей, которые сами предлагают взять к себе на практику таких студентов-стажеров. Но стажировка – это завершающий этап, которому предшествовал начальный этап обучения студентов в новом вузе. *В вузе, в котором произошла перестройка не только организационной структуры учебного заведения, сколько всей парадигмы образования. Всей учебной программы, форм и методов обучения, в соответствии с основами высшего профессионального образования, и в точности соответствия принципам, лежащим в основе международных стандартов ИСО 9000:2000, по внедрению процессных подходов и командной работы в системе менеджмента качества для выполнения главной цели - внимание на потребителя!*

У Чебоксарского института МГОУ в этом плане есть особые преимущества – это совокупность уникального полувекового опыта и результатов деятельности по обучению взрослого работающего населения. Процесса, во многом основанного на использовании принципов и методов самостоятельного обучения. Наши преподаватели отмечают, что студенты обучаются эффективнее, если у них есть возможность увязывать то, что они изучают, с конкретной деятельностью и собственным опытом. А командный подход и возможность поделиться опытом с другими активизируют процесс обучения.

Поэтому процесс обучения, в том числе и студентов дневной формы, предполагается поэтапно перевести с классических принципов получения дипломов, как формы выполнения ГОС высшего образования, на процессную деятельность по освоению знаний и достижений науки, совершенствованию способностей и закреплению компетенций. *В процессе такого обучения значительно увеличивается творческий элемент, в ходе которого учитываются не только потребности предприятия и особенности конкретной профессии, а индивидуальные качества и возможности студента, его мотивация на приобретение и использование полученных знаний.* Одновременно профессиональное обучение самым тесным образом связано с целями и стратегией организации, текущими и перспективными задачами производства, обеспечением высокой эффективности деятельности предприятия и получением необходимой прибыли.

Обновленные учебные программы подготовки должны быть направлены на развитие профессиональных и командно-личностных компетенций, и учитывать основные условия развития «новой экономики» в России. Задачам совершенствования личности и построения командной работы оптимально соответствуют педагогические технологии и методики процесс-

ной деятельности, в т.ч. применяемые в открытом дистанционном образовании.

Понятие «компетентность» можно сформулировать как способность «выполнения действий для обеспечения точно определенного качества практической деятельности», то есть то, что в результате обучения студент должен научиться делать и знать. Мы считаем, что компетентности формируются в процессе обучения, а также под воздействием семьи, коллектива, друзей, работы, политики, религии, культуры и др.

Но наряду с профессиональной квалификацией обучающийся, как личность, должен совершенствоваться в возрастающей мере еще и надпрофессиональные или «ключевые компетенции» [3]: *способность эффективно работать в команде; коммуникабельность и умение ужиться с другими; способность работать самостоятельно без постоянного руководства; способность брать на себя ответственность по собственной инициативе; готовность выявлять проблемы и искать пути их решения; умение анализировать новые ситуации и применять уже имеющиеся знания для такого анализа и др.*

Исходя из этого, мы полагаем, что в современных условиях между институтом (наукой) и производством должны быть установлены новые партнерские взаимоотношения, которые могут стать одним из элементов создаваемой системы внутрифирменного профессионального развития.

В этой связи институт предлагает всем заинтересованным организациям рассмотреть возможность заключить договор о сотрудничестве с нами. Договор по вопросам корпоративной подготовки и повышения квалификации специалистов, включая организацию практики (учебной, производственной, преддипломной) студентов ЧИ МГОУ по индивидуально разработанным программам. На первом этапе становления таких отношений предлагается организовать совместную квалификационную ярмарку-отбор студентов для прохождения всех видов практики как основного элемента профессионально-личностного обучения на заинтересованных предприятиях и организациях.

Литература

1. Галушкина М. Учить по-русски – М.: Эксперт. – № 9. – 2005. – С. 76-84
2. Чернышев С.Б. Россия. Собственность. Идея – М.: Российская политическая энциклопедия, 2004. – С. 448.
3. Иванов Д.А., Митрофанов К.Г., Соколова О.В. Компетентностный подход в образовании. Проблемы, понятия, инструментарий. / Учебно-методическое пособие. – М.: АПК и ПРО, 2003. – 101 с.

ОЦЕНКА ТРУДОЁМКОСТИ УЧЕБНОЙ РАБОТЫ СТУДЕНТА ПО КРИТЕРИЯМ ЕВРОПЕЙСКОЙ СХЕМЫ ПОЛУЧЕНИЯ ВЫСШЕГО ПРОФЕССИОНАЛЬНОГО ОБРАЗОВАНИЯ

ГУБИН В.А., доцент

СКВОРЦОВ Н.А., доцент

Чебоксарский институт (филиал)

Московского государственного открытого университета

Главная задача высшей школы – это подготовка высококвалифицированного специалиста, имеющего высокий теоретический уровень подготовки, хорошо знающего практику дела, способного не только использовать современную технику, применять современные технологии, но и создавать новые. Развитие и совершенствование системы высшего профессионального образования (в дальнейшем ВПО) призвано обеспечить улучшение как теоретического, так и практического уровня подготовки специалистов в соответствии с развивающимися потребностями производства, с новейшими достижениями науки и техники.

В российской схеме получения ВПО начиная с 1999 г. обучение в некоторых вузах осуществляется в 2 этапа:

I этап – «Бакалавр», продолжительность обучения составляет 3-4 года по очной форме обучения;

II этап – «Специалист» или «Магистр» с продолжительностью обучения 1 или 1,5 года.

Учебные планы составляются на основе государственных образовательных стандартов (в дальнейшем ГОС) и содержат следующие циклы:

- цикл гуманитарных и социально-экономических дисциплин (ГСЭ);
- цикл математических и естественнонаучных дисциплин (ЕН);
- цикл общих профессиональных дисциплин (ОПД);
- цикл специальных дисциплин (СД);
- практики (учебная, производственная и преддипломная).

В учебный процесс входят такие виды учебной работы, как лекционные занятия (потоками), практические занятия (группами численностью 30-35 чел.), лабораторные работы (подгруппой численностью 12-15 чел.), самостоятельная работа студента, промежуточная и итоговая аттестация, учебная, производственная и преддипломная практики.

В самостоятельную работу студента входит изучение теоретического материала и выполнение контрольных заданий (контрольные работы, курсовые работы и курсовые проекты). Самостоятельная работа студентов обеспечивается консультациями. По каждой дисциплине проводится аттестация в виде экзамена или зачета. Теоретический курс обучения заверша-

ется итоговой аттестацией – междисциплинарным государственным экзаменом.

Все аудиторные занятия проходят по расписанию, предусматривающему непрерывность учебного процесса и последовательность изучения дисциплин в течение учебного года (семестра). Количество дисциплин, изучаемых в семестре, не превышает 6. Учебное расписание утверждается ежегодно на полный учебный год.

Итоговая государственная аттестация специалиста включает подготовку и публичную защиту выпускной квалификационной работы (дипломного проекта или дипломной работы).

Учебная, производственная и преддипломная практики проводятся под руководством специально выделенных кафедрой руководителей по тому или иному виду практики.

Нормативный срок продолжительности обучения устанавливается ГОСом. По специальностям нашего вуза он составляет:

- 5 лет по очной форме обучения;
- 6 лет по очно-заочной и заочной формам обучения.

В соответствии с приказом МО РФ № 1725 от 13.05.2002 г. возможно обучение в сокращенные сроки, например, для студентов заочного отделения, имеющих среднее профессиональное образование соответствующего профиля, продолжительность обучения должна составлять не менее 4,5 года, а для имеющих профессиональное высшее образование различных специальностей – не менее 3 лет.

Студенты, одновременно обучающиеся по разным специальностям в одном или разных вузах, имеют возможность обучаться по сокращенным программам с перезачетом одноименных дисциплин, близки по содержанию с объемом не менее 55 % от норматива.

Европейская модель получения ВПО (высшего профессионального образования) разработанная Европейской комиссией, советом Европы и ЮНЕСКО/СЕПЕС, включает два цикла:

I цикл обучения – «Бакалавр», продолжительность обучения по очной форме 3-4 года;

II цикл обучения – «Магистр», продолжительность обучения по очной форме 1-2 года.

Параллельное обучение в Европейской модели не предусматривается. Европейские вузы имеют множество гибких учебных программ, ориентированных на рынок востребованности специалистов. При подготовке специалистов вузы ориентируются на закрепление остаточных знаний, получение практических навыков и умений у выпускников. Учебный процесс строится следующим образом: вначале прочитываются установочные лекции большими потоками, далее студенты занимаются самостоятельно. Итоговая аттестация проводится после изучения дисциплины.

Таблица 1

Квалификация – инженер, срок обучения – 6 лет по заочной форме.

| | | | |
|----------------------------------------|------------------------------------------------------------------------------------------------------------------------------|------------|--------|
| 1 | Лекции | 706 ак.ч. | 9,1 % |
| 2 | Практические занятия | 562 ак.ч. | 7,2 % |
| 3 | Лабораторные занятия | 269 ак.ч. | 3,8 % |
| 4 | Индивидуальная работа | 354 ак.ч. | 4,5 % |
| 5 | Самостоятельная работа (изучение теоретического материала, выполнение контрольных заданий, подготовка к экзаменам и зачетам) | 4008 ак.ч. | 51,5 % |
| 6 | Итоговый контроль знаний (защита контрольных заданий – Кр, КР и КП, сдача зачетов и экзаменов) | 44 ак.ч. | 0,6 % |
| | Кр – 74×0,25 | 18,5 ак.ч. | |
| | КР – 4×0,5 | 2 ак.ч. | |
| | КП – 4×0,5 | 2 ак.ч. | |
| | Зачеты – 14×0,3 | 4,5 ак.ч. | |
| | Экзамены – 34×0,5 | 17 ак.ч. | |
| Всего по теоретическому курсу обучения | | 5970 ак.ч. | 76,7 % |
| 7 | Практики (учебная – 3 недели, производственная – 5 недель, преддипломная – 6 недель) | 756 ак.ч. | 9,7 % |
| 8 | ГЭК | 72 ак.ч. | 0,9 % |
| 9 | ГЭК | 768 ак.ч. | 9,9 % |
| 10 | НИДС | 216 ак.ч. | 2,8 % |
| Итого учебная работа | | 7782 ак.ч | 100 % |



Рис.1 Диаграмма учебной работы студента-заочника специальности 150104

Такой подход к учебному процессу сопровождается полной обеспеченностью методической и учебной литературой каждого студента.

В табл. 1 и на рис. 1 приведена диаграмма учебной работы студента-заочника специальности 151104 «Литейное производство черных и цветных металлов». Востребованности «Бакалавра» как в нашей стране, так в Европе в настоящее время нет.

Трудоемкость учебной работы студента учитывается в Российской схеме ВПО в академических часах (ак. ч), а в Европейской схеме – зачётных единицах трудоёмкости (ЗЕТ). Аудиторный час приравнивается к академическому. Во всем мире принято считать, что 1 академический час составляет не более 55 минут. В России приняты следующие нормативы по учету трудоемкости учебной работы студента:

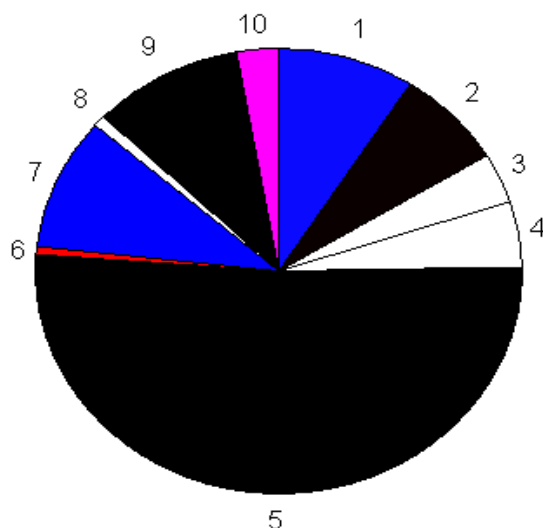
1 ак. ч составляет 45 минут;

1 учебная неделя составляет 54 ак. ч, из них не более 27 аудиторных часов;

1 учебный год составляет 45 недель (лекции, практические и лабораторные занятия, сессии и практики).

Успеваемость оценивается по шкале: «удовлетворительно» / «неудовлетворительно», «хорошо» и «отлично», «зачтено» / «не зачтено».

В Европе для учета трудоемкости учебной работы принята кредитная система ECTS (Gr ECTS), по которой:

Gr составляет 1 ЗЕТ, а 1 ЗЕТ – 36 ак. ч.

1 семестр составляет 30 Gr (30 ЗЕТ), т.е. 1080 ак. ч.

1 учебный год = 60 Gr (60 ЗЕТ), т.е. 2160 ак. ч.



Рис. 2 График трудоёмкости учебной работы по специальности 151001.

Успеваемость студента оценивается аналогично Российской, т.е. «удовлетворительно» / «неудовлетворительно», «хорошо» и «отлично», «зачтено» / «не зачтено».

Таблица 2

Оценка трудоемкости учебной работы

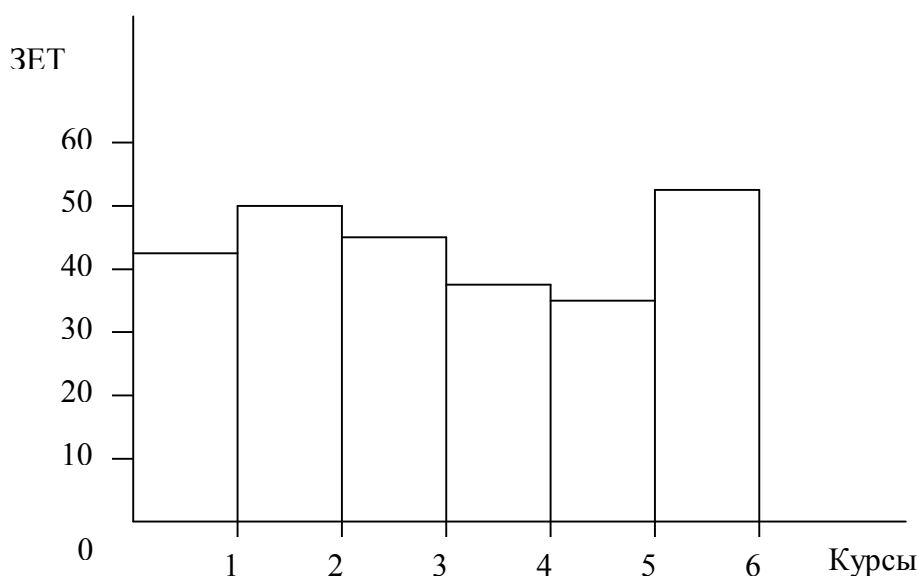
| № п/п | Код специальности | Квалификация | Трудоёмкость по курсам (академический час/ЗЕТ) | | | | | | | Итого ак.ч/ЗЕТ | В % от Европейской модели ВПО | Продолжительность практик, недель |
|-------|-------------------|-----------------------|------------------------------------------------|----------------------------|----------------------------|----------------------------|--------------|----------------------------|---------------|----------------|-------------------------------|-----------------------------------|
| | | | 1458 40,5 пр 4 нед. | 1320 37 | 1618 45 | 972 27 | 1220 24 | 1532 43 пр 4 нед. | 8120 216,5 | | | |
| 1. | 150104 | инженер | 1500 42 пр 4 нед. | 1811 50 пр 4 нед. | 1596 44 | 1332 37 | 117 33 | 1908 53 пр 4 нед. | 9318 259 | 72,2 | 8 | |
| 2. | 151001 | инженер | 1208 34 пр 2 нед. | 1392 39 пр 2 нед. | 1322 37 | 1294 36 | 1314 36,5 | 1752 49 пр 4 нед. | 8282 231,5 | 77,2 | 8 | |
| 3. | 190601 | инженер | 1636 45 пр 4 нед. | 1646 46 | 1012 28 | 1486 41 пр 4 нед. | 1190 33 | 1532 43 пр 4 нед. | 8502 236 | 78,7 | 12 | |
| 4. | 220201 | инженер | 1212 34 | 1483 41 пр 4 нед. | 1717 48 пр 4 нед. | 1702 47 | 808 22 | 1834 51 пр 4 нед. | 8756 243 | 81 | 12 | |
| 5. | 270102 | инженер | 1547 47 | 1790 50 | 2055 57 | 1935 54 | 112 31 | 1364 38 пр 4 нед. | 9812 279 | 93 | 4 | |
| 6. | 030501 | юрист | 1526 42 пр 4 нед. | 1425 40 | 1865 52 | 1594 44 | 172 48 | 1970 55 пр 4 нед. | 10102 281 | 93,7 | 8 | |
| 7. | 080502, 080507 | экономист менеджер | | | | | | | | | | |

Примечание: форма обучения – заочная, продолжительность обучения – 6 лет.

1 ЗЕТ – 36 ак. ч.; 1 неделя – 54 ак. ч.; 1 уч. год – 45 недель (2430 акад. час для очной формы обучения, 2025 ак. ч. для заочной формы обучения)

Аудиторная нагрузка для студента в зависимости от формы обучения должна составлять не менее предусмотренной учебным планом:

- 50% от полной для очной;

- 20% от полной для очно-заочной;
- 10% от полной для заочной.

Оценка трудоемкости всех видов учебной работы в единых зачетных единицах трудоемкости (ЗЕТ) дает возможность определить направления сближения Российского и Европейского получения ВПО. В таблице 2 приведены оценки трудоемкости учебной работы по специальностям инженерно-технического и гуманитарного направления Чебоксарского института (филиала) МГОУ.

Например, для специальности 151001 трудоемкость теоретического курса обучения по ГОС ВПО № 273-тех/дс М: 2000 направления подготовки дипломированного специалиста 651400 составляет 7242 академических часа или 201 ЗЕТ по ECTS. С учетом практики и итоговой государственной аттестации трудоемкость по названной специальности составляет 9318 ак. ч. или 259 ЗЕТ по ECTS. По сравнению с Европейской моделью ВПО трудоемкость меньше на 61 Gr или 2176 ак. ч. А для специальности 030501 трудоёмкость теоретического обучения по ГОС рекомендована 9882 ак. ч., по ГАК – 1032 ак. ч., т.е. полная трудоёмкость оценивается в 10914 ак. ч. или в 303 ЗЕТ, что соответствует Европейской модели ВПО.

Сближение нашей трудоёмкости с Европейской следует осуществлять:

- введением факультативных дисциплин регионального уровня;
- большей наполненностью всех видов практик;
- приближением реального учебного плана к плану, рекомендуемому ГОСом.

Сравнительный анализ полной трудоёмкости наших учебных программ свидетельствует о неравномерности загрузки по учебным годам и её плотности. Индикатором насыщенности нашего учебного процесса по отношению к схеме Европейского образования, предложенной Европейской Комиссией, Советом Европы и ЮНЕСКО/СЕПЕС, может служить «Приложение к диплому ВПО» с описанием сущности уровня, смысла содержания и статуса обучения с отражением трудоёмкости всех видов учебной работы в единых зачетных единицах (в ЗЕТах или кредитах Gr). При этом появляется возможность продекларировать уровень квалификации выпускника вуза на международном уровне.

В докладе использованы материалы семинара о создании единой Российской схемы получения высшего профессионального образования в рамках Болонского процесса, состоявшегося в 2004 г. в Чувашском государственном педагогическом университете г. Чебоксары

**ФОРМИРОВАНИЕ МАТЕМАТИЧЕСКОЙ КУЛЬТУРЫ
СТУДЕНТОВ СПЕЦИАЛЬНОСТИ 080502 ОЧНО-ЗАОЧНОЙ
ФОРМЫ ОБУЧЕНИЯ**

АКВИЛЬЯНОВА И.Н., доцент

Чебоксарский институт (филиал)

Московского государственного открытого университета

Основная задача нашего института – подготовка высококвалифицированных профессионалов и одновременно культурной, гармонически развитой личности.

Принято считать, что подготовкой профессионалов в вузах занимаются выпускающие кафедры, а формированием мировоззрения студентов гуманитарные. Однако большой потенциал имеется и на фундаментальных кафедрах, в частности, на кафедре высшей и прикладной математики. Именно в первые годы обучения в вузе при усиленной математической подготовке формируется творчески мыслящий человек.

Поэтому учебно-методическая работа по математике для студентов очно -заочной формы обучения на факультеты экономики и права проводится так, чтобы математические знания полностью использовались при изучении экономических и специальных дисциплин. Вся работа направлена на формирование математической культуры, на обучение методике самообучения и самовоспитания.

Самообучение предполагает, кроме классических домашних работ, и выполнение самостоятельных индивидуальных заданий, написание математических эссе, создание математических моделей профессиональных задач.

На формирование математической культуры влияет и процесс оценки качества математического образования.

Мы используем рейтинговую систему контроля, которая формируется по результатам следующих видов контроля:

- а) входной (контроль знаний студентов в самом начале изучения предмета);
- б) текущий (контроль знаний на практических занятиях);
- в) рубежный (контроль знаний по окончании изучения отдельной темы или результата);
- г) итоговый (зачет или экзамен);
- д) отсроченный (контроль остаточных знаний и умений спустя некоторое время после изучения темы, раздела).

Апробация этой системы показала, что постоянный контроль знаний студентов всего курса математики обладает важными преимуществами.

Литература

1. Колмогоров А.Н. Математика – наука и профессия. – М.: Наука, 1988.
2. Кудрявцев Л.Д. Современная математика и ее преподавание 2-е изд., доп. – М.: Наука.
3. Садовничий В.А. Математическое образование: настоящее и будущее – М.: Изд-во Московского университета, 2000.

**К ВОПРОСУ ПРЕПОДАВАНИЯ ДИСЦИПЛИНЫ
“МАТЕМАТИКА” НА ТЕХНИЧЕСКИХ СПЕЦИАЛЬНОСТЯХ**

ТИМОФЕЕВА Н. Н., к.ф.-м.н., доцент

Чебоксарский институт (филиал)

Московского государственного открытого университета

Изучение математики студентами дневного отделения технических специальностей происходит на 1 и 2 курсах обучения. Целью преподавания указанного предмета является формирование у будущих специалистов общего математического мышления, что включает в себя знание общеупотребляемой математической терминологии, развитие логичности, алгоритмичности, четкости и точности суждений, обучение основным математическим методам, необходимым для анализа и моделирования процессов и явлений.

Так как основой для достижения вышеназванных целей служат школьные знания студентов, то является целесообразным определение уровня остаточных знаний обучающихся на момент начала изучения курса. Увы, баллы, полученные абитуриентами по ЕГЭ, и аттестационные оценки не всегда точно отражают реальную картину. По данным набора 2004-2005 учебного года, средний балл по математике на ЕГЭ, полученный студентами дневного отделения специальности “Электроснабжение”, составил 55 баллов, средняя аттестационная оценка – 3,82 (≈ 4). Для определения уровня остаточных знаний студентам первого курса было предложено 13 тестовых заданий, соответствующих задачам типа А, и 2 задания, соответствующих задачам типа В. Успешное выполнение задач типа А свидетельствует об удовлетворительном владении материалом (отметка 3), задач типа В – о хорошем владении материалом (отметка 4). 57 % опрошенных решило не более 33 % заданий, только 11 % опрошенных решило более 66 % заданий. Со всем предложенным объемом не справился никто. Свою роль, конечно, сыграли фактор неожиданности и летние каникулы. Для подъема базового уровня обучающимся были предложены и проведены дополнительные занятия по выравниванию знаний путем повторения курса элементарной математики.

Целью лекционных занятий является изложение теоретического материала, проиллюстрированного примерами и задачами с акцентами на технических приложениях. Особое внимание должно уделяться формированию умения точно формулировать и доказывать основные теоремы, что способствует развитию логического мышления, необходимого для изучения инженерных дисциплин.

Целью практических занятий является закрепление лекционного материала и приобретения навыков решения примеров и задач для последующего применения изученных методов в технических приложениях. Чтобы научиться решать задачи того или иного типа, рекомендуется сначала изучить план решения в общем виде, затем рассмотреть пример реализации плана в конкретном случае и по аналогии с ним решить несколько задач из числа предлагаемых для самостоятельного решения. Причем, чтобы приобрести устойчивый навык решения типовых задач, необходимо самостоятельно решить не менее трех-пяти задач каждого типа. Однако решение объективно необходимого количества задач не предусмотрено действующими учебными планами из-за ограниченного количества учебных часов. Из 650 часов, отводимых на изучение математики на очном отделении специальности “Электроснабжение”, на долю аудиторных занятий приходится 257. Студенты должны все понять, решив лишь одну-две задачи. Из-за недостатка времени на практических занятиях приходится жертвовать анализом ответов, а также анализом промежуточных результатов. Поэтому студенты не вполне уясняют себе суть задач и методы их решения. В результате у них остаются более или менее обширные пробелы в знаниях. Некоторые важные задачи имеют столь громоздкое решение, что невозможно предложить их для решения на практических занятиях из-за ограниченности во времени. Поэтому основная часть времени, отводимого для изучения дисциплины, приходится на самостоятельную работу студентов. Таким образом, одной из главных задач преподавания математики является формирование культуры самостоятельной работы студента, стимулирование изучения специальной литературы, обучение самопроверке. Для ее успешного решения проводятся индивидуальные занятия студента с преподавателем. В качестве одной из форм таковой работы хорошо зарекомендовали себя домашние контрольные работы, выполняемые по сборникам заданий для типовых расчетов. Эти сборники содержат большое количество задач одного типа. Каждый студент по окончании изучения определенного раздела курса выполняет один индивидуальный вариант, содержащий от 10 до 20 задач. Материал, необходимый для решения студентами задач, излагается на лекционных и практических занятиях. Контроль за выполнением работы проводится в два этапа. На первом этапе проводится предварительная проверка правильности письменного решения задач. На втором – во время защиты типового расчета проверяется владение студен-

том теоретическим материалом, необходимым для выполнения работы, и умение решать задачи аналогичного типа.

Кроме домашних контрольных работ, эффективны и такие формы контроля, как выборочный опрос по теории на практических занятиях, математические диктанты, выборочная проверка выполненных домашних работ, проведение аудиторных контрольных работ, промежуточная аттестация, защита рефератов по темам, вынесенным на самостоятельное изучение.

Постоянный текущий контроль способствует более лучшей усвояемости пройденного материала, является хорошей профилактикой необоснованных пропусков занятий, способствует объективной оценке и самооценке уровня подготовленности будущих специалистов.

Литература

1. Высшая математика. Специальные разделы. / Под ред. А.И. Кириллова. – М.: Физматлит, 2001 – 400 с.

НЕКОТОРЫЕ АСПЕКТЫ СОВЕРШЕНСТВОВАНИЯ ПРЕПОДАВАНИЯ ДИСЦИПЛИН ГУМАНИТАРНОГО ЦИКЛА В ТЕХНИЧЕСКОМ ВУЗЕ

*СЕМЕНОВА В. И. к.п.н., доцент,
ЛЕВАНОВА Т.В., ст. преподаватель
Чебоксарский институт (филиал)*

Московского государственного открытого университета

Образование в техническом вузе может считаться гуманитарно сформировавшимся, если оно направлено на подготовку как высокопрофессиональных специалистов, так и нравственно и духовно состоятельных инженеров, ориентированных в своей профессиональной деятельности на общечеловеческие, гуманистические ценности.

Современная ситуация в мире характеризуется обострением глобальных проблем развития общества. Большая часть из них связана с технократической стратегией развития общества. Эта же технократическая стратегия действует и в системе образования, особенно в образовательной среде технических вузов. Поэтому человеческое общество, чтобы продолжить свое существование, должно найти альтернативную стратегию развития. Такой альтернативой на сегодняшний день является гуманизация общественной жизни и образования, в частности.

В образовательных учреждениях высшего профессионального образования введение стратегии гуманизации образования связано, в первую очередь, с совершенствованием среды гуманитарного обучения. Среда гу-

манитарного обучения представлена, прежде всего, набором гуманитарных дисциплин, как обязательных для изучения, так и элективных курсов.

Анализ учебных программ по основным предметам гуманитарного цикла для студентов дневного отделения показал необходимость осуществления преемственности в преподавании дисциплин гуманитарного цикла. Для осуществления преемственности преподавания проводятся учебно-методические семинары преподавателей кафедры философии. Проверка показала наличие пробелов в знаниях студентов по некоторым темам, причем данные пробелы были обусловлены, как показал анализ, тем, что нет согласования в учебных программах по смежным дисциплинам. Так, например, при изучении психологии на 3 курсе дневного отделения специальности «Менеджмент» студентам необходимо ориентироваться в таких понятиях, как: атомизм, анимизм, интуиционизм и т.д. Это понятия, которые употребляются также и в философии, но они не обозначают основных философских течений, поэтому могут быть включены, а могут и не быть включены в курс изучения философии. Следовательно, чтобы студенты могли быть лучше подготовлены к изучению гуманитарных дисциплин на старших курсах, необходимо так согласовать учебные программы, чтобы одни и те же понятия рассматривались в ходе изучения гуманитарных дисциплин на младших курсах. Усвоение общих для всех гуманитарных дисциплин понятий обеспечит преемственность в их изучении.

Кроме того, необходимо обеспечить преемственность и в изучаемых темах, так как многие смежные предметы включают в себя одинаковые темы для изучения, меняется только аспект их рассмотрения. Вывод – установление согласования при изучении одинаковых тем в смежных предметах позволит преподавателям более эффективно использовать лекционное время и более рационально осуществлять тематическое планирование.

Помимо этого, необходимость проведения таких учебно-методических семинаров обусловлена еще и тем, что многие понятия, являющиеся базовыми для изучения гуманитарных дисциплин, имеют разное толкование в разных научных и учебных источниках, следовательно, чтобы не возникало разночтений при преподавании дисциплин, необходимо выработать одну общую позицию толкования понятий для преподавателей кафедры.

Учебно-методические семинары будут полезны для преподавателей еще и тем, что можно будет поделиться некоторыми новыми, оригинальными или авторскими методическими приемами, используемыми в работе. Это позволит сделать процесс преподавания гуманитарных дисциплин более эффективным, а усвоение материала студентами более глубоким.

В связи с введением стратегии гуманизации в сфере образования и совершенствованием среды гуманитарного обучения кафедра философии принимает активное участие в подготовке элективных курсов для студентов дневной формы обучения. Нами предлагаются основные направления подготовки элективных курсов по кафедре философии: риторика и логика;

философия и история религии; история развития науки и техники; гендерные проблемы современности; философия новейшего времени.

Важнейшим средством гуманизации преподавания является языковая среда института. Языковая среда должна рассматриваться не только как общекультурный фон, но и как инструмент познания окружающего мира и социума. Система ценностей, интересов личности, ее социальные черты определенно обусловлены той языковой и культурной средой, в которой произошла его социализация, то есть усвоение индивидом социального опыта, приобретение им социально значимых качеств сознания и поведения. Отождествляя себя с определенной культурой, люди не всегда осознают, что ее главные определяющие ценности формируются при непосредственной включенности личности в живую языковую среду.

Языковая среда вуза предполагает, прежде всего, педагогическое общение. Педагогическое общение означает воздействие преподавателя на учащихся и одновременно взаимодействие преподавателя и учащегося.

Как показал опрос, проведенный среди обучающихся в Чебоксарском институте МГОУ, на формирование речевых навыков студентов оказывают влияние многие факторы, такие как: языковое общение в семье и с друзьями, речь теле- радиоведущих, художественной литературы, речь преподавателей и коллег. Преподавательская речь многими студентами (44 %) расценивалась как ведущий фактор в формировании собственных речевых навыков. Поэтому очень важно соблюдать в вузе единый речевой режим грамотного письма и культуры речи.

Решение конкретных задач по воспитанию гуманитарно образованной личности является целью формирования внеучебной среды вуза.

Воспитание, как органическая часть образовательной системы учреждения высшего образования, позволяет управлять процессом развития личности через создание благоприятной воспитательной среды, наполненной разнообразными формами и методами деятельности. Воспитание студентов осуществляется как в сфере учебно-воспитательного процесса, так и во внеучебной деятельности. Внеучебная воспитательная деятельность является важнейшей частью воспитательной системы института. Она направлена на взаимодействие всего коллектива института с социальной средой для формирования профессионально важных качеств личности студентов, развития ее социальной активности, оказания помощи студентам в самоопределении, самореализации, творчестве, воспитании самостоятельности и личной ответственности. Поэтому в процессе воспитания учитывается фактор возрастания общественных потребностей рынка труда и его ориентации на новейшие виды профессиональной деятельности.

Целью воспитания студентов является подготовка профессионально и культурно-ориентированной личности, обладающей мировоззренческим потенциалом, способностями к профессиональному, интеллектуаль-

ному и социальному творчеству, владеющей устойчивыми умениями и навыками выполнения профессиональных обязанностей.

Воспитательная система института характеризуется несколькими специфическими факторами:

- профессиональная направленность воспитания, обеспеченная единством учебной, научно-исследовательской работы и внеучебной воспитательной работы;
- соответствие содержания, форм организации воспитательной работы уровню развития, возрастным особенностям студентов;
- социальный характер процесса воспитания;
- целенаправленная специально организованная деятельность через различные воспитательные мероприятия;
- взаимодействие с вузами России и другими учебными заведениями, а также социальное партнерство с организациями и учреждениями Чувашской республики и регионов.

КОНТРОЛЬ ОСТАТОЧНЫХ ЗНАНИЙ ПО МАТЕМАТИКЕ СТУДЕНТОВ ДНЕВНОГО ОТДЕЛЕНИЯ

МОРОЗОВА Н.Н., доцент

Чебоксарский институт (филиал)

Московского государственного открытого университета

Закон Российской Федерации "Об образовании" ввел государственные образовательные стандарты, которые устанавливают обязательный минимум содержания и уровень подготовки выпускников. Закон ориентирует на контроль конечного результата, и требования к минимуму содержания и уровню подготовки предъявляются не к студентам, а к выпускникам. Это значит, что минимальное содержание, полученное и усвоенное в начале обучения, студент должен усвоить настолько прочно, чтобы в конце обучения оно было на требуемом уровне. Иными словами, изученное на первом курсе не должно быть забыто к пятому. А, как известно, со временем изученное забывается, причем тем интенсивнее, чем поверхностнее оно усвоено и чем реже используется. Это еще более поднимает значимость контрольных процедур как в процессе промежуточной и итоговой аттестации студентов, так и в процессе обучения.

Для проверки остаточных знаний по математике с целью корректировки планов проведения дополнительных практических занятий у студентов 1 курса дневного отделения нами был проведен тест. Тест состоял из 8 вопросов, 3 из которых были взяты из заданий ЕГЭ (на исследование функций с помощью производной и на применение определенного интеграла), а 5 вопросов, содержали задания по темам первого семестра (опре-

делители, кривые второго порядка и вычисление пределов функций). На тест отвечали 198 студентов. Результаты представлены в таблице 1:

Таблица 1

| № | задания | Число правильно ответивших студентов | |
|---|-------------------------------------------------------------------|--------------------------------------|-------|
| | | чел. | % |
| 1 | Вычисление определителей | 134 | 67,7. |
| 2 | Определение вида кривой 2 порядка | 94 | 47,5 |
| 3 | Определение основных параметров кривой 2 порядка заданного вида | 132 | 66,7 |
| 4 | Раскрытие неопределенности ∞/∞ | 152 | 76,8 |
| 5 | Вычисление пределов функций | 114 | 57,6 |
| 6 | Определение наибольшего и наименьшего значения функции на отрезке | 118 | 59,6 |
| 7 | Определение числа интервалов монотонности функции | 102 | 51,5 |
| 8 | Применение определенного интеграла | 31 | 15,7 |

Контроль остаточных знаний позволяет сопоставить результаты обучения с требованиями государственного образовательного стандарта, выявить своевременно не усвоенный или недостаточно усвоенный материал и, если необходимо, внести коррективы в процесс обучения.

Как видно из таблицы, наибольшую трудность у студентов вызвали задачи из ЕГЭ на применение определенного интеграла, что необходимо учесть при рассмотрении данной темы. Целесообразно преподавателям курса физики обратить внимание студентов на использование определенного интеграла при рассмотрении задач на движение, работу, нахождение центра тяжести тел. Менее половины студентов смогли правильно определить вид кривой по заданному уравнению второго порядка. Чуть больше половины студентов справились с задачами из ЕГЭ на определение числа интервалов монотонности функции. Есть необходимость еще раз вернуться к этим вопросам на дополнительных занятиях, возможно, сделав акцент на решении задач прикладного характера.

Для обеспечения требуемой государственным стандартом прочности знаний необходимо регулярное повторение пройденного материала с учетом внутри- и межпредметных связей и систематический контроль остаточных знаний студентов.

ИСПОЛЬЗОВАНИЕ ИНТЕРНЕТ САЙТА ЧИ МГОУ ДЛЯ ПОВЫШЕНИЯ КАЧЕСТВА ПРЕПОДАВАНИЯ НА ЗАОЧНОМ ОТДЕЛЕНИИ

МОРОЗОВА Н.Н., доцент

Чебоксарский институт (филиал)

Московского государственного открытого университета

Постоянное повышение требований к качеству подготовки специалистов, бурный рост научно-технической информации приводит к необходимости эффективной организации учебного процесса, одним из путей повышения которой является использование средств информационных технологий. В ЧИ (филиале) МГОУ создан сайт, который должен стать вспомогательным инструментом образования, позволяющим сделать обучение максимально продуктивным, полным, доступным. Цель данной работы – установить степень использования сайта студентами-заочниками.

Был проведен опрос 147 студентов 2-5 курсов технических специальностей. Приведем результаты ответов по двум вопросам.

1. Охарактеризуйте Ваш опыт работы с сайтом:

- не знают о его существовании – 64 студента (43,54 %);
- знают о его существовании – 51 студент (34,69 %);
- видели, но не используют в учебе – 24 студента (16,33 %);
- иногда используют в учебе – 8 студентов (5,44 %);
- используют в учебе постоянно – не оказалось.

2. Укажите Ваш уровень доступности к компьютеру с выходом в Internet:

- нет доступа – 77 студентов (52,38 %);
- редко – 59 студентов (40,14 %);
- регулярно – 11 студентов (7,48 %).

Как показал опрос, подавляющее большинство студентов – 136 (92,52 %) не имеют регулярного доступа к Internet и, следовательно, не имеют возможности использовать информацию, размещенную на сайте в своей учебе, 64 (43,54 %) студента даже не знают о существовании сайта, из них 4 (6,25 %) студента пользуются Internet регулярно. Результаты опроса позволяют сделать следующие рекомендации:

- для студентов, не имеющих возможности (по тем или иным причинам) выхода в Internet, предусмотреть выдачу материалов сайта в электронном виде (на дискетах, CD);

- кафедре информационных технологий необходимо обучать студентов-заочников работе с сайтом;

- преподавателям и деканатам сообщать студентам обо всей информации, размещенной на сайте (планы лекций и практических занятий, содержание контрольных работ и методические рекомендации по их выполнению, расписание консультаций и переэкзаменовок, сроки проведения сессий, расписание занятий, учебные планы и т.д.)

АКТИВИЗАЦИЯ ПОЗНАВАТЕЛЬНОЙ ДЕЯТЕЛЬНОСТИ СТУДЕНТОВ ОЧНОГО ОТДЕЛЕНИЯ НА ЗАНЯТИЯХ ПО КУРСУ "КОНЦЕПЦИИ СОВРЕМЕННОГО ЕСТЕСТВОЗНАНИЯ"

ПАНИХИНА А.В., к.б.н., доцент

Чебоксарский институт (филиал)

Московского государственного открытого университета

В последние десятилетия в мире происходят интенсивные процессы становления новой образовательной парадигмы, которая опирается на учет реальных перемен в характере общественного запроса к личности и изменившейся роли человека в общественном процессе. В новом обществе главным товарным продуктом становится информация, а способность производить информацию становится стратегическим ресурсом страны. Поэтому современная ситуация в подготовке специалистов требует коренного изменения стратегии и тактики обучения в вузе.

Главными характеристиками выпускника любого образовательного учреждения являются его компетентность и мобильность. В этой связи акценты при изучении учебных дисциплин переносятся на сам процесс познания, эффективность которого полностью зависит от познавательной активности самого студента. Успешность достижения этой цели зависит не только оттого, что усваивается (содержание обучения), но и оттого, как усваивается.

Кроме того, происходящие в России социально-экономические преобразования требуют большей прагматичности в сфере образования. Это возможно при системно-деятельностном подходе к освоению учебных предметов.

Учебная дисциплина "Концепции современного естествознания" (КСЕ) является обязательным компонентом в подготовке бакалавров и специалистов по гуманитарным направлениям. Это принципиально новая общеобразовательная дисциплина из цикла общих математических и естественнонаучных дисциплин. Основное назначение КСЕ - повышение общекультурного статуса через ознакомление с естественнонаучной культурой и уровня эрудиции в области современного естествознания, достижение высокого и устойчивого уровня профессионализма через фундаментализацию естественнонаучного образования.

Исходя из вышесказанного, целью моей работы является активизация познавательной деятельности студентов на занятиях по КСЕ.

Задачи:

- разработать и апробировать практические занятия с использованием активных методов обучения для дисциплины "КСЕ";
- создать условия для адаптации студентов к специфике вузовского

процесса обучения, а также для вовлечения их в активную учебно-познавательную деятельность.

Известно, что активность в обучении является условием сознательного усвоения знаний, умений и навыков. Активные методы обучения предполагают использование такой системы методов, которая направлена, главным образом, не на изложение преподавателем готовых знаний и последующее воспроизведение их студентами, а на самостоятельное овладение студентами знаний в процессе активной познавательной деятельности.

Согласно цели и задачам работы были разработаны и проведены практические занятия на базе ЧИ МГОУ.

Методы активного обучения использовались на различных этапах учебного процесса, преимущественно на этапах первичного овладения знаниями, а также их контроля. При этом активные методы обучения применялись в комплексе с традиционными методами и охватывали все виды аудиторных занятий со студентами.

Так, на этапе овладения знаниями использовались методы эвристической беседы, опережающего теста, проводились тематические семинары. Из традиционных методов – подготовка докладов и сообщений по новым темам.

Суть метода опережающего теста заключался в том, что за несколько дней до практического занятия студентам выдавался блок тестовых вопросов по новой теме; на практическом занятии студенты получали тест, составленный из предложенных ранее и проработанных вопросов. Отсутствие страха перед неизвестностью вопросов и запас времени способствовали спокойной подготовке к занятию, а разнообразие и в то же время доступность информации - развитию поисковых навыков в работе с научной и справочной литературой.

Тематические семинары готовились и проводились с целью акцентирования внимания студентов на актуальной теме или на наиболее существенных её аспектах. Семинары по вопросам: "Жизнь и разум во Вселенной: проблема внеземных цивилизаций", "Экологическая ситуация в Чувашии", "Биотехнологии. Морально-этический аспект клонирования" показали, что проведение подобных занятий углубляет знания студентов, ориентирует их на активный поиск путей и способов решения затрагиваемой проблемы. Кроме того, на семинаре создаются условия для развития речевых навыков, изложения личного взгляда на рассматриваемый вопрос и становления мировоззрения, что крайне важно для студентов младших курсов.

На этапе контроля знаний для активизации познавательной деятельности студентов использовались такие методы активного обучения, как проведение диспутов, решение творческих задач, "мозговой штурм". Из традиционных посещение музея, лабораторные занятия, различные виды тестов и диктантов.

Отмечено, что проведение диспутов развивает коммуникативные навыки, умение аргументировано высказывать свою точку зрения, корректно принимать критику; способствует формированию и сплочению коллектива, вырабатывает терпение и уважение к однокурсникам.

Например, диспуты, проведенные на темы "Как появилась жизнь на Земле?" и "Возможен ли вечный двигатель?", позволили решить следующие задачи: развитие логического мышления студентов, формирование умения задавать вопросы и отвечать на них в эмоционально напряженной обстановке, обучение уважительному отношению к оппонентам.

На основе "мозгового штурма" могут быть построены как целые занятия, так и отдельные фрагменты. Основной задачей этого метода является сбор максимального числа идей в результате освобождения участников обсуждения от инерции мышления и стереотипов. К достоинствам этого метода следует отнести то, что он делает значимым каждого члена группы. При этом метод "мозговой атаки", использованный в решении вопроса о защите Земли от столкновения с космическими объектами, оправдал себя и тем, что доброжелательный психологический микроклимат создал условия для раскованности, активизации интуиции и воображения студентов.

Актуальной остается и активизация познавательной деятельности отдельных студентов. Так, по индивидуальной программе происходит выбор темы исследований, проведение эксперимента, обработка результатов и подготовка к выступлению на научно-практических конференциях и семинарах.

Таким образом, чтобы образование стало подлинно человекопреобразующим, оно должно по своему содержанию и организации быть обращенным к "внутренним сферам" человека, вызывая у него самосознание и ответственное самообразование.

В свою очередь, активизация познавательной деятельности студентов как элемент самопреобразования человека является необходимым условием для подготовки высоко квалифицированных специалистов, открытых для получения новых знаний и обладающих креативностью.

Литература

1. Морозов А.В., Чернилевский Д.В. Креативная педагогика и психология. – М.: Академический проект, 2004. – 560 с.
2. Практикум по дидактике и методикам обучения / А.В. Хуторской. – СПб.: Питер, 2004. – 541 с.

**ПУТИ ПРЕОДОЛЕНИЯ ТРУДНОСТЕЙ ПРЕПОДАВАНИЯ
МАТЕМАТИКИ СТУДЕНТАМ ЗАОЧНОГО ОТДЕЛЕНИЯ
ПО СПЕЦИАЛЬНОСТИ «ЮРИСПРУДЕНЦИЯ»**

АБДЮШЕВА Н.М., ст.преподаватель

МОРОЗОВА Н.Н., доцент

Чебоксарский институт (филиал)

Московского государственного открытого университета

Нужна ли юристу математика? Конечно, нужна. Математика – это часть общечеловеческой культуры, такая же неотъемлемая и важная, как право, медицина и многое другое. Математическое образование совершенствует общую культуру мышления, дисциплинирует ее, приучает человека логически рассуждать, воспитывает у него точность и обстоятельность аргументации. Математика выполняет важную роль в развитии интеллекта, формирует профессиональное мышление. В юриспруденции, как и в математике, применяются одни и те же методы рассуждений, цель которых – выявить истину. В юридической практике важную роль играет статистика, умение правильно обработать информацию, сделать достоверный вывод или прогноз на основании имеющегося статистического материала. Ценность специалиста существенно возрастает, если он умеет делать все это. Предлагаемый курс математики помогает достичь указанных целей.

В процессе составления рабочей программы и планов проведения аудиторных занятий мы столкнулись с рядом проблем. Прежде всего, потому, что курс математики для юристов рассчитан всего на 100 часов (24 аудиторных часа и 86 часов самостоятельной работы). Во-вторых, необходимо обучать математике тех, кто уже мысленно с ней распрощался после окончания школы и полагал, что больше с ней не встретится. Кроме того, для большинства студентов математика в школе была далеко не самым любимым предметом. С учетом вышесказанного мы вынуждены начинать курс с повторения школьного материала, несколько обобщая и углубляя его. Далее предлагаются такие разделы и такая последовательность изложения материала, при которых усвоение будет происходить наиболее просто и естественно. Объем изучаемого материала должен быть достаточно широким, чтобы играть развивающую роль, и достаточно содержательным, чтобы студенты научились решать прикладные задачи. Предлагаемый курс включает важнейшие математические понятия: число, элементы линейной алгебры, функции, предел, производная и интеграл, вероятность и элементы математической статистики – и показывает, как развивались математические идеи, заключенные в этих понятиях. Основную, содержательную часть курса представляет раздел «Теория вероятностей и математическая

статистика». Часть разделов, с которыми нужно познакомиться будущему юристу, вынесена на самостоятельное изучение.

В первом семестре студентам выдаются индивидуальные задания по темам: «Определители 2 и 3 порядков» и «Обратная матрица и ее применение к решению систем линейных уравнений». Во втором семестре в качестве индивидуальных заданий предложены 2 лабораторные работы по математической статистике. По результатам выполнения заданий студент получает определенное число баллов. Общее число баллов (рейтинг) является основанием для получения зачета, сдачи экзамена. В помощь студентам при выполнении контрольных работ подготовлены методические указания, в которых излагается необходимый теоретический материал и рассматриваются типовые задачи.

Для повышения качества преподавания математики необходимо:

1. Продолжить работу по пополнению сайта института методическим материалом.
2. К подготовке методического материала привлечь преподавателей юридических дисциплин для увеличения числа задач прикладного характера с целью повышения мотивации студентов в изучении математики.
3. Необходима проверка остаточных знаний для выявления слабо подготовленных студентов и для корректировки календарных планов.
4. Для студентов, испытывающих трудности в самостоятельном изучении курса математики, необходимо проводить дополнительные занятия.

ВОПРОСЫ ПРЕПОДАВАНИЯ ЕСТЕСТВЕННОНАУЧНЫХ ДИСЦИПЛИН СТУДЕНТАМ-ГУМАНИТАРИЯМ

ЕФЕЙКИН Д.П., ст. преподаватель

ЕФЕЙКИНА Н.Б. к.б.н., доцент

Чебоксарский институт (филиал)

Московского государственного открытого университета

Многолетний опыт преподавания дисциплин естественнонаучного цикла («Концепции современного естествознания», «Теоретические основы прогрессивных технологий», «Экология», «Природопользование») студентам-гуманитариям позволяет нам сделать следующие обобщения:

1. Введение данных дисциплин в учебный план преследовало цель расширения кругозора студентов и формирование у них целостного научного мировоззрения. Предполагалось ознакомление студентов с фундаментальными принципами и законами, лежащими в основе природных про-

цессов и явлений, на которых базируются современные технологические процессы.

2. Особенности вышеперечисленных дисциплин – глобальность и *синтетический* характер; их изучение невозможно свести к усвоению определенного набора фактов и методик.

3. Освоение студентами учебного материала вызывает значительные трудности по следующим причинам:

а) «неожиданность» – студенты не предполагали появление дисциплин такого типа в учебном плане, ожидая только предметы по своей непосредственной специальности;

б) отсутствие синтетического способа мышления, способности к обобщениям, особенно у студентов-очников 1 курса;

в) отсутствие потребности в естественнонаучных знаниях и непонимание их необходимости в современных условиях для любого человека, особенно принимающего управленческие решения;

г) относительная «молодость» данных дисциплин, неустоявшаяся структура учебного материала приводит к разнотипности учебников разных авторов, что вызывает трудности при самоподготовке; некоторые дискуссионные вопросы современной науки могут быть по-разному преподнесены ведущим преподавателем и авторами методических пособий.

4. Считаю целесообразным:

а) перенести акцент с большого количества преподносимой информации на качество, т.е. детальное ознакомление студентов с *ограниченным* числом основных концепций физики, химии, наук о Земле, биологии, антропологии, экологии;

б) выбор учебного материала необходимо обосновывать конечной целью – подвести студентов к пониманию основных положений **ЭКОЛОГИИ** как основы научного мировоззрения и современных технологий, заложить основы экологического мышления;

в) задачей максимум преподавания естественнонаучных дисциплин считать научение студента синтетическому, обобщающему мышлению, хотя это чрезвычайно сложно.

ИЗУЧЕНИЕ ГОСУДАРСТВЕННОЙ СИМВОЛИКИ КАК ЭЛЕМЕНТ ПАТРИОТИЧЕСКОГО ВОСПИТАНИЯ

ТЕРЕНТЬЕВА Г.Г., ст. преподаватель

Чебоксарский институт (филиал)

Московского государственного открытого университета

Государственная символика всегда являлась и является частью истории и культуры любой страны. Воспитание гордости за своё Отечество, понимание уникальности богатства культурных традиций, бережное отношение к ним играют большую роль в становлении личности молодого человека – гражданина нашей страны. В системах воспитания и обучения многих стран большое внимание уделяется патриотизму, так как именно это чувство является очень сильным и, зачастую, руководствуясь идеей любви к своей Родине, люди в разных странах совершали подвиги, жертвовали собой. Проблема формирования патриотизма, гражданственности всегда волновала тех людей в нашей стране, кем мы привыкли гордиться. Это философы, политики, ученые, писатели, педагоги. Их имена известны во всем мире – В.Г. Белинский, Н.А. Добролюбов, Н.Г. Чернышевский, А.И. Герцен, А.С. Макаренко, Н.А. Бердяев, В.А. Сухомлинский и многие другие. Притом, что каждый из великих мыслителей рассматривал эту проблему по-своему, можно выделить то общее, что связывает воедино все точки зрения. Это определение патриотизма как глубокого чувства любви к своему Отечеству, большой и малой Родине, к своей истории, культуре, родному языку, это честное служение семье и государству.

Проблема воспитания патриотизма актуальна для любого общества и государства, армии, флота, семьи и личности. Стратегические интересы государства неразрывно связаны именно с гражданским и патриотическим воспитанием. Свертывание деятельности детских и молодежных организаций, активная пропаганда средствами массовой информации (особенно телевидением) насилия, пошлости, цинизма, насаждение психологии индивидуализма и потребительства – всё это нанесло огромный удар по делу воспитания. В информационном пространстве мы не только знакомимся с текущими событиями, но и превращаемся в других людей. Не случайно, СМИ называют одним из наиболее влиятельных на данный момент агентов социализации. Молодежь более склонна доверять тому, что говорится по телевидению и радио, нежели слушать родителей или педагогов. Одним из первых полнометражных мультфильмов, показанных нашим детям в самом начале процесса «демократизации СМИ» был мультфильм «Утиные истории», где одним из главных героев выступает дядюшка Скрудж, запомнившийся тем, что при виде денег, его глаза превращались в золотые монетки. Безобидный и интересный, на первый взгляд, мультфильм, на самом

деле ненавязчиво приводит к мысли о том, что главное в жизни – это выгода, материальное благополучие. А дальше внимание наших детей было приковано к «подвигам» Терминатора, Рокки, Рэмбо, которые со звериным выражением лица и под американским флагом уничтожают русских солдат. Попытки как-то повлиять на СМИ в плане ограничения потока низкопробной кино- и телепродукции, которая морально разлагает нашу молодежь, наталкиваются на противодействие «демократов», которые сразу начинают кричать об ограничении свободы слова. Но как можно выпускать на экраны телевидения фильмы и передачи, созданные за рубежом, в которых история России очерняется, наши герои представляются в виде злобных монстров, дураков или жалких существ! Зато всячески восхваляется роль США в деле борьбы с мировым терроризмом и российскими «ястребами». В стране продолжает идти внутрисоветская информационная война. Отличительными чертами её являются: достижение политических целей, связанных с установлением новой общественно-экономической формации; широкое подключение к компрометации традиционных российских идеалов и ценностей всех СМИ; создание мощных информационных потоков, ориентированных на разрушение героических традиций нашего народа, особенно ярко проявившихся в ходе Великой Отечественной войны, фальсификация фактов, обнародование дезинформации, направленной на подмену сложившихся устоев и представлений. Это не что иное, как подрыв отечественного менталитета, что можно приравнять к вполне вероятной национальной катастрофе.

Потребовалось более 10 лет, чтобы осознать: если мы хотим защитить себя и своих детей от подобного «национального апокалипсиса», необходимо срочно предпринимать какие-либо действия. Многие теперь поняли, что мощным средством защиты от информационного оружия является чувство патриотизма.

Внешними проявлениями внутренней потребности самоидентификации россиянина является приобретение предметов с государственной символикой России, а в нашей республике ещё и с символикой Чувашии.

Особенностью мудрой государственной политики является то, что из опыта других стран заимствуется самое хорошее, проверенное временем и показавшее свою ценность. К сожалению, в последние годы из зарубежного опыта заимствовалось далеко не самое лучшее. Но есть ведь и действительно ценное, то, что можно, соединив со своим российско-советским опытом, с успехом применять.

В советской педагогике огромное внимание уделялось вопросам патриотического воспитания, а одним из ключевых моментов в нем было воспитание уважения и даже, можно сказать, благоговения перед символами государства: гербом, флагом и гимном. Уже с детского сада дети начинали изучать символику, продолжалось активное изучение и в школе. В резуль-

тате, не было, наверное, ни одного человека в стране, который бы не знал о том, что означают наши символы, почему они были созданы именно так, каждый знал наизусть текст гимна СССР. И все ученики школ учили знаменитые «Стихи о советском паспорте» В.В. Маяковского, которые, действительно воспитывали гордость за свою страну: «Читайте, завидуйте, я – гражданин Советского Союза». Почему-то в последнее время не принято говорить о положительном опыте, который был накоплен советской педагогикой, но зачем же забывать, а затем снова открывать то, что давно уже открыто и использовалось с успехом, давало хорошие результаты? К сожалению, во многих сферах нашей жизни, и в педагогике в том числе, приходится возрождать утраченное за годы перестройки и реформ. Это касается и патриотического воспитания, а также элемента патриотического воспитания – воспитания уважения к государственной символике.

В начале 90-годов XX века, когда исчез с карты мира Советский Союз и появилась Российская Федерация, встал вопрос о том, какие символы должно быть у новой, демократической России. Было много споров, как политического, так и художественного характера, и в результате было решено «восстановить историческую справедливость» и вернуть те символы, которые существовали до 1917 года – бело-сине-красный флаг, двуглавого орла. Правда, изменения все же были: орел изменил свой цвет – из черного он стал золотым, а также желтый (золотой) фон, на котором изображен орел, был изменен на красный. Очевидно, это был политический компромисс сторонников и противников демократии – ведь нельзя же из истории исключить более 80 лет Советской власти, ведь большинство населения нашей страны воспитано именно на том, что наша страна чаще всего ассоциируется с красным цветом.

Более сложным оказался вопрос о гимне. Многие считали, что прежний гимн на музыку А.Александрова «Союз нерушимый республик свободных...» должен быть забыт, как советское прошлое и нужно найти другую музыку; а кто-то говорил о том, что прежний советской гимн очень хорош, и необходимо лишь поменять текст, так как «союз нерушимый» рухнул. В конечном итоге в качестве гимна решили принять музыку М.И. Глинки «Патриотическая песнь». 11 декабря 1993 года государственный гимн России на основе мелодии Глинки был утвержден указом Президента РФ. Но к нему так и не удалось написать слова, хотя многие поэты предлагали свои варианты. Между тем, слова имеют очень важное значение для любого национального гимна. Гимны, тексты которых проникнуты любовью к Родине, заботой о её защите от врагов, прославлением исторических подвигов народа, живут в «слуховой памяти» народа много поколений. Многие гимны живут веками, например, в Японии – с IX века, гимну Великобритании 300 лет. А если гимны прославляли какого-то конкретного монарха, политика, партию, то вместе с их уходом исчезали и гимны.

«Патриотическая песнь» Глинки не стала официально утвержденным гимном, так как не имела поэтической основы. И в 2000 году было принято компромиссное решение: гимн должен быть на основе всем известной музыки А.Александрова, но с новым текстом С.Михалкова. Это решение было принято после долгих дебатов и многочисленных вариантов. Например, были предложения о восстановлении по аналогии с гербом и флагом гимна «Боже царя храни», но тогда нужно было бы говорить и о восстановлении монархии, а кроме того, это предложение не учитывало то, что наша страна многоконфессиональная и утверждение православной молитвы в качестве государственного гимна могло бы привести каким-либо конфликтам на религиозной почве. Это нельзя было не учитывать, так как очень сложной была тогда ситуация в Чечне. Интересно, что при проведении социологического опроса выяснилось, что люди старшего возраста, те, кто получал образование в советской школе, никак не могут привыкнуть к новому тексту российского гимна и продолжают по привычке петь (когда на официальных мероприятиях это принято) текст «Союз нерушимый». На чемпионате Европы по футболу команда России во время исполнения Государственного гимна повела себя не лучшим образом: во все мире увидели, что в момент исполнения гимна российский футболисты не пели, а жевали жвачку и по сравнению с футболистами Португалии, которые все как один пели со слезами на глазах, приложив правую руку к сердцу, наши спортсмены выглядели отвратительно, а в конечном итоге позорно проиграли. Это не просто мелочь, это огромной силы моральный фактор. Многие наши спортсмены играют не за свою страну, а за деньги, и им совершенно все равно, какой гимн играют и чей флаг поднимают.

Проводя социологический опрос среди разных категорий населения нашего города (это были школьники, студенты, люди среднего возраста, пенсионеры), мы со студентами факультета экономики и права ЧИ МГОУ выяснили, что подавляющее большинство респондентов (а было опрошено 1264 человека в 2004 г.) о государственных символах современной России имеют весьма смутное представление: эти знания можно определить понятием «в общих чертах», то есть люди знают, что флаг России состоит из трех цветов, но большинство отвечавших не знают, в каком порядке они расположены и что означают. А ведь каждый цвет несет в себе особый смысл, связанный с нашей историей и культурой. Показателем этого незнания является и то, что во время праздников, когда город украшают флагами, довольно часто можно увидеть учреждения, где флаг повешен на оборот или, как часто говорят, «вверх ногами». Возможно, кому-то это покажется неважным, но это вопрос не знания, а уважения к своей стране, и, кроме того, в законах о государственных символах предусмотрена административная ответственность за искажение изображения или исполнения государственных символов, это приравнивается к надругательству, и объяс-

нить надо тем, что тот или иной человек просто не знал, как правильно изображать герб и флаг и исполнять гимн, не получится.

Поэтому наши студенты, которые в будущем, возможно, будут руководителями каких-либо предприятий, зная эти нюансы, не попадут в неловкие ситуации, особенно, если им придется представлять нашу страну, нашу республику на международной арене.

Этот же социологический опрос показал, что на вопросы о государственной символике Чувашии поставили в тупик всех респондентов, за исключением школьников, которые подробно изучают этот вопрос на уроках культуры родного края. Все взрослые респонденты вспоминали цвета наших символов – красный и желтый, то, что на флаге и гербе изображен хмель и «какое-то дерево». Никаких подробностей о том, что означают элементы герба и флага, респонденты не знают и объясняют это тем, что об этом нет информации в широкой печати. Действительно, публикаций на эту тему в нашей прессе было очень мало. Не нашел этот вопрос себе места и на республиканском телевидении, хотя Чувашское книжное издательство выпустило плакаты с изображением герба и флага, буклет «Государственная символика ЧР» в 1995 году, в 1994 году в журнале «Наука и жизнь» была опубликована статья В. Сапрыкова «Древо жизни – символ Чувашии». В ней рассказывается о спорах, которые велись в начале 90-х годов по поводу создания национальных чувашских символов. Но, на наш взгляд, нужна республиканская просветительская программа, которая бы не только информировала людей, живущих в нашей республике об интересных событиях, связанных с историей и культурой, но и воспитывала гордость за свою родную землю, за свою родную культуру. Ведь, к сожалению, у очень многих молодых людей сложился так называемый национальный нигилизм: кто-то стесняется своей национальности, кто-то сознательно идентифицирует себя как «русский», хотя имеет родителей чувашской национальности. Это тоже показала социологические исследования, проведенные с участием студентов ЧИ МГОУ, которые изучают предмет «социология» и на практике могут убедиться, какие социальные процессы проходят в нашей республике.

Кстати, когда они на лекциях узнавали о символах России и Чувашии, об истории их появления, то многие удивлялись тому, как много можно узнать об истории, культуре народа, о том, что сближает его с другими народами. Например, если взять книгу «Ветры перемен: Флаги и гербы республик России», которую выпустило Чувашское книжное издательство, при изучении, например, символов Чувашской Республики, Мордовской Республики, Республики Карелия, Республики Удмуртия, можно заметить, что везде имеется один и тот же элемент – восьмиконечная звезда (или солнце). Это говорит о том, что, несмотря на различия в языках (чувашский язык относится к тюркской группе, а мордовские языки, карель-

ский, и удмуртский – к финно-угорской группе языков), прослеживается общность культур всех этих народов, хотя расстояния, разделяющие их сейчас, довольно велики. Но это позволяет понять, как много общего у разных народов, и если развивать интеграционные процессы во всех сферах жизни общества, то это может привести и к развитию национальных культур, поможет справиться с пресловутым национальным нигилизмом.

Но для того чтобы этот процесс начался, нам представляется необходимым создание Республиканской программы, которая предусматривала бы мероприятия по пропаганде государственной символики России и Чувашии, и в этой программе должны быть задействованы, прежде всего, учебные заведения всех уровней. А для этого необходимо «заразить» этой идеей педагогов, вооружить их необходимыми знаниями. Социологические опросы, которые проводились среди учителей школ и преподавателей средних специальных учебных заведений, показали, что уровень грамотности педагогов в этих вопросах крайне низкий, поэтому нами разработан цикл лекций об истории государственной символики для тех, кто проходит повышение квалификации в Чувашском республиканском институте образования. Это поможет учителям начать процесс возрождения патриотизма, который во многих государствах является основной составляющей национальной идеологии. И, хочется надеяться, что выпускники наших школ и вузов, отвечая на вопрос «Где бы вы хотели жить и работать – в России или за рубежом?», уверенно отвечали бы: «На Родине». Конечно, для того чтобы из нашей страны прекратилась «утечка умов», одного патриотического воспитания мало, нужны экономические и социальные факторы – хорошая работа, достойная зарплата, но первые шаги в этом отношении правительство уже начало предпринимать: президент России объявил о планах создания в нашей стране «техноградов» или «наукоградов», где для талантливых ученых, инженеров будут создаваться условия для творчества и у них не будет возникать желание искать достойную работу за рубежом.

ФУНДАМЕНТАЛЬНЫЕ ОСНОВАНИЯ ПОДГОТОВКИ МЕНЕДЖЕРОВ

ГАЛЬЕТОВ В.П., ст. преподаватель

Чебоксарский институт (филиал)

Московского государственного открытого университета

Проблема

Фундаментализация образования продолжает оставаться нерешенной проблемой как в России, так и в мире. Если раньше ее решение видели в увеличении объема знаний физики и математики, то в последние годы этот выход признается неподходящим.

«До сих пор не умолкают споры о том, какое образование лучше: фундаментальное или прикладное, ориентированное на конкретные знания», – отметил министр образования и науки А.А. Фурсенко, подчеркнув, что «нельзя делать выбор в пользу только одного или другого».

Считается, что фундаментальное образование – «это такое образование, получив которое человек способен самостоятельно работать, учиться и переучиваться». Вместе с тем, все больше начинают цениться креативность, умение работать в команде, проектное мышление и аналитические способности, коммуникативные компетенции, толерантность и способность к самообучению. Полагают, что именно это обеспечит успешность личностного, профессионального и карьерного роста молодежи.

Отсутствие фундаментальных основ при подготовке менеджеров рождает парадокс, легче всего наблюдаемый в управлении бизнесом: у рабочего фирмы, занятой, например, евроремонтом, есть инструмент, позволяющий ему проверить верность своих решений при установке стены, а у директора фирмы такого инструмента нет. Причина видится в том, что неверные решения рабочего видны глазом и средства для контроля разрабатывались многие сотни лет. Неверные решения руководителя видны лишь тем, у кого «мелкоскоп настроен» и средства для контроля правильности решений только начинают разрабатываться. Мешает отсутствие фундаментальных знаний об управлении вообще, управлении деятельностью человека, группы и организации.

Цель работы состоит в поиске единых и общих оснований, позволяющих:

- а) точно выстроить подготовку менеджеров на «твердом основании»;
- б) помочь менеджеру точно выстроить основания верных решений;
- в) найти средства контроля верности решений в деятельности.

Метод работы – анализ действий менеджеров и научных знаний об их деятельности. Метод контроля результатов – практика использования в

собственной деятельности и практике консультирования. В данной статье результаты изложены предельно кратко.

Критерии фундаментальности знаний

Знания считаются важнейшим основанием образования и деятельности. Какие же знания можно признать фундаментальными?

На наш взгляд, лишь те, что имеют следующие необходимые признаки:

- фундаментальные знания являются основой любой деятельности человека;
- они приносят практическую пользу любому пользователю – человеку действующему;
- они не требуют для своего получения сверхдорогостоящего оборудования, типа синхротрона, поскольку могут быть обнаружены при исследовании окружающего мира любым внимательным человеком;
- они не подвергаются «старению» - не изменяются со временем.

Предельные основания человеческой деятельности

Из анализа известных научных данных [1, 2, 3] и наблюдений за разнообразными проявлениями активности Природы и человека можно сделать следующие выводы.

Единым предметом всех наук, а следовательно, и образования, является Природа. Природа же является главным предметом человеческой деятельности.

Наиболее общим и непреходящим свойством Природы, ее главным и наиболее важным свойством является изменение. Единственным сохраняющимся объектом в доступной нам части Природы является система законов – связей, ограничений, определяющих поведение как видимых, так и невидимых объектов Природы. Следствием системы законов является порядок изменений.

Человек является частью Природы, следовательно, изменяется под ее и своим воздействием. Но у человека есть важное свойство, определяющее его поведение, – стремление сохранить себя как индивидуум, как род, как вид.

Следствием внешних и внутренних воздействий и стремления сохраниться является необходимость для человека эффективного решения задачи «понимать Природу», чтобы эффективно решать задачи «изменять» и «сохранять». Задача «изучать Природу» является промежуточной: изучение необходимо, но результатом его является зафиксированное понимание либо непонимание, выстроенные в гипотезах или теориях.

Понимание Природы отражается в различных моделях, в том числе знаковых (рисунках, текстах, схемах, символах). Чем выше уровень понимания Природы, тем более сложные знаки и системы знаков строятся

людьми. Наиболее сложной системой знаков, вызывающей трудности при изучении учащимися, является текст.

Минимальная модель системы «Природа – человек» может включать в себя следующие компоненты: Я, Другой (другие), Природа (Акбашев Т.Ф., 1988 г.).

В результате анализа фундаментальных задач человека «изменить себя, других, Природу», «сохранить себя, других, Природу», «понять себя, других, Природу» можно обнаружить, что эта задачи подобны и по сути являются одной и той же задачей «преобразовать», наиболее общей, всеохватывающей, а значит, и фундаментальной. На карте (табл. 1) показаны фундаментальные задачи (функции) человека по отношению к себе, другим, миру, Природе.

Таблица 1

| | Я | Другой (другие) | Мир | Природа |
|---------------|-----|--------------------|-----|---------|
| Изменить | 1.1 | 1.2 | 1.3 | 1.4 |
| Сохранить | 2.1 | 2.2 | 2.3 | 2.4 |
| Понять | 3.1 | 3.2 | 3.3 | 3.4 |
| Преобразовать | 4.1 | 4.2 | 4.3 | 4.4 |

Графически каждая задача может быть отражена простым знаком – вектором, обозначающим исходное состояние (до начала преобразования), конечное состояние (после окончания преобразования) и процесс преобразования.

Универсальное средство моделирования деятельности

Для практического использования «вектора преобразования» можно его представить более детально (рис. 1).



Рис. 1. Вектор преобразования:

1 – исходный материал, то, что подвергается преобразованию, 2 – продукт (результат) преобразования, 3 – процесс (этапы, ступени, задачи, функции) преобразования, 4 – субъект преобразования, тот, кто сознательно проводит преобразование.

При анализе или синтезе процессов преобразования (решении задач) с помощью вектора преобразования, как простейшей и универсальной модели, можно воспользоваться списком контрольных (управляющих) вопросов, на которые необходимо получить ответы при понимании, проектировании, контроле выбранного объекта, явления, процесса и пр.:

1. Что является «исходным материалом», сырьем преобразования?
2. Что становится продуктом (результатом) преобразования?
3. Каковы этапы, ступени, шаги преобразования?
4. Кто является субъектом преобразования, кто им управляет?
5. Какие законы, нормы, принципы действуют в преобразовании?

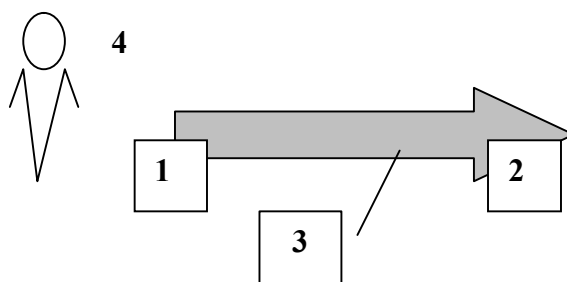
Есть определенное сходство между предложенным средством и известным в TQM представлением «вход-процесс-выход» [4], которое может рассматриваться как частное и не до конца проработанное применение универсального средства.

Практическое применение

Практика применения данного подхода при обучении студентов и в консультировании руководителей малого и среднего бизнеса показала, что использование данного средства и алгоритма его применения позволяет:

А) быстро понимать суть любых процессов, происходящих в различных организациях, в том числе такого сложного, как процесс управления;

Б) полно, наглядно и детально отображать явления и процессы, происходящие как в организациях, так и при обучении.

Анализ существующих тенденций развития таких областей, как программирование, бизнес-консультирование, образование показывает, что все более широко начинают использоваться подобные подходы и средства.

Выводы

В данной работе обозначен ряд проблем, порождаемых одним источником – отсутствием фундаментальных оснований деятельности вообще, в образовании и управлении, в частности. Показано одно из возможных средств решения этой проблемы.

Анализ проблемы понимания процессов и явлений, происходящих как в Природе, так и в обществе, позволил поставить задачу: найти средство, позволяющее единообразно и адекватно отражать как природные, так и социальные процессы и явления.

Известное единство процессов и явлений, происходящих в Природе и в Обществе, может быть более ясно и четко отражено понятием «преобразование», нежели используемым в марксизме понятием «движение материи».

Введение средства «вектор преобразования» позволяет:

а) разработать простой и универсальный алгоритм исследования и понимания широкого круга процессов и явлений, существующих как в обществе, так и в неживой природе;

б) просто и наглядно графически отображать процессы и явления, что должно привести к установлению взаимопонимания одного и того же явления разными авторами;

в) при использовании единых оснований, повысить эффективность обучения студентов и учащихся таким дисциплинам, как менеджмент, маркетинг, логистика, управление персоналом, исследование управления и другими.

Литература

1. Гальперин П.Я. Типы ориентировки и типы формирования действий и понятий. – Доклады АПН РСФСР. – 1959. – № 2.

2. Щедровицкий Г.П.. Избранные труды. / Школа культурной политики, 1996.

3. Альтшуллер Г.С. Творчество как точная наука. – М.: Советское радио. – 1979.

4. Философские и социальные аспекты качества // Б.С. Алешин, Л.Н. Александровская, В.И. Круглов, А.М. Шолом: Учеб. пособие. – М.: Логос, 2004.

ВИРТУАЛЬНЫЙ ЛАБОРАТОРНЫЙ ПРАКТИКУМ ПО ФИЗИКЕ. ПРЕИМУЩЕСТВА И НЕДОСТАТКИ

МАКСИМОВ А.Н., к.ф-м.н., доцент

БОГОМОЛОВ А.В., к.п.н., доцент

Чебоксарский институт (филиал)

Московского государственного открытого университета

Одним из важнейших этапов процесса обучения, стимулирующих активную познавательную деятельность и творческий подход к получению знаний, в высших учебных заведениях при изучении предметов естественно-научного цикла является эксперимент. При традиционных формах образовательного процесса такая возможность реализуется в ходе практических занятий или выполнения необходимого комплекса лабораторных работ. Для реализации проведения лабораторных занятий по физике необходимо наличие лабораторной базы. Недоступность для обучающегося последнего делает практически невозможными проведение необходимых исследований и, как следствие, получения студентом квалифицированного образования.

Не секрет, что во многих вузах страны фактический износ лабораторной базы, установленной в основном еще до наступления рыночных отношений в стране, составляет около 30-70 %. Закупка же нового оборудования требует значительных финансовых вложений, посильных не всем заведениям. Так, например, стоимость только одного лабораторного комплекса по механике, предлагаемого научно-техническим центром “Владис”, колеблется в пределах 14-18 тыс. долларов США.

Другим препятствующим фактором полного и всестороннего исследования изучаемого физического процесса является недоступность проведения эксперимента в условиях лаборатории вуза из-за его невозможности, сложности или опасности: например, при изучении движения планет в поле тяготения солнца, движения электронов в ускорителе или процесс распада атомного ядра.

В данном аспекте добавляется и проблематичность массового доступа студентов к наиболее уникальному учебному оборудованию, техническим объектам, которые представляют наибольший интерес и стимулируют получение знаний. Даже в пределах одного учебного заведения массовый доступ к уникальному учебному оборудованию подчас представляет определенную проблему. В то же время трудно переоценить возможность любого студента “прикоснуться” к лучшим в мире и уникальным стендам, промышленным объектам, научным экспериментам.

Однако с появлением проблем возникают и их решения. Одним из путей решения перечисленных проблем является привлечение компьютеров с программным обеспечением – виртуального лабораторного практикума. Процесс потребностей общественных отношений в стране достиг такого уровня, что в настоящее время нет ни одного вуза не имеющего компьютерного класса. Появление дешевых микрокомпьютеров с большим быстродействием и объемом памяти, развитие на этой основе машинной графики и мультимедиа, совершенствование диалога между пользователем и машиной сделали возможным активное внедрение информационных и телекоммуникационных технологий в сферу образовательного процесса.

Учебный компьютерный эксперимент в настоящее время реализуется в двух основных формах: демонстрация и лабораторная работа. При наличии экспериментальной базы дублирование реальных демонстрационных опытов в компьютерной модели не имеет смысла, лучше увидеть опыт реально. Применение компьютерных демонстраций связано с тем, что они позволяют наглядно показать протекание процессов в адекватной модели тогда, когда невозможен или затруднителен реальный эксперимент.

Развитый диалоговый режим работы с современными ЭВМ позволяет создавать активно выполняемые компьютерные эксперименты, по методике своего выполнения близкие реальным лабораторным работам. В настоящее время часто создаются также компьютерные имитации реально

существующих лабораторных работ со схематичным изображением реально существующих приборов. Существенная часть виртуального инструмента и виртуальной лаборатории – эффективный графический интерфейс пользователя, т.е. программный инструментарий с развитой системой графического меню в виде наглядных графических образов привычной предметной области пользователя, обеспечивающий удобный интерактивный режим его взаимодействия с компьютером. Работая с виртуальным инструментом через графический интерфейс, пользователь на экране монитора видит привычную переднюю панель, имитирующую реальную панель управления нужного прибора. С помощью “мыши” можно имитировать воздействия на понятные “органы управления” – кнопки, переключатели, регуляторы и т.д., нарисованные на экране монитора в виде передней панели имитируемого прибора. Однако такие имитации не являются компьютерными экспериментами в принятом в вычислительной физике значении этого слова и при наличии аналогичной реальной лабораторной базы не имеют особого смысла. Исключением является лишь подготовка к овладению навыками пользования реальным прибором. Например, желающий научиться пользоваться осциллографом, используя его виртуальный аналог, освоит его более эффективно, чем по описанию в книге.

Модельные работы позволяют изучать физические процессы в недоступных для реальных экспериментов условиях, реализовать знаменитые исторические опыты, мысленные эксперименты, вообще невозможные в действительности, но важные для изучения физических моделей и теории. Таким образом, они позволяют реализовать более глубокое изучение физических моделей, в то же время не теряется важная для повышения познавательной активности студентов активная выполняемость работы и проводится обучение методам обработки результатов измерений.

Из этих соображений ясно, что компьютерная и обычная лабораторные работы не являются альтернативами, а дополняют друг друга. Компьютерный эксперимент позволяет усилить эффект изучения модельной стороны физической науки, делая модели более наглядными.

Одними из распространенных программных пакетов, широко применяющихся в проведении виртуального лабораторного практикума по физике, в настоящее время являются: “Открытая физика”, “Живая физика”, LabVIEW и др.

Более подробно рассмотрим сетевую версию программы «Открытая физика 1.1», предлагаемую компанией «Физикон». Для реализации данной версии достаточно ЭВМ, удовлетворяющей техническим требованиям: Windows 95/98/NT/ME/2000, 486SX, 4МВ ОЗУ, CD-ROM, 5МВ жесткого диска, звуковая карта, SVGA 800*600, 16 цветов (рекомендуется 64к цветов), а так же наличие компьютерной сети. Нежесткие технические требования, а также относительная дешевизна комплекта (стоимость программы

с методическими пособиями к выполнению работ составляет 13000 руб.) позволяет реализовать виртуальный лабораторный практикум большинству технических вузов.

Учебный компьютерный курс «Открытая физика 1.1» содержит 82 компьютерных эксперимента, 19 видеозаписей физических экспериментов и 2 часа звуковых пояснений. При отсутствии звуковой карты пояснения можно прочитать на экране дисплея. Каждый из экспериментов представлен в виде отдельного модуля, включающего компьютерную анимацию, графики, численные результаты. Большинство работ обладают демонстрационной наглядностью и могут применяться для демонстрации протекания изучаемых физических процессов, однако работы созданы именно как лабораторные, т.е. подразумевают активную деятельность обучающихся в ходе их выполнения.

Комплект также включает методические пособия для выполнения виртуальных лабораторных работ. Всего предусмотрено 35 работ по основным разделам курса общей физики. Методические пособия к виртуальным лабораторным работам разработаны аналогично пособиям к выполнению реальной работы и включают: название и цель работы, краткие теоретические сведения, методику и порядок измерений, экспериментальную часть, вопросы и задания для самоконтроля, а также библиографию.

К недостаткам данной версии можно отнести то, что большинство виртуальных работ дублируют их реальные аналоги, которые при соответствующей материальной базе могут быть проведены в условиях обычной лаборатории вуза.

К существенным недостаткам любого виртуального лабораторного практикума относится то, что обучающийся не получает навыка практической работы с реальным исследовательским оборудованием. Принимая виртуальное за реальное, обучающийся порой теряет объективное восприятие жизненных реалий.

Поскольку в реальной жизни, проведению эксперимента всегда мешают какие-либо факторы (трение, сопротивление воздуха и т.п.), которые отклоняют результаты экспериментов от расчетных, обучающийся, работая с виртуальным оборудованием, теряет возможность оценить реально ошибку в проведении эксперимента. Хотя во многих версиях виртуального лабораторного практикума имитируются различные факторы, способствующие появлению как систематических, так и случайных погрешностей, и ведется их учет (например, учет случайных погрешностей величин в версии «Открытая физика 1.1»), они мало общего имеют с причинами их возникновения в реальном эксперименте.

Из проведенного анализа вытекает, что существенный эффект в достижении целей лабораторного практикума может быть достигнут в сочетании двух подходов: реального и виртуального. При этом необходимо

иметь в виду, что второй лишь способствует более глубокому осмыслению изучаемых явлений и процессов, дополняя первый. А постановка виртуального эксперимента в отсутствие реального оправдывается лишь при невозможности его проведения в силу объективных причин, указанных выше.

Литература

1. Толстик А.М.. Виртуальная лаборатория по общей физике. – Томск: ИДО ТГУ, 1999.
2. Толстик А.М.. Применение компьютерных моделей в физическом практикуме. / Физическое образование в вузах. – 2000. – Т. 6.
3. Бирюков С.В., Гуськов Д.Н.. Маятник под мышкой. Сборник трудов 11 Международной конференции-выставки. ИТО – 2001.

ФОРМУЛА ПИФАГОРА И ЕЕ РОЛЬ В РАЗВИТИИ МАТЕМАТИКИ

ТЕРЕНТЬЕВ А.Г., д.ф-м.н., профессор

Чебоксарский институт (филиал)

Московского государственного открытого университета

АННОТАЦИЯ

Освещается роль теоремы Пифагора в математике. Вначале дается краткая историческая справка, затем последовательно излагаются основные задачи, проблемы и целые разделы математики, которые так или иначе связаны с использованием формулы Пифагора. Сведения, изложенные в работе, могут быть полезными, прежде всего, учителям, а также могут заинтересовать любопытных учеников. Возможно, некоторые из них попытаются найти новые неожиданные связи в математике, а может быть, разовьют новые направления.

ЭКСКУРС В ПРОШЛОЕ

Точные сведения двух-трех тысячелетней давности трудно восстановить, поскольку время и события безжалостно уничтожили первичный материал, сохранив лишь отдельные сведения в виде отрывочных записей, легенд, упоминаний в работах других авторов. Трудно установить точную дату жизни Пифагора, по-видимому, он жил в 570-496 годах до н.э. Выходец из Греции, гонимый жаждой познания, он уехал в Египет, затем волей судьбы оказался в Вавилоне. Дошедшие до нас сведения свидетельствуют, что в древнем Египте, а также в Вавилоне, математика была наиболее развита. Здесь могли решать квадратные уравнения, и даже уравнения более высокого порядка, знали свойства многих геометрических фигур и уже за

тысячу лет до Пифагора пользовались соотношением между сторонами прямоугольного треугольника. Не случайно, прямоугольный треугольник со сторонами, равными 3, 4 и 5, называют египетским треугольником. Каким образом были получены способы вычислений, нам не известно. Все сведения были только у жрецов, которые хранили их в тайне и передавали из поколения в поколение. Их интересовала, прежде всего, правильность результатов, а не строгое доказательство, т.е. математическое знание сводилось к набору правил. Такое положение с течением времени стало тормозом в развитии математики. Именно к этому периоду относится пребывание Пифагора в Вавилоне. В силу своих способностей и таланта ему удалось завоевать доверие жрецов. Он жил среди жрецов, слушал их наставления и жадно впитывал их знания. Естественно, будучи в Вавилоне, Пифагор не мог не знать формулу, которую впоследствии назовут его именем.



Пифагор

Вернувшись на родину, он поселился в греческом городе Кротоне на южном берегу Италии, где собрал вокруг себя пытливую молодежь, основав религиозно-этическое братство, члены которого обязывались вести «пифагорейский образ жизни». Это был одновременно и религиозный союз, и политический клуб, и научное общество. Члены этого общества называли себя «пифагорейцами» и были верными учениками своего учителя. Общество просуществовало почти 200 лет. Пифагор выработал для общества свои правила, которые неукоснительно выполнялись его учениками и последователями. В частности, одним из основных правил было «беги от всякой хитрости; отсекай огнем, железом и любым оружием от тела болезнь, от души – невежество, от утробы – роскошь, от города – смуту, от семьи – ссору». День пифагорейцу надлежало заканчивать стихами: «Не допускай ленивого сна на усталые очи, прежде чем на три вопроса о деле дневном не ответишь: «Что я сделал? Что не сделал? И что мне осталось сделать?», и начинать день со стихов: «Прежде чем встать от сладостных снов, навеваемых ночью, душой раскинь, какие дела тебе день приготовил». Многие из этих правил актуальные и в наше время.

В отличие от вавилонской школы в Греции математики начали задумываться над строгостью рассуждений, доказательствами и выводами. Именно такой подход способствовал стремительному развитию математики в Греции начиная с VII века до н.э. Здесь зарождается современная математика в трудах Фалеса из Милета (640-546 г. до н.э.), Пифагора, Гиппократа из Хиоса (460-370 г. до н.э.) и приобретает строгий аксиоматический

вид в 13 книгах Евклида (365-300 г. до н.э.), объединенных под общим названием «Начала».

Пифагорейцы, объединенные вокруг своего учителя, составляли единый союз. Многие результаты они сохраняли в строгом секрете, и поэтому очень трудно установить авторство результатов. Одним из таких результатов является известное соотношение между сторонами прямоугольного треугольника, которое первоначально формулировалось так: площадь квадрата, построенного на гипотенузе, равна площадям двух квадратов, построенных на катетах. В современной трактовке теорема Пифагора состоит в следующем утверждении: в прямоугольном треугольнике квадрат гипотенузы равен сумме квадратов катетов, т.е.

$$c^2 = a^2 + b^2 \quad (1)$$

По-видимому, Пифагору принадлежит, прежде всего, доказательство этой теоремы. Доказательство Пифагора до нас не дошло, однако, сейчас существует более ста способов доказательства этой теоремы. Эти результаты прочно вошли в литературу как теорема и формула Пифагора. Следует отметить, что именно строгое доказательство делает научное направление действительно наукой. Если бы не удалось доказать формулу Пифагора, она была бы, возможно, интересной, но бесполезной для науки. Даже экспериментальные подтверждения, например, основанные на измерении длин сторон одного, двух или сотен прямоугольников, не смогли бы придать доверие к этой формуле. Поэтому значение теоремы и ее доказательства трудно переоценить.

Круг интересов Пифагора был весьма широк. Особое внимание уделялось числам. Числа делились на счастливые и несчастные, мужские и женские, хорошие и нехорошие и т.д. Именно от пифагорейцев имеют начала некоторые современные традиции, как например, дарить нечетное число цветов, или четное при скорби, считать число тринадцать несчастливым и др. Однако, наряду с такими мистическими суждениями, пифагорейцами были получены уникальные результаты в математике. В их учении прослеживается строгое доказательство на основе принятых постулатов. В частности, было показано, что треугольник со сторонами

$$a = 2n + 1, \quad b = 2n(n + 1), \quad c = 2n^2 + 2n + 1, \quad (2)$$

где n – натуральное число, является прямоугольным. Например, целые числа (3, 4, 5), (5, 12, 13), (7, 24, 25) полученные при $n = 1, 2, 3$ удовлетворяют формуле (1), и, следовательно, треугольник со сторонами, равными указанным числам, является прямоугольным. Следует, однако, заметить, что система формул (2) не определяет все тройки целых чисел, удовлетворяющих формуле Пифагора. Существуют другие числа, например (6, 8, 10) или (9, 12, 15) и т.д., которые также определяют прямоугольный треугольник. Таким образом, система равенств (2) иллюстрирует необходимое условие для целого решения, но не является достаточным условием для вы-

числения всех целых чисел, удовлетворяющих формуле Пифагора. Если, в частности, рассмотреть прямоугольный равнобедренный треугольник, то гипотенуза отличается от катета множителем $\sqrt{2}$. Это число не может быть представлено через рациональные числа. Таким образом, формула (1) приводит к необходимости введения понятия иррациональных чисел, открытие которых не случайно приписывается Пифагору [1].

ВЕЛИКАЯ ТЕОРЕМА ФЕРМА

Развитие науки зависит, прежде всего, от объективных обстоятельств, связанных с практической деятельностью человечества. Но наука допускает к себе людей лишь особого склада ума, которых мы называем одаренными, талантливыми, гениями или одним словом «учеными». Ученый замечает противоречие между явлениями и сложившимися мнениями раньше, чем это заметил бы или вообще не заметил бы обычный человек, ученый не только замечает противоречие, но пытается понять и объяснить это противоречие. Он всегда ставит себе вопрос: «Что будет, если изменить несколько условия в тех или других правилах и законах?». Поэтому на развитие науки, несомненно, влияют субъективные факторы ученого. Одним из примеров является знаменитая теорема Ферма.

Еще в древнем Вавилоне и Египте за два тысячелетия до н.э. было известно, что отрезки с целыми числами (3, 4, 5) составляют стороны прямоугольного треугольника, следовательно, удовлетворяют уравнению Пифагора (1). Найденные Пифагором формулы (2) уже свидетельствуют о бесчисленном количестве решений этого уравнения в целых числах.

Французский математик, юрист по профессии, Пьер Ферма (1601-1665), обобщая этот факт на уравнении вида $x^n + y^n = z^n$ для $n = 3, 4, 5, \dots$, попытался найти решение в целых числах. Однако это ему не удалось. Это противоречие между уравнением Пифагора для $n = 2$ и аналогичным уравнением более высокого порядка заметил Ферма и сформулировал свою теорему о том, что для натуральных чисел $n > 2$ уравнение не может быть решено в целых числах. На полях одной из книг он сделал пометку, что нашел удивительное доказательство, но оно довольно длинное и на полях не помещается. К сожалению, само доказательство так и не было написано. Найдено в его записях лишь доказательство для $n = 4$. Многие математики пытались доказать эту теорему, но безуспешно.

Врач и математик из Дармштадта Пауль Волфскел завещал в 1907 году Королевской Академии в Геттингене 100000 марок в качестве премии тому, который найдет доказательство правильности теоремы Ферма. Это всколыхнуло математиков и просто любителей. Посыпались в Академию всевозможные варианты доказательства, но все они, в конечном счете, оказались ошибочными. Пытались доказать, что теорема недоказуема, но и это не удалось никому. Правда, для некоторых значений n теорема Ферма

была доказана (П. Ферма для $n = 4$, Л.Эйлер для $n = 3$ и 4 , Н. Дирихле и А. Лагранж для $n = 7$).

Трудами многих математиков в дальнейшем была расширена область натуральных чисел до $n < 5500$, для которых теорема Ферма доказана. Наконец недавно в печати промелькнула информация о том, что теорема Ферма доказана для всех $n < \infty$, однако, полностью можно быть уверенным, если информация будет опубликована в научных журналах.

Теорема Ферма сама по себе не представляет практического значения, но она сконцентрировала усилие большого количества математиков для доказательства теоремы и одновременно способствовала значительному развитию теории чисел, которая, в свою очередь, имеет широкое приложение в теории вероятностей и теории автоматов. Не случайно ее называют Великой теоремой Ферма. Таким образом, формула Пифагора, оставаясь далекой от теории чисел и других разделов математики, косвенно оказала огромное влияние на их развитие.

ДЕКАРТОВА СИСТЕМА КООРДИНАТ И ЕВКЛИДОВО ПРОСТРАНСТВО

Самым распространенным научным сочинением в мире, наверное, являются 15 книг, объединенные под общим названием «Начала». Первые тринадцать книг написаны греческим математиком Евклидом (около 365-300 г. до н.э.), четырнадцатая книга дополнена Гипсилком из Александрии (ок. 200 г. до н.э.), пятнадцатая – написана значительно позже в шестом столетии нашего летоисчисления. Эти книги систематизируют результаты, полученные предшественниками как в Греции, так и в странах древнего востока. Евклид впервые сформулировал аксиомы, которые содержатся во всех современных учебниках, на основе которых дедуктивным методом путем чисто логических умозаключений доказаны математические правила и теоремы. Построенная им геометрия на основе аксиом называется евклидовой, а пространство, в котором выполняются эти аксиомы, называется евклидовым пространством. Указанные аксиомы допускают существование единой системы координат для всех точек пространства, причем таких систем координат может быть сколько угодно. В качестве такой единой системы координат французским математиком Рене Декартом (1596-1650) была предложена система взаимно перпендикулярных прямых, поделенных на равные единичные отрезки. Эти



Рис. 1. Поворот аффинных систем координат

отрезки будем называть базовыми. Простота описания геометрии в декартовых координатах сделала эту систему наиболее применяемой.

Однако, не только декартова система координат, но и другие системы

координат применимы в геометрии. Например, если в качестве базового отрезка на оси y выбрать отрезок, в c раз превышающий единичный отрезок, то соответствующая ордината y будет в c раз меньше, поэтому истинное расстояние точки $M(x, y)$ от горизонтальной оси будет равно cy . Квадрат расстояния произвольной точки от начала координат будет определяться в этом случае по формуле Пифагора

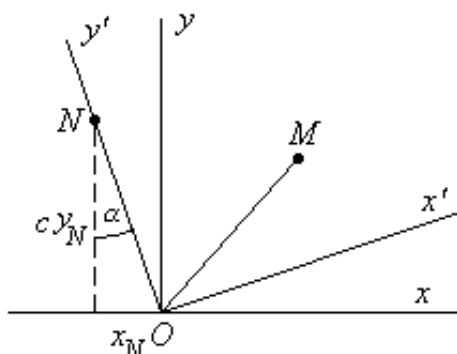
$$r^2 = c^2 y^2 + x^2 \quad (3)$$

Систему координат (x, y) с разными базовыми отрезками называют аффинной. Аффинная система координат в общем случае может быть косоугольной. Здесь мы ограничимся рассмотрением лишь ортогональных осей. При повороте осей координат (рис. 1) расстояние одной и той же точки от начала координат сохраняется, т.е. должно выполняться условие инвариантности квадрата расстояния относительно преобразования координат. В нашем случае условие инвариантности запишется в вид

$$|OM|^2 = c^2 y^2 + x^2 = c^2 y'^2 + x'^2 \quad (4)$$

Можно определить евклидово пространство как пространство, в котором определено расстояние (3) и выполняется условие инвариантности (4). Из условия инвариантности нетрудно найти формулы преобразования координат при их взаимном повороте. В самом деле, поскольку оси координат прямые, то при повороте одной системы относительно другой координаты одной и той же точки будут линейно зависеть между собой:

$$x = ax' + by', \quad y = mx' + ny' \quad (5)$$

с неизвестными коэффициентами a, b, m, n .

Подставляя (5) в инвариантное условие (4), получаем:

$$(c^2 n^2 + b^2)y'^2 + (c^2 m^2 + a^2)x'^2 + (c^2 mn + ab)y'x' = c^2 y'^2 + x'^2.$$

Поскольку точки взяты произвольные, то равенство возможно только при выполнении равенств:

$$c^2 n^2 + b^2 = c^2, \quad c^2 m^2 + a^2 = 1, \quad c^2 mn + ab = 0. \quad (6)$$

Полученная система уравнений относительно неизвестных a, b, m, n является неопределенной, поскольку число уравнений меньше числа неизвестных. Дополнительное уравнение можно получить, задав параметр, характеризующий поворот одной системы координат относительно другой. В качестве такого параметра можно выбрать отношение

$$v = x_N / y_N \quad (7)$$

для некоторой точки N , которая в новой системе координат будет иметь абсциссу $x'_N = 0$. Тогда из условия инвариантности (4) следует, что $(c^2 + v^2)y_N^2 = c^2 y'_N{}^2$. Отсюда с учетом (7) получаем дополнительное уравнение $(c^2 + v^2)n^2 = c^2$. Теперь нетрудно найти все коэффициенты:

$$a = \pm \frac{1}{\sqrt{1+(v/c)^2}}, \quad b = \pm \frac{v}{\sqrt{1+(v/c)^2}}, \quad m = \pm \frac{v/c^2}{\sqrt{1+(v/c)^2}}, \quad n = \pm \frac{1}{\sqrt{1+(v/c)^2}} \quad (8)$$

Знаки выбираются из конкретных условий для поворота. В частности, для угла поворота $0 < \alpha < \pi/2$ всем точкам на оси ординат $y' > 0$ ($x' = 0$) соответствуют $x < 0, y > 0$, а всем точкам на оси $x' > 0$ ($y' = 0$) соответствуют $x > 0, y > 0$. Тогда из (5) следует, что $a > 0$, $b < 0$, $m > 0$, $n > 0$, параметр $v < 0$. Следовательно, для a , b и n необходимо оставить знак «+», для m – знак «-».

Если ввести угол поворота α системы координат (x', y') , нетрудно установить, что $v/c = -\operatorname{tg} \alpha$. Коэффициенты (9) принимают простой вид

$$a = \cos \alpha, \quad b = -c \sin \alpha, \quad m = (1/c) \sin \alpha, \quad n = \cos \alpha. \quad (9)$$

Отсюда при $c=1$ получаем обычное преобразование декартовых координат.

Вывод формул (9) и сами формулы кажутся, на первый взгляд, довольно сложными, но они являются привлекательными по двум причинам: 1) вывод основан только на инвариантном тождестве (4), которое является следствием теоремы Пифагора, 2) (очень важно!) указывает на возможность рассмотрения иного пространства, отличного от евклидова, которое будет изложено в следующем разделе.

ПСЕВДОЕВКЛИДОВО ПРОСТРАНСТВО И СПЕЦИАЛЬНАЯ ТЕОРИЯ ОТНОСИТЕЛЬНОСТИ

Выше мы отметили, что стремление к обобщению формулы Пифагора привело к известной теореме Ферма, которая, в свою очередь, способствовала развитию теории чисел. Психология ученого такова, что он не только стремится обобщить то или иное утверждение, но и исследовать ему противоположное. Например, из теоремы Пифагора непосредственно следует уравнение окружности единичного радиуса: $x^2 + y^2 = 1$. Естественно, ученый не может не задать себе вопрос: «А какая кривая определяется уравнением $x^2 - y^2 = 1$?». Если вопрос задан, то решение должно быть найдено. Обобщением этих уравнений являются квадратичные функции, которые описывают окружность, эллипс, гиперболу, параболу и две прямые.

Вернемся снова к инварианту (4). Если инвариант суммы (4) определяет евклидово пространство, то, может быть, можно рассмотреть инвариант разности?

Попытаемся провести аналогичные предыдущему разделу рассуждения. Пусть при преобразовании координат (5) сохраняется тождество

$$c^2 y^2 - x^2 = c^2 y'^2 - x'^2 \quad (10)$$

Подставляя сюда линейные функции (5) и удовлетворяя равенство при произвольных переменных x' и y' , получаем снова неполную систему уравнений вида:

$$c^2 n^2 - b^2 = c^2, \quad c^2 m^2 - a^2 = -1, \quad c^2 mn - ab = 0.$$

Дополняя уравнением $(c^2 - v^2)n^2 = c^2$, находим:

$$a = \frac{1}{\sqrt{1-(v/c)^2}}, \quad b = \frac{v}{\sqrt{1-(v/c)^2}}, \quad m = \frac{v/c^2}{\sqrt{1-(v/c)^2}}, \quad n = \frac{1}{\sqrt{1-(v/c)^2}}. \quad (11)$$

Таким образом, инвариантное условие (10) позволяет ввести пространство и разработать для него свою геометрию, аналогичную евклидовой. Такое пространство называют псевдоевклидовым. Если в евклидовом пространстве инвариантное соотношение (4) определяет инвариантность линейных размеров, то в псевдоевклидовом пространстве инвариантность линейных размеров не соблюдается, условие (10) носит аксиоматический характер. Казалось бы, псевдоевклидовой геометрии уготовлена судьба чисто теоретического характера.

СПЕЦИАЛЬНАЯ ТЕОРИЯ ОТНОСИТЕЛЬНОСТИ

В конце девятнадцатого столетия при изучении скорости света обнаружился удивительный парадокс: скорость света никак не реагировала на движение тела. Независимо от скорости движения тел относительно друг друга и независимо от того, где находится источник света, скорость света относительно каждого тела одна и та же, равная 300 000 километров в секунду. Кроме того, пока не обнаружено такое явление в природе, которое бы двигалось больше скорости света.



Рис. 2. Относительное движение тел

Для простоты будем считать, что одно тело движется относительно другого тела с постоянной скоростью U . Выберем на каждом теле свои координатные оси x и x' , параллельные вектору скорости \vec{U} (рис. 2). Пусть некоторое третье тело C движется также с постоянной скоростью параллельным кур-

сом. Будем считать, что в начальный момент времени при $t=0$ все три точки находятся на одной вертикальной прямой. Пусть за промежуток времени t точка O' переместилась на расстояние x_0 , а точка C – на x относительно O и на x'_c относительно O' . Очевидно, что скорость движения тела вместе с системой отсчета $O'x'$ равна $U = x_0/t$, а скорость движения третьего тела C равна $v = x/t$. Если считать, что время абсолютное и одинаковое на

всех телах, то скорость движения третьего тела относительно подвижного тела равна $v'_c = x'_c/t$. Поскольку $x = x_0 + x'_c$, то $v = U + v'_c$, и если скорость точки C относительно подвижного тела равна скорости света, т.е., $v'_c = c$, то $v = U + c > c$, что противоречит экспериментальным наблюдениям. Чтобы преодолеть противоречие, необходимо отказаться от абсолютности времени, т.е. следует считать, что время на движущемся теле t' отлично от t . Кроме того, расстояние x' точки C в подвижной системе координат также следует считать отличным от $x'_c = x - x_0$. Тогда скорость движения третьего тела относительно O' будет равна $v' = x'/t'$. В соответствии с наблюдениями, скорость в обеих системах не должна превышать скорости света c , т.е. должны выполняться на обоих телах условия: $c^2 - v^2 \geq 0$, $c^2 - v'^2 \geq 0$ или $s^2 = c^2 t^2 - x^2 \geq 0$, $s'^2 = c^2 t'^2 - x'^2 \geq 0$. Из-за равноправия обеих систем можно считать, что $s^2 = s'^2$. Последнее равенство совпадает с инвариантом (10), если заменить y и y' на t и t' . Это означает, что пространство с координатной системой x и времени t является псевдоевклидовым. В формулах (5) и (11) для преобразования координат следует также заменить y на время t , а параметр v на U . Если на каждом из тел выбраны декартовы координаты (x, y, z) и (x', y', z') с взаимно параллельными осями и если движение происходит параллельно оси x , то $y = y'$, $z = z'$. Из формул (5) и (11) следует преобразование четырехмерного псевдоевклидового пространства:

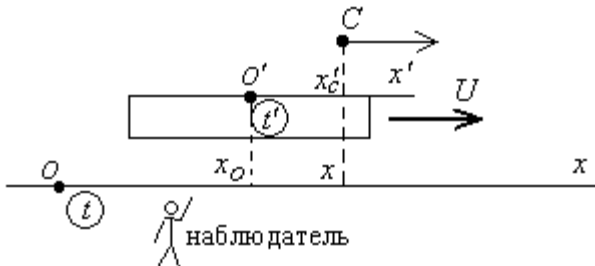
$$x = \frac{x' + Ut'}{\sqrt{1 - \frac{U^2}{c^2}}}, \quad y = y', \quad z = z', \quad t = \frac{t' + (U/c^2)x'}{\sqrt{1 - \frac{U^2}{c^2}}}. \quad (12)$$

Формулы (12) носят название «преобразование Лоренца» и имеют в специальной теории относительности, а также в электродинамике, фундаментальное значение. Нетрудно убедиться, что скорость распространения света в обеих системах одинаковая. В самом деле, пусть точка C движется со скоростью c относительно системы x, y, z и со скоростью c' относительно системы x', y', z' . За времени t и t' точка C переместится на расстояния $x = ct$ и $x' = c't'$ соответственно. С учетом этих равенств из первой и последней формул (12) следует, что $c' = c$.

Мы не знаем, как рассуждал молодой ученый А. Эйнштейн, создавая свою знаменитую специальную теорию относительности, но вполне вероятно, что псевдоевклидова геометрия сыграла при этом важную роль. Более полные сведения о теории относительности можно найти в специальной литературе [2].

ЗАКЛЮЧЕНИЕ

Мы рассмотрели лишь немногие сведения из математики, но и этого достаточно, чтобы проиллюстрировать значение формулы Пифагора в развитии математики и физики. Одновременно автор сделал попытку обратить внимание читателя на методы научного поиска ученых, которые включают обнаружение противоречий и попытку разрешения этих противоречий, обобщение известных результатов и рассмотрение противоположных утверждений, использование известных результатов в новых областях науки.

Литература

1. Стройк Д.Я. Краткий очерк истории математики. – М.: Наука, 1984
2. Ландау Л.Д., Лифшиц Е.М. Теория поля. – М.: Наука, ФМЛ, 1973

ИСПОЛЬЗОВАНИЕ МОДЕЛИ «ВОЛЧКА» В ИЗУЧЕНИИ МЕНЕДЖМЕНТА И В ПРАКТИЧЕСКОЙ ПОДГОТОВКЕ СТУДЕНТОВ В ВУЗЕ

ВОЛКОВ О.Г., к.х.н., доцент

Чебоксарский институт (филиал)

Московского государственного открытого университета

ВОЛКОВ А.О., студент

Государственный университет Высшая школа экономики

Организационную структуру предприятия принято изображать как иерархическую пирамиду, в основании которой находятся рядовые исполнители, а на ее вершине незыблемо, как на гранитном постаменте, восседает или гордо (для самого себя) возвышается фигура руководителя организации (рис. 1). И, по устоявшейся веками в российском народе мечте к «столоначальству», дорвавшиеся до руководящих вершин считают, что задача всей жизни уже выполнена, и с этого места их можно вынести только ногами вперед.

Этот принцип карьерного роста, являвшийся основным и почти единственным на этапе застойного периода в СССР (60-80-е годы прошлого столетия), действует в ряде случаев до сих пор. Особенно, это касается бывших государственных организаций, волею формальных законов, ставших ОАО или ООО в начале 90-х годов XX века. На такую «вершину» сверху никто не давит, а вот она прессует «нижестоящих» со всей мощью геометрической прогрессии. Если своих замов такой хозяин пирамиды еще замечает, то подчиненных на нижних уровнях пирамиды он не чувствует почти совсем.



Рис. 1. Классическая пирамидальная организационная структура.

Внешне незыблемая статичность пирамид доказана как миллионами лет развития самой природы (горы), так и результатами тысячелетней истории человечества (строительство пирамид шло и идет по всему миру). Но никто не помнит, чтобы построенная пирамида могла бы достраиваться дальше. Наоборот, уже на второй день после завершения ее строительства начинают действовать процессы разрушения, будь то природные горы или созданные руками людей пирамиды. В качестве примера посмотрите, что стало с уральскими горами или египетскими пирамидами.

И что самое важное для понимания, процесс разрушения всегда начинается с вершины пирамид. Камни, возлегающие на самом верху, подвержены максимальному воздействию всех факторов (сегодня ты на вершине, а завтра – уже у основания пирамиды). Силы природы, в соответствие со вторым законом термодинамики, таким же образом разрушили и верхушку советских пирамид управления хозяйством, показав, что такая форма экономики является не самой жизнеспособной и эффективной. И что база под мощными основаниями пирамид была не очень надежной. От их непомерного давления искусственная почва социализма дала трещину, от которой пирамиды разломались, разрушая «социотрясением» все и вся.

Природа – наш партнер, и она не терпит большого на себя давления. Связи с ней должны быть прочными, но контакты должны быть точечными с минимальным разрушающим воздействием. Альтернативой такой статичной пирамидальной форме организационных структур предприятий может служить противоположная геометрическая фигура – прообраз с детства любимой игрушки – динамичной юлы или, если хотите, волчка. Эта

«игрушка в виде кружка, шарика на вращающейся оси» (С.И.Ожегов, Н.Ю.Шведова, Толковый словарь русского языка, М.: Азбуковник, 1999, с.95) будет устойчива в вертикальном положении, только пока она вращается. Стоит прекратить подкрутку, как волчок, сначала замедляясь в движении, начинает, кренясь из стороны в сторону, терять ритм и, в конце концов, заваливается и сиротливо закатывается куда-то под шкаф.

Так сама динамика природы все расставила по своим местам. И теперь людям и организациям, стремящимся не просто существовать в равновесии с ней, а еще и желающим получать от нее дивиденды, необходимо с минимальным экологическим воздействием (давлением на партнеров) вращаться. Именно по общему принципу «Хочешь жить – умей вертеться» действуют во всем мире известные и малоизвестные предприятия и организации. Все рыночные компании созданные с «нуля», во главе которых встали частные предприниматели, рисковавшие своими средствами.

При этом организационная структура рыночно ориентированной компании в большей степени трансформируется из вертикальной формы в горизонтальную. Сокращается количество уровней иерархического подчинения. В таких компаниях рядовые исполнители, вовлеченные в соответствии с принципом TQM (всеобщего управления качеством) в корпоративное движение, гораздо ближе к руководству компании. Да, внешне такая структура еще похожа на пирамиду, но перевернутую с основания на вершину, которая коммуникационным острием лидера, находящегося в постоянном движении, опирается на природу своего окружения (см. рис. 2).

Основой любой организации в рыночном мире является ее руководитель, который, под воздействием идей навязанных потребителями, сначала начинает «вертеться» сам, а потом включает в свою «орбиту» людей близких по духу и имеющих средства закрутить предприятие сильнее. И вот этот костяк команды уже определяется с миссией, стратегией и корпоративной культурой новой компании. А так как в своем движении организация подвержена постоянному, но разнообразному внешнему воздействию потребителей и общества, то и вращение «волчка» происходит не в одной точке, а по всему полю внешних ресурсов.

И только потом происходит создание и наращивание инфраструктуры, закупаются оборудование и станки, внедряются технологические процессы. Поиск и отбор своего персонала в таких организациях происходит согласованно с направлением и скоростью вращения, определенных лидером. И, таким образом, создается цельная команда руководителей и исполнителей-единомышленников, способная ускорять движение и наращивать общий потенциал компании. Вплоть до получения компетенций, вырвавшись из «маминой орбиты», стать «луной» или самостоятельной «планетой».



Рис. 2. Модель «волчка» для понимания принципов лидерства в менеджменте.

Международными стандартами ИСО 9000:2000 «Система менеджмента качества» определено, что условием совершенствования деятельности организации является изменение систем управления и контроля текущих процессов. Желаемый результат достигается более эффективно, когда деятельностью и соответствующими ресурсами управляют как процессом.

Первые научные обоснования управления технологическими процессами дал Вальтер Шехарт еще в 1924 году. Он предложил заменить работы по контролю и управлению качеством продукции, ранее начинавшиеся с заключительных стадий технологического процесса, на методику непрерывного мониторинга качества всех технологических процедур каждого бизнес процесса. Стабильный, точно исполняемый технологический процесс наиболее эффективно обеспечивает получение должного 100%-ного качества продукции, отвечающей требованиям потребителя. Но эта идея нашла понимание в Западном мире только в 70-80 годах прошлого столетия, а в современной России эта идея только сейчас очень медленно пробивается в некоторых рыночно ориентированных фирмах. В. Шехарту принадлежит также тезис организации производства не по функциональным признакам, а в соответствии с процессным подходом – «горизонтальная» структура организации и управление всем техническим процессом.

Ученик Шехарта Эдвардс Деминг развил парадигму непрерывного (процессного) улучшения качества и ввел в практику понятие PDCA (цикл Деминга-Шехарта): Plan-Do-Check-Action. Деминг был одним из первых, кто определил, что «любая деятельность может рассматриваться, как технологический процесс и поэтому может быть улучшена» (первая прагма-

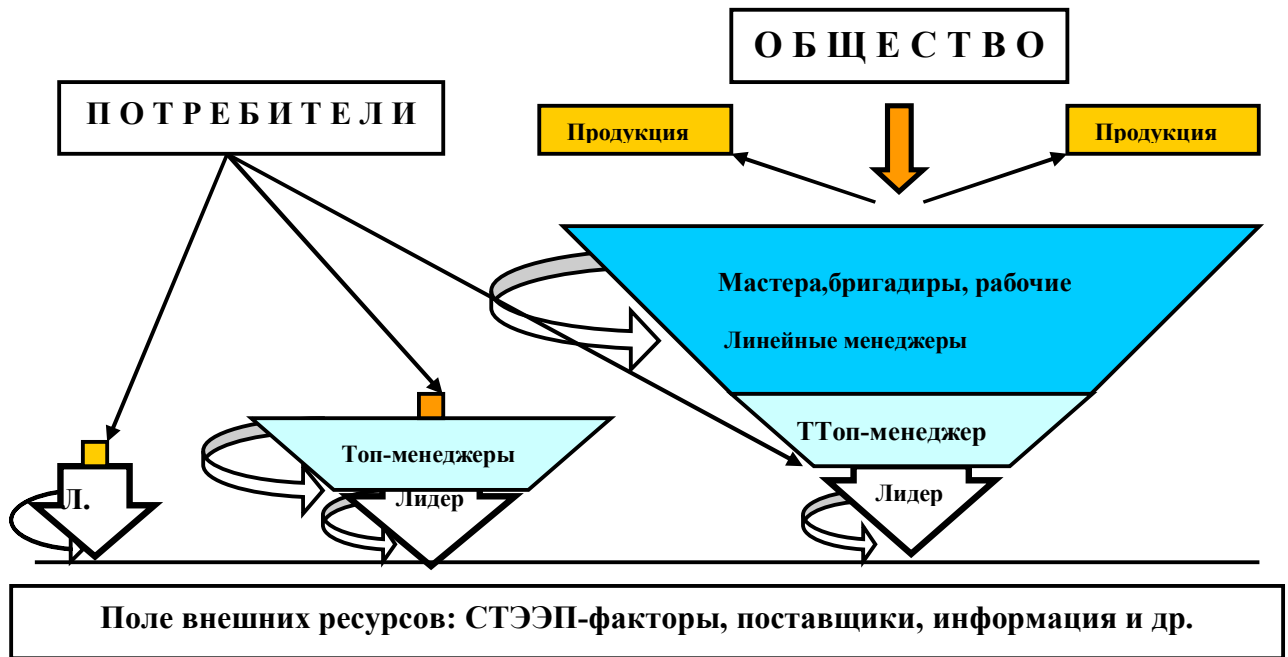
тическая аксиома). Далее он сформулировал: «Производство должно рассматриваться как система, находящаяся в стабильном или нестабильном состоянии» (вторая прагматическая аксиома). А затем в 14 принципах, которые менеджеры называют главной молитвой по управлению качеством, он определил необходимым «совершенствование процесса для повышения качества, повышения производительности и уменьшения затрат».

Процессом принято называть совокупность взаимосвязанных ресурсов и деятельности, которые преобразуют вход в соответствующий выход процесса. Преимущество процессного подхода состоит в обеспечении связи между отдельными процессами, их комбинации и взаимодействия. При таком подходе важно:

- понимать и выполнять требования потребителя;
- рассматривать процессы с позиции их вклада в добавленную стоимость продукции;
- достигать результативности рабочих процессов;
- постоянно улучшать процесс, исходя из объективной оценки.

Ряд ученых полагает, что формулировка, данная в МС ИСО 9000:2000 «Система менеджмента качества», не полностью отражает научную сторону предмета. Так, В.А. Королев и Н.П. Стариков (2005) дают следующее определение: «Процесс – это переход объекта или явления из состояния с одними параметрами или характеристиками в состояние с другими. Т.е. процесс, это синоним термина «движение», применяемый к параметрам, характеристикам и структуре. У него нет входа и выхода, а есть начало и конец: «Каждый, кто выполняет работу, всегда имеет того, кто пользуется результатами его труда». Особенность процессных цепей в том, что они зависят только от технологии, которая зависит от законов природы и нашей способности понять их и руководствоваться ими.

Схематично общую модель процесса (В.К. Федюнин) можно представить в следующем виде (рис. 3):

Все процессы, участвующие в создании продукта, (см. рис. 4, вся фигура волчка) подразделяются на следующие виды:

1. Процессы управления вырабатывающие:
 - управляющее решение (management – вертикальная стрелка);
 - выполнение организационных функций по повышению эффективности основных и вспомогательных процессов (периметр волчка).
2. Процессы вспомогательные обеспечивающие:
 - условия для функционирования основных процессов (material – нижние стрелки на рисунке);
 - поддержку и совершенствование инфраструктуры (machine).
3. Основные процессы направленные:
 - на предмет труда (method) и функционирование производства продукции или оказания услуг (men – верхние стрелки на рисунке).



Рис. 3. Классическая модель процессного подхода в производстве

Эффективность организации может обеспечиваться только: а) за счет управления всеми видами деятельности (процессами), поэтому сфера процесса управления, начинаясь с главного «моторчика» распространяется на весь периметр «волчка»; б) за счет функционирования организации как единой команды владельцев цепочки последовательных процессов «поставщик» - «потребитель». Высшее достижение деятельности организации – выпуск продукции востребованной потребителем. Потребитель же и определяет степень своей удовлетворенности качеством товаров и услуг.

Схема такого видения процессного подхода очень просто и понятно укладывается в предлагаемую автором модель «волчка» (рис. 4), в которой цепочка интегрированных процессов фактически представляет собой последовательный вертикальный ряд (наращивания ценностей) поставщиков и потребителей.

Исходным полем, на котором действует предприятие, как и его конкуренты на рынке, является поле внешних ресурсов природы и общества: СТЭ-ЭП-факторы внешнего окружения, поставщики комплектующих и изделий, информационные потоки, маркетинговые исследования и др. Без учета и анализа этих факторов продвижение на рынке может быть затруднено.

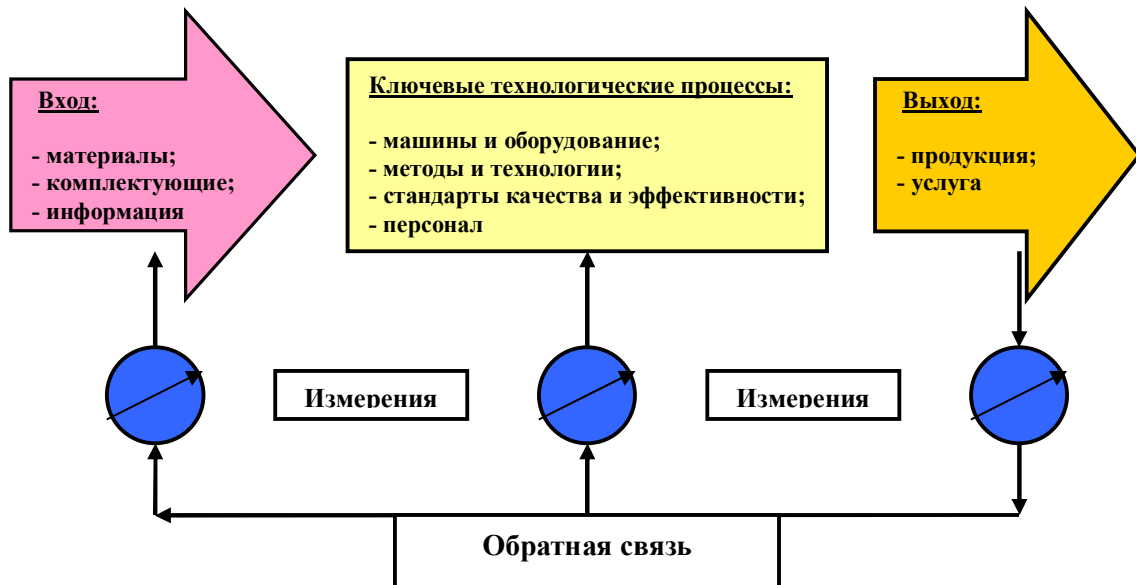
Но более важно – проводить непрерывный мониторинг внутренних ресурсов. Насколько ресурсы позволяют удовлетворить ожидания заказчика? При этом имеется в виду не просто качество, а качество по доступной цене. Для анализа издержек наиболее распространенным считается принцип «5 М», предложенный Каору Исикавой (Р. Шонбергер) как метод «рыбьего скелета». Применение этого метода с некоторыми совершенствованиями позволяет проанализировать состояние и возможности (см. рис. 4): оборудования (machine); производственных технологий (method); применяемых материалов (material); персонала (men) и управления (management).



Рис. 4. Модель «волчка» для понимания процессного подхода и «5 М»

Предлагаемая модель «волчка» показывает, что контакты с внешними ресурсами природы и общества должны быть точечными и аккуратными, а взаимодействие с потребителем должно осуществляться постоянно на всех уровнях и по всему периметру управленческого процесса. Предлагаемая модель наглядно отражает принципы теории партисипативного управления: не только от руководства, но и от всех исполнителей требуется сознательное участие в управленческих и производственных процессах.

Казалось бы все просто. Но только не для предприятий, формально сохранившихся с советских времен. Предприятий, выпускавших продукцию, формально заказанную потребителем с именем «Его Величество Госплан». Тяжелая и серая стандартная продукция, в большинстве своем, не находила потребителя и шла на склад. И поэтому в новых условиях, когда рынок забились яркие дешевые импортные товары, все эти предприятия-передовики «легли». И раскрутить уже лежащую на основании пирамиду-машину бывшего советского предприятия, никакому директору не под силу. Возможный выход из этого – дробление на мелкие компании. Выделение из целого бизнес-процесса его составных частей (подпроцессов), которые будут под силу отдельным менеджерам-моторчикам. К примеру, именно так поступило в начале проблемных 90-х годов прошлого столетия руководство, работавшего на оборонку, госпредприятия «ЭЛАРА» в г. Чебоксары.

Сегодня, в диких условиях становления рынка в России, основным и необходимым условием развития в государстве эффективно действующих организаций следует считать наличие достаточного количества потенциальных лидеров-моторчиков. А государство и общество (в том числе заинтересованные

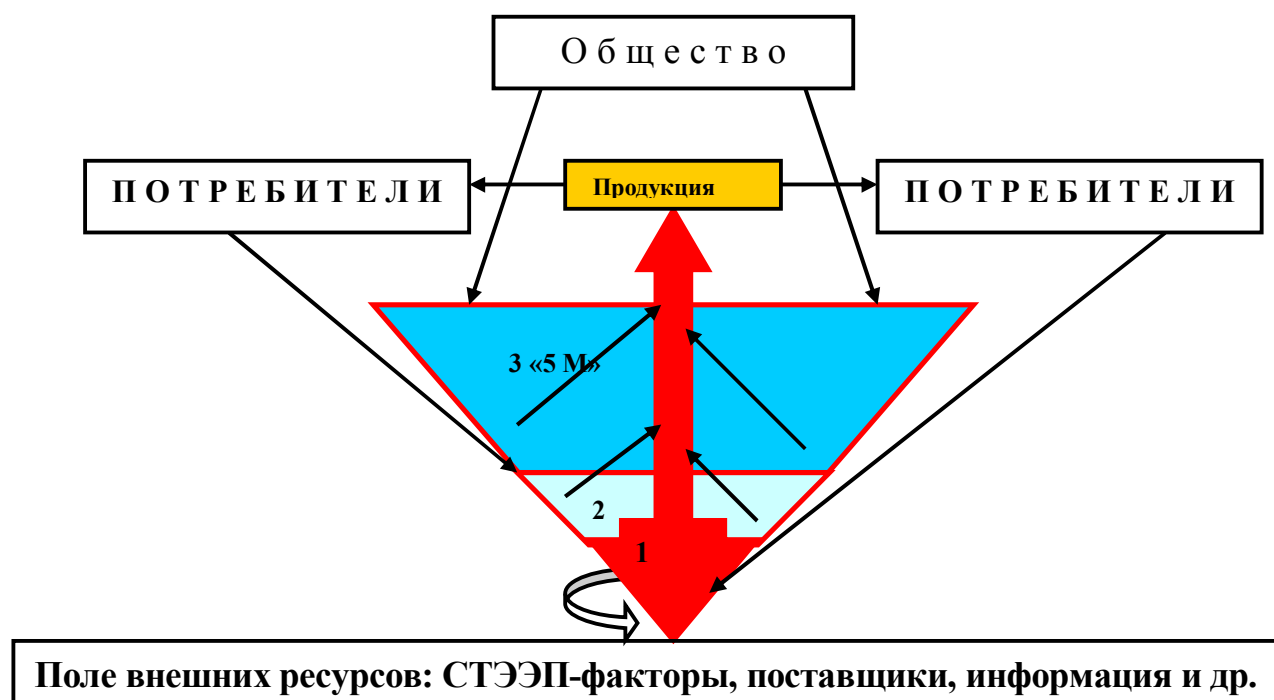
предприниматели) должны оказывать действенную помощь в раскрутке «волчков» в части создания на их базе минимально необходимой инфраструктуры и формирования бизнес и технологических процессов.

Для того чтобы в стране было достаточное количество лидеров-моторчиков, необходимо заниматься поиском их со школьной скамьи, профессиональным обучением и подключением к перспективным научным достижениям и идеям. Наша система образования должна принять для себя в качестве новой миссии именно такое направление. А в образовательных учреждениях России должна быть и учебная программа по «созданию и включению моторчиков», и такие преподаватели, у которых работает свой творческий «моторчик» консультанта по раскрутке лидеров. А их есть у нас?

За прошедшие 15 лет после «демократических реформ», большинство предприятий в России стали уже давно акционерными или частными. Тогда как преобладающей функцией у нашего образования до последнего времени оставалось социально-государственная функция поддержки «троечников». А отнюдь не задача по подготовке лидеров-моторчиков и узкопрофессиональных специалистов, спрос на которых уже востребован потребителем.

Следует признать и согласиться с мнением некоторых современных ученых (Чернышев, 2003), что подготовить квалифицированных специалистов в стенах вуза в отрыве от практической деятельности невозможно. Да и наши преподаватели отмечают, что студенты обучаются эффективнее, если у них есть возможность увязывать то, что они изучают с конкретной деятельностью и собственным опытом. На наш взгляд, процесс обучения в вузе следует перевести в процессную деятельность по практическому закреплению знаний и достижений науки на конкретном производстве, через совершенствование способностей и освоение новых профессиональных и личностных компетенций студентом – будущим лидером-моторчиком.

И этот принцип обучения лидеров легко иллюстрируется с помощью модели волчка. Вся российская школа в своей основной массе сегодня – это поле внешних ресурсов общества. И только ее отдельные представители, опять же за счет моторных свойств лидера, находятся в активном движении в среде потребителей (работодателей и учреждений образования повышенного уровня). Но система документально оформленных и технически отработанных процедур всех видов процессной деятельности даже самого продвинутого учреждения образования это ни одно и то же, что прописано в документации конкретной рыночной организации или компании, на которой впоследствии придется работать нашему выпускнику.

Центральной задачей обновленного учебного заведения, рыночно ориентированного на заказы работодателя, является индивидуальная подготовка обучающихся по отраслевым базовым принципам процессной деятельности. Вуз должен предоставить каждому индивидууму возможность включить свой моторчик и дать верный вектор ускорения его движения. Поэтому процесс

обучения, в том числе и студентов дневной формы, предполагается поэтапно перевести с классических принципов получения дипломов, как формы выполнения ГОС высшего образования, на процессную деятельность по освоению знаний и достижений науки, совершенствованию способностей и закреплению компетенций. Модель такого профессионального обучения самым тесным образом связана с целями и стратегией организации, текущими и перспективными задачами производства, обеспечением высокой эффективности предприятия и получением необходимой прибыли.

При этом процесс внедрения маленького моторчика нужно начинать не на завершающих этапах образования, а уже со 2-3 курсов, чтобы его вектор движения и моторчик настроить на нужный ритм. А что происходит сейчас? Выпускник с дипломом, но без включенного или работающего в ином режиме моторчика, оказываясь в незнакомой среде рыночного предприятия, не вписывается в его орбиту и очень скоро оказывается за пределами компании.

Литература

1. Ожегов С.И., Шведова Н.Ю. Толковый словарь русского языка: 80 000 слов и фразеологических выражений/ Российская академия наук. Институт русского языка им. В.В. Виноградова. – 4-е изд., дополн., 1999.
2. Федюнин В.К. Управление качеством процессов. – СПб.: Питер, 2004.
3. Королев В.А., Стариков Н.П. Системно-процессное моделирование – ключ к качественному менеджменту/ Доклад на 5-й Международной конференции «Теория и практика внедрения современных систем менеджмента», Украина, г. Одесса, 30.03.2005 г.
4. ГОСТ Р ИСО 9000:2001 – Система менеджмента качества. Требования.
5. Шонбергер Р. Японские методы управления производством. Девять простых уроков/ Под ред. Л.А. Конорева. – М.: Экономика, 1988.
6. Чернышев С.Б. Россия. Собственность. Идея. – М.: «Российская политическая энциклопедия», 2004. – С. 448.

ЭКОНОМИКА

ЗЕМЛЯ КАК ОБЪЕКТ НАЛОГООБЛОЖЕНИЯ В ЧУВАШСКОЙ РЕСПУБЛИКЕ

ЧИБИС Е.В., аспирант

Московский государственный университет землеустройства

Эффективность использования земельных ресурсов для государства напрямую зависит от взимания платы за пользование (и распоряжение) земельными объектами. Использование земли в Российской Федерации является платным. Рациональное использование земель – насущная необходимость для государства и общества, во-первых, земля – стабильный и значимый источник пополнения бюджета, а во-вторых, платное использование земель позволяет направлять денежные средства на их охрану и освоение, на повышение плодородия почв и эффективное распределение социально-экономических условий хозяйствования на землях разного качества, развивать инфраструктуру и др.

Существуют следующие формы платы за землю: земельный налог, арендная плата, нормативная цена земли.

Целью введения платы на землю является стимулирование национального использования, охраны и освоения земель, повышение плодородия почв, выравнивание социально-экономических условий хозяйствования на землях разного качества, обеспечение развития инфраструктуры в населенных пунктах. Объектами налогообложения служат земельные участки и земельные доли при общей долевой собственности.

Собственники земли, землевладельцы и землепользователи, кроме арендаторов, облагаются ежегодным налогом. Размер ежегодного налога не зависит от результатов хозяйственной деятельности налогоплательщиков и устанавливается в виде стабильных платежей за единицу земельной площади в расчете на год.

Доля поступлений денежных средств в бюджет ЧР по земельному налогу от всех земельных платежей неизменно растет, в первую очередь, это связано с ростом приобретения земель, которые находились в аренде, в собственность. В 2004 году доля поступлений земельного налога в общей сумме платежей составила 46 %, а, например, в 2001 году – 41 %.

Ставки земельного налога пересматриваются в связи с изменениями общей экономической конъюнктуры, не зависящей от пользователя земли и условий хозяйствования.

Ставки земельного налога определяются отдельно по категориям земель в соответствии с их целевым назначением (сельскохозяйственное и

несельскохозяйственное), а также по видам и подвидам земельных угодий, природным зонам, группам почв, городам, поселкам, крупным населенным пунктам.

В 2004 году общая сумма сбора земельного налога составила 225,8 млн. рублей, что больше 2003 года на 30,7 млн. рублей. Основная доля поступлений – 77,7 % от общей суммы – налоговые платежи по землям городов республиканского значения.

Государственная политика в области земельных отношений направлена на достижение максимального экономического эффекта от использования земель. Земельное законодательство РФ неизменно корректируется. С января 2005 года НК РФ дополнен новой главой 31 «Земельный налог».

Новый земельный налог устанавливается в качестве местного налога, формирующего доходную базу местных бюджетов. Он вводится в действие нормативными правовыми актами представительных органов муниципальных образований, а также законами городов федерального значения – Москва и Санкт-Петербург.

В отличие от Закона РФ «О плате за землю», согласно которому налоговой базой по земельному налогу является облагаемая налогом площадь земельного участка, в главе «Земельный налог» налоговая база определяется в отношении каждого земельного участка как его кадастровая стоимость. Кадастровую оценку земель осуществляет Федеральное агентство кадастра объектов недвижимости, при этом кадастровая стоимость земельных участков пересматривается ежегодно на первое января года, являющегося налоговым периодом.

Повсеместное введение в действие нового земельного налога предполагается с 1 января 2006 года. С 2005 года земельный налог по нормам новой главы будут уплачивать налогоплательщики тех местностей, муниципальные власти которых примут соответствующий закон.

Таким образом, налицо негативная сторона принятия новой главы. Учитывая инертность муниципальных властей и определенную вероятность изменения закона в течение года, можно говорить о снижении актуальности действия новой главы на данный момент. Поэтому для большинства российских налогоплательщиков актуальным остается ФЗ «О плате за землю». Именно для таких регионов законодатели внесли в 2005 году ряд поправок в действующий закон, таких как, уже ставшее постоянным, увеличение ставок с коэффициентом 1,1 (за исключением земель сельскохозяйственного назначения); сокращение полномочий властей субъектов РФ в отношении льгот и др.

Тем не менее, введение в налоговый кодекс главы «Земельный налог» обеспечивает определенные преимущества, прежде всего это изменения, касающиеся налоговой базы. Установление кадастровой стоимости Федеральным агентством кадастра объектов недвижимости, а также еже-

годный пересмотр кадастровой стоимости позволит сделать более точную оценку, так как государственный земельный кадастр охватывает всю территорию страны и содержит обязательные характеристики земельных участков: размер, качество и местоположение.

Корректировка закона местными органами власти позволит более точно проанализировать состояние земельного фонда и учесть специфику земельного использования, что, безусловно, повысит эффективность использования земель и предоставит возможность эффективного управленческого регулирования с использованием необходимых финансовых ресурсов для отдельных земельных объектов. Таким образом, местные органы власти получают возможность аккумулировать дополнительные финансовые ресурсы в бюджетах муниципальных образований и, соответственно, решать острые проблемы муниципалитета, в частности, повышать качество и плодородность земельных объектов.

КУЛЬТУРА ДУХА И КУЛЬТУРА ТРУДА КАК ОСНОВЫ КУЛЬТУРЫ ОРГАНИЗАЦИИ

ПОЛЫНОВА В.И., ст. преподаватель

Чебоксарский институт (филиал)

Московского государственного открытого университета

Развитие менеджмента – развитие цивилизации

Культура организации – это совокупность нравственных ценностей и норм поведения, влияющих на порядок функционирования организации. Она определяет взаимоотношения между людьми внутри организации и самой организации с внешней средой и таким образом напрямую влияет на эффективность достижения общих целей организации в настоящем и будущем.

Законы эволюции и развития общества прежде всего зависят от человека – его физического и духовного потенциала. Цивилизованный рынок и рациональная система управления не могут сложиться в варварском обществе. Об этом свидетельствует вся история развития менеджмента. Варвар не созидатель, он не станет любоваться изящными постройками и тем более дорожить ими. История менеджмента также свидетельствует о неразрывной связи искусства мыслить и искусства действовать. Человек, не умеющий и неспособный мыслить, становится нежелающим трудиться. Труд должен быть разумен и правильно организован – тогда он эффективен. Но не таков труд бездумного, тупого исполнителя, отлученного от средств производства и от смысла труда. В демократическом управлении не способен участвовать неотесанный мужлан. Общество должно и даже

обязано приложить максимальные усилия для воспитания компетентных, инициативных, с высоким уровнем сознания, долга и патриотизма граждан.

История развития греческой цивилизации свидетельствует, что духовные ценности и гражданские доблести ставились греческой культурой много выше, чем владение вещами и деньгами. Да и сами деньги должны добываться честным и добросовестным трудом [2]. Эти же ценности веками преобладали в морали Японской цивилизации, что позволило Японии стать высокоразвитым обществом с ярко выраженным чувством необходимости национального единства, народосбережения.

Почти с середины прошлого века инициатива в разработке теории управления перешла от инженеров к психологам, с 80-х годов лидерство в развитии научного менеджмента однозначно принадлежит Японии. Здесь родилась новая управленческая концепция организационной культуры, согласно которой культура общения на основе учета психологии и чувств каждой личности по силе влияния на людей не имеет альтернативы. Японские управляющие прививают своим работникам не только технические навыки, но и моральные и нравственные ценности, причем на собственном примере. Для японского общества на протяжении столетий характерен своего рода культ труда. При этом труд должен иметь эстетическую ценность и быть не просто тяжестью, но и искусством, требующим творчества, самоотдачи и приносящим удовлетворенность. Японские рабочие трудятся методично и преданно, они пунктуальны, у них природная любовь к чистоте и элегантности и очень развито чувство долга и уважения. Для японца процветание личности невозможно без процветания ближнего и всего общества в целом. Если для европейского и американского менеджмента основной целью является максимальная прибыль, то для японского менеджмента – максимизация гармонии в обществе и минимизация конфликтности. Конечно, важную роль в реализации этой стратегии исполняет государственный прогрессивно-фискальный механизм налоговой системы, который работает на усреднение доходов и материального состояния населения. Отсюда в обществе минимально расслоение по благосостоянию и это дает возможность использовать чувство коллективизма максимально эффективно [1].

В Японии культивируется корпоративный дух фирмы, который основывается на традициях, общепринятых нормах поведения, духовных ценностях. Корпоративный дух является цементирующим элементом, обеспечивающим единство группы, приверженность фирме, преданность ее целям. Корпоративный дух воспитывается через приобщение работника к делам фирмы, через открытость информации, прозрачность ее деятельности. В стратегии японского менеджмента основным мотивом эффективной трудовой деятельности является «Делать все лучше, больше и быстрее

для процветания своей организации – значит делать жизнь лучше для самого себя». Конечно, учить образцам такого поведения следует с детства и передавать их из поколения в поколение.

Здоровье населения – качество рабочей силы

Краеугольные опоры любого государства – здравоохранение, образование, культура. Они органически взаимосвязаны и проецируются на армию, экономику, науку, демографию и, в конечном итоге, на безопасность страны. А безопасность нашей страны сегодня вызывает большую озабоченность.

Сегодня Россия занимает 4-е место по запасам золота и валюты, опережая США, но нужных денег нет ни на образование, ни на здравоохранение, ни на науку, ни на культуру, ни на армию. Деньги есть только на чиновников. В Российском бюджете 2005 года самый значительный рост затрат предусмотрен на содержание администрации президента – 20 % при прогнозируемой инфляции в 10-12 %. В том же бюджете утверждено увеличение расходов на науку, образование и здравоохранение в пределах 7-12 %.

Сегодня проблемы России связаны не только с численностью, но и с качеством населения, с состоянием его генофонда. Для этого достаточно взглянуть на физическое, психическое и социальное здоровье людей, их интеллектуальный и образовательно-профессиональный уровень, а также морально-нравственные ориентиры.

Оценки физического здоровья показывают, что за последнее десятилетие выросло большинство типов болезней, а среди причин нездоровья особо острыми стали социальные стрессы, ухудшение условий жизни и питания, кризис системы здравоохранения. Пристальное внимание в развитии заболеваний заслуживают несколько моментов, имеющих социальный характер: во-первых, рост туберкулеза и смерть от него. По этим показателям Россия вернулась к уровню 60-х годов. Во-вторых, ускорение роста числа заболеваний СПИДом и наркоманией. По заявлению президента страны В.Путина, в апреле 2004 года в стране насчитывалось 4 млн. наркоманов, т.е. почти 3 % всего населения страны, а это значит, что из 36 человек – 1 наркоман. При этом численность реально заболевших на самом деле гораздо больше того, что официально зафиксировано. В-третьих, алкоголизм. По официальным заявлениям, в России 3 млн. зарегистрированных алкоголиков и 30 млн. скрытых алкоголиков, имеющих стойкую зависимость. И самое страшное, что среди них женщины и подростки. Прикрываясь псевдодемократией и свободой рынка, законодатели создали антигосударственный закон об обороте алкоголя. Во второй статье закона было записано, что считать алкоголем, а в скобках добавлено: «кроме пива». Так мы получили очередной русский феномен – пивной алкоголизм. Сегодня потребление крепких спиртных напитков в России, по официаль-

ным данным, составляет 7 литров на человека (включая глубоких стариков и детей). Но, по мнению российских исследователей, с учетом различных суррогатов, которым заливают глаза российские алкоголики, фактически россияне выпивают, как минимум, в два раза больше, т.е. 14-16 литров алкоголя. По расчетам Всемирной организации здравоохранения, за этой чертой начинается деградация нации. Даже в Российской Думе продается алкоголь. Ни в одном парламенте мира этого нет. В-четвертых, социальные стрессы. По утверждению экспертов, 70 % населения России живет в состоянии затяжных психозэмоциональных и социальных стрессов. По данным Института мозга человека РАН, проблемы с психическим здоровьем имеют 15 % детей, 25 % подростков и до 40 % призывников. А о нашей современной Российской Армии особый разговор, повод для которого дают следующие цифры: среди призывников 2003 года 5 % имеют погашенную судимость; 40 % нигде не работали; 56 % имеют ограничения по состоянию здоровья.

Главная ценность любой страны – дети. У нас огромная проблема – это здоровье детей. По последней переписи населения, в России 26,3 млн. детей и подростков, что на 37 % меньше по сравнению с 1989 годом. В их числе 2 млн. беспризорных, 600 тысяч инвалидов, 600 тысяч находятся в социальных учреждениях (каждый десятый осужденный – несовершеннолетний). Обычно болезни накапливаются в старшем возрасте, но сегодня они начинаются с пеленок. Только 20 % младенцев рождаются здоровыми, лишь 10 % выпускников школ практически здоровы. Есть такое понятие – «пик здоровья». Раньше он приходился на 25-28 летний возраст, потом снизился до 18-20 лет, а теперь – 14-15 лет. Получается, что человек даже не успел поработать, а здоровья уже нет. Ухудшение здоровья детей и молодежи чревато падением человеческого потенциала на длительную перспективу, ведь больное поколение не может воспроизводить здоровых. Происходит мутация генофонда. При таком нездоровье нации до 60-ти лет смогут дожить только 54 % тех, кому сегодня 18 лет. С одной стороны, это печальный факт, но, с другой точки зрения, даже положительный – чем меньше в стране стариков, тем меньше нагрузки на бюджет и, соответственно, головной боли для правительства.

Быть гражданином и патриотом

Революционные преобразования перестроечного периода в России породили кризис социальных ценностей и ориентаций, падение нравов и моральных принципов. Так отразилось в массовом сознании общества отсутствие правопорядка и безнаказанные нарушения законности. Идет процесс «размывания» таких норм нравственности, как доброта, милосердие, вежливость, ответственность, порядочность. Можно сказать, что почти полностью реализовалась программа шефа американской внешней развед-

ки А. Даллеса по развалу Советского Союза, основанная не на военной доктрине, а на подмене ценностей.

«Посеяв в Советском Союзе хаос, мы незаметно подменим их ценности на фальшивые и заставим их в эти ценности поверить. Как?

Мы найдем своих единомышленников ... своих союзников и помощников в самой России.

Эпизод за эпизодом будет разыгрываться грандиозная по своему масштабу трагедия гибели самого непокорного на земле народа, окончательного, необратимого угасания его самосознания.

Литература, театры, кино – будет изображать и прославлять самые низменные человеческие чувства. Мы будем всячески поддерживать и поднимать так называемых творцов, которые станут насаждать и вдалбливать в человеческое сознание культ секса, насилия, садизма, предательства – словом, всякой безнравственности.

В управлении государством мы создадим неразбериху... Мы незаметно будем способствовать самодурству чиновников, взяточников, беспринципности. Бюрократизм и волокита будут возводиться в добродетель... Честность и порядочность будут осмеиваться и никому не станут нужны, превратятся в пережиток прошлого. Хамство и наглость, ложь и обман, пьянство и наркомания, животный страх друг перед другом и беззащитность, предательство, национализм и вражду народов и прежде всего вражду и ненависть к русскому народу – все это мы будем ловко и незаметно культивировать, все это расцветет махровым цветом.

И лишь немногие, очень немногие будут догадываться или даже понимать, что происходит. Но таких людей мы поставим в беспомощное положение, превратим в посмешище, найдем способ оболгать, объявить отбросами общества...

Мы будем братья за них с детских, юношеских лет, отучим художников, отобьем у них охоту заниматься изображением глубинных процессов, происходящих в массе народа. Опошляя искусство, культуру, станем разлагать, растлевать, развращать молодых, делать их космополитами, циниками, шпионами. Вот так мы и сделаем» [3].

Понятие патриотизма с советских времен изменилось. Нынешние герои не спешат совершать трудовые подвиги. Сейчас все большее распространение получает прагматизм индивида, ориентация на личную выгоду. Постоянно культивируется одна национальная идея – все продается и все покупается. Деньги – мерило успеха. Торжествует теория эгоизма – каждый сам за себя и личное благополучие превыше всего. Стареет трудовой потенциал и уходят в прошлое былые традиции. Новое общество переполнено ненавистью, агрессией, озлобленностью.

Последние исследования дают такую картину стремлений людей к приспособлению в изменяющемся мире по возрастному показателю в % (рис. 1) [3].



Рис. 1.

Социальные обследования показывают, что каждое последующее поколение обладает меньшим потенциалом здоровья, нравственности и культуры. Нехватка денег в семейном бюджете имеет прямое отношение к состоянию этих факторов. Можно значительно повысить их уровень, если больше выделять средств из бюджета, платить большую заработную плату и осуществлять государственный контроль за их развитием. Художественная литература, средства массовой информации – это кислород, питающий умы людей, и мы привыкли, что именно они доносят до потомства понятие о возвышенном, без которого человек не полностью человек. Какой же культурный прорыв мы имеем сегодня? Писатель В. Сорокин, новые постановки в Академическом Большом театре страны, телевизионные ток-шоу «Дом-2», факультативы русского языка в школе по изучению матерних слов, как неотъемлемой части современной культуры.

Социально неустойчивый человек не может быть гордым и готовым к самопожертвованию ради высоких идеалов. За рубежом нас официально признали страной с рыночной экономикой, а «за глаза» называют страной с базарной экономикой. Говорят, что производительность в России в 3-4 раза меньше, чем в Америке, но у нас и зарплата в 18-25 раз меньше, чем в США. Реально на 1 \$ почасовой зарплаты россияне производят в 3 раза больше, чем американцы. Это ли не эксплуатация? И сегодня иностранцы отмечают, что богатая культура в России есть, но цивилизации нет.

Патриотом в США быть модно, а у нас, как правило, не принято. Америка гордится своей историей, своим образом жизни и умело пропагандирует их на образцах успеха и оптимистических планах на будущее. Мы тоже пропагандируем, но с бутылкой пива в руках и на образцах национального куража, заменивших национальный патриотизм.

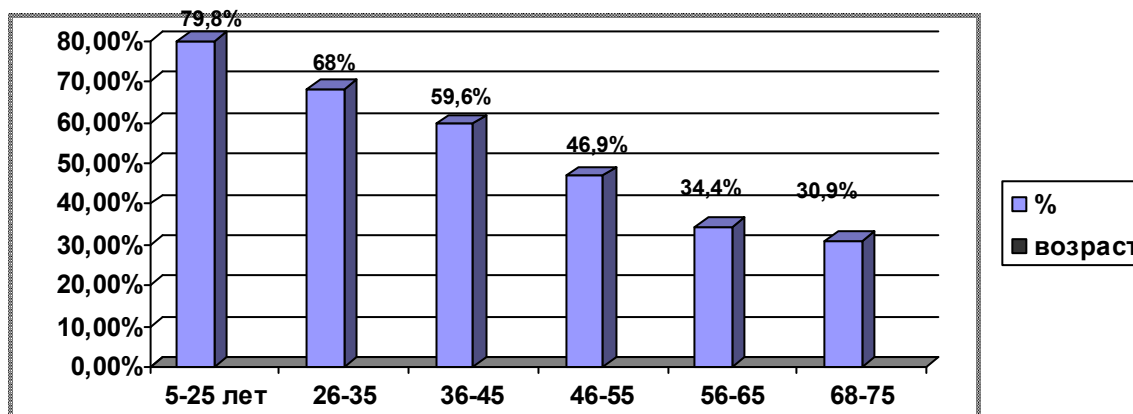
Россия вернулась к той болевой точке, на которой стояла когда-то, столетия назад. В 1873 году, учредив газету «Гражданин», Ф.М. Достоевский писал: «Проблема неправильных капиталов, образующихся за счет разложения общества, народного разврата, пьянства, воровства, расколет нацию на две половины: большинство – общесолидарные нищие и меньшинство – подленькие развратнейшие буржуа. Капиталы, образуемые такой ценой, не спасут Россию» [4].

Современная действительность формирует характер – важнейшую черту личности, которая будет определять будущее России. Физиологической основой характера является, с одной стороны, тип нервной системы, а с другой – система временных связей, возникающих под влиянием внешних воздействий. Человек, у которого 100 % характера и только 50 % ума, более одарен, чем тот, у которого 100 % ума и 50 % характера. Т.Ватсон, президент компании IBM, писал: «Если организация хочет добиться успеха в современном меняющемся мире, она должна быть готова изменить в себе все, за исключением базисных общепринятых ценностей». Что будет с нашим народом через 30-50 лет зависит оттого, кто и как правит сейчас [3].

Литература

1. Валовой Д.В. История менеджмента. – М.: ИНФРА-М, 1997.
2. Кравченко А.И. История менеджмента. – М.: Академический Проект, 2002
3. Крыжко В.В., Павлютенков Е.М. Психология в практике менеджера образования. – СПб.: Каро, 2001
4. Викторovich В. Не стыдиться быть гражданином. – Труд. – 03 февраля 2005.

КОНЦЕПЦИЯ СОВРЕМЕННОГО ЭКОНОМИЧЕСКОГО ОБРАЗОВАНИЯ И ВОСПИТАНИЯ

ГУРЬЯНОВА В.Г., к.п.н., доцент

Чувашская государственная сельскохозяйственная академия

Разработанная концепция определяет структуру и направления, цели и смысл обучения и воспитания. Другими словами, концепция экономического образования и воспитания – это социальный заказ общества, который исходит из потребностей и интересов общества на каждом историческом этапе развития.

На современном этапе развития нашей страны проблема создания концепции экономического образования и воспитания в силу объективных и субъективных причин не решена, ведутся поиски ее (концепции) созда-

ния. Незавершенность периода перехода к рыночной экономике объективно не позволяет представить концепция экономического образования и воспитания в завершённом виде. В сложившихся условиях актуальной задачей является определение направлений формирования концепции экономического образования и воспитания в соответствии с развивающейся рыночной экономикой.

В решении этой важнейшей задачи, на наш взгляд, в теории и на практике проявляется односторонний подход. Не учитывается главное: концепция экономического образования и воспитания должна синтезировать не только представление общества о подготовке и воспитании граждан к активной трудовой деятельности, но и создание условий для реализации приобретенных знаний, навыков и т.д. Нельзя забывать, что экономические законы реализуются только через деятельность людей. Отсюда важнейшей задачей является нахождение связей между теорией, методологией и экономическим образованием и воспитанием. Решение этой задачи, на наш взгляд, сводится, прежде всего, к установлению адекватного единства, соответствия между способом исследования и способом изложения.

Содержанием экономического образования и воспитания является мысленно понятая и отраженная в учебном процессе экономическая действительность. Единство научного способа исследования и научного способа изложения, обучения и воспитания, на наш взгляд, должно лежать в основе концепции экономического образования и воспитания. В настоящее время наблюдается отрыв экономического образования и воспитания от научного способа исследования, что ведет к усвоению уже готовых знаний, то есть обучение носит рецептурный характер. Содержание учебников по экономической теории не вполне соответствует реальным процессам, происходящим в экономике. Словом, методология познания не освоена экономическим образованием.

Исследуя проблему экономического образования и воспитания, мы основываемся на единстве логического и исторического, принципах системности, единстве теории и практики. Методологические принципы позволяют обратить внимание на существующие проблемы в экономическом образовании и воспитании и основные способы их исследования: на современные проблемы содержания экономического образования в различных типах учебных заведений, его методологическое обеспечение, технологию организации учебного процесса, обеспеченность педагогическими кадрами, соответствующими современным требованиям к уровню экономического образования и воспитания; на доступность экономического образования всем слоям населения; на возможность целостно и в дидактическом единстве проанализировать всю совокупность наиболее значимых проблем и установить их иерархию.

Концепция экономического образования и воспитания определяет направления модернизации и структуризации экономического образования и позволяет наметить стратегические ориентиры совершенствования всех звеньев системы образования на будущее. Концепция выражает прогностическое видение реальных возможностей совершенствования педагогического процесса в различных типах учебных заведений на основе воплощения в специфических условиях современной переходной экономики России наиболее перспективных инновационных идей современной педагогики, экономики, социологии, экономической психологии, экономической социологии, философии, истории экономической мысли, хозяйственного права и других наук, непосредственно затрагивающих проблему экономического образования и воспитания. Вместе с тем концепция создает необходимые предпосылки для перспективного планирования и программирования учебно-воспитательного процесса на основе общей линии развития образовательной системы, осмысления приоритетов во введении в действие разрабатываемых программ, учебных планов, образовательных стандартов, методических пособий.

С учетом вышесказанного нами была предпринята попытка представить концепцию экономического образования и воспитания на основе взаимодействия методологии, экономической теории с экономическим образованием и воспитанием и на этой основе переосмыслить цели, содержание и структуру экономического образования и воспитания в свете современных достижений экономической жизни (рис. 1).

Концепция экономического образования и воспитания отражает следующее:

- представление о том, что понимается под экономическим образованием и воспитанием, его сущностно-содержательную характеристику; представление об экономическом образовании и воспитании как о процессе, направленном на развитие личности как субъекта хозяйственной деятельности, как производительной силы;

- понятие философии образования «экономическое воспитание», которое трактуется неоднозначно разными авторами и разными науками, и понятие «экономическое образование». Мы под экономическим воспитанием понимаем системное усвоение экономических знаний, формирование у членов общества умений, навыков, потребностей ведения хозяйства в соответствии с социально-экономическими принципами и нормами, утвердившимися в данном обществе. Под экономическим образованием нами понимается процесс познания и овладения экономическими категориями и законами общества на различных ступенях его развития. При этом экономическое воспитание призвано сформировать отношение к экономическим знаниям и экономической действительности;



Рис.1. Структурно-логическая схема экономического образования и воспитания

- тесную связь между формированием культурных, нравственных, морально-этических ценностей. Экономическое образование и воспитание

как идейно-ценностный комплекс включает в себя основные высшие ценности: свободу, справедливость, равноправие, уважение к старшим, ведение бизнеса без ущерба для окружающих и др. Трудовое воспитание является составляющей данного идейно-ценностного комплекса;

- основные направления государственной политики России в области образования в соответствии с Конституцией, законами Российской Федерации «Об образовании» и «О высшем и послевузовском профессиональном образовании», «Концепцией модернизации российского образования на период до 2010 года»;

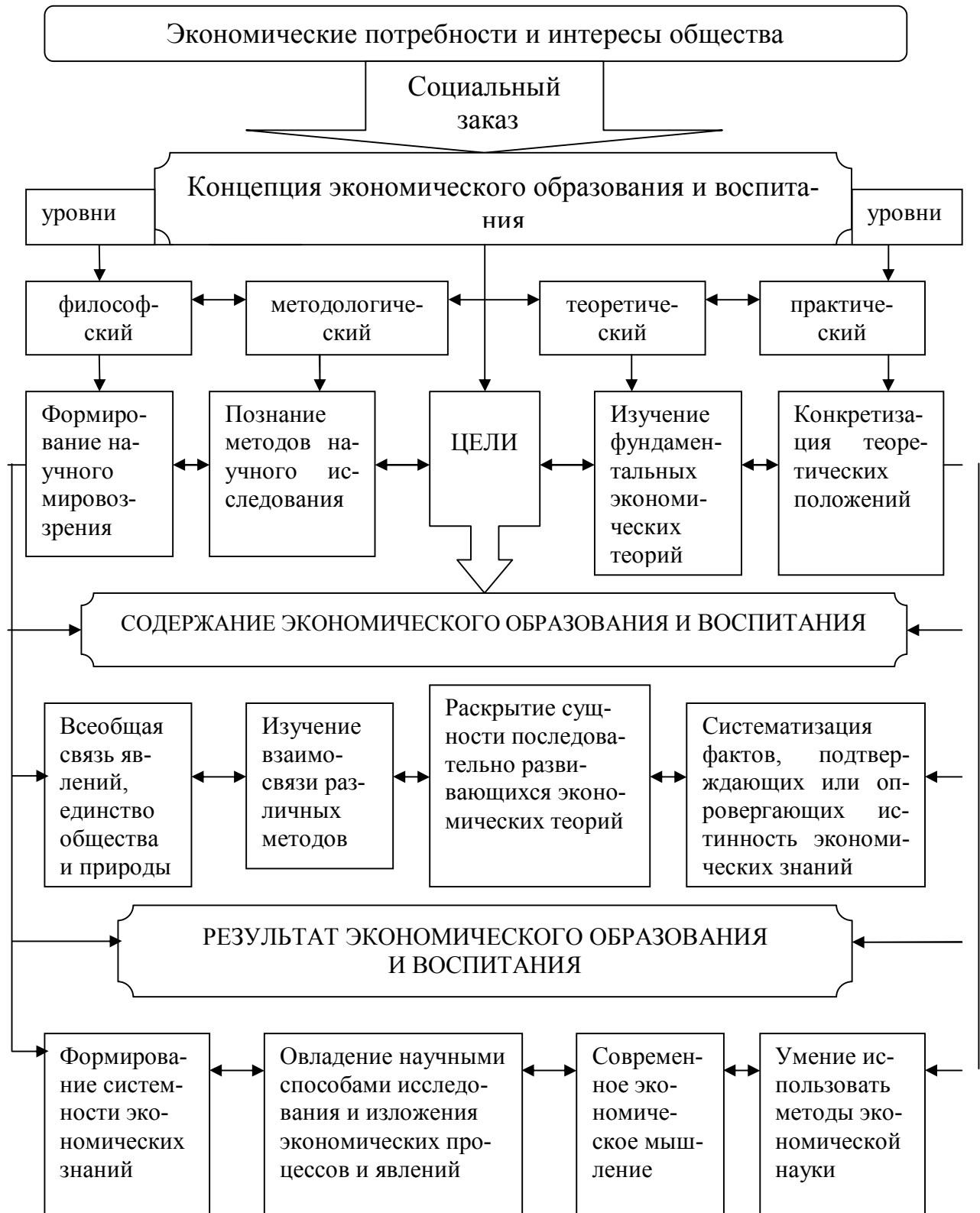
- целостность, единство и преемственность педагогического процесса на всех ступенях обучения, его ориентацию на гармонизацию содержания экономического образования и воспитания, возможность введения предпрофильной подготовки в детских дошкольных учреждениях, младших и средних классах общеобразовательной школы и профильного обучения в старших классах общеобразовательной школы, лицеев и гимназий, в техникумах, колледжах и вузах, что закладывает основы адаптации выпускников к самостоятельной трудовой деятельности;

- некоторые аспекты совершенствования образовательной деятельности на разных ступенях обучения: учебно-воспитательные, научно-методические, методологические;

- возможность расширения профильной экономической подготовки с учетом конъюнктуры рынка труда, с учетом необходимости реализации экономического образования и воспитания на основе фундаментализации общеобразовательного и специального цикла учебных предметов и дисциплин;

- специфику работы всей системы образования в условиях социально-экономических преобразований российского общества. Она рассчитана на системное проведение на всех ступенях образования научно-исследовательской, методической и опытно-экспериментальной работы по экономическому образованию и воспитанию;

- представление о том, каким должно быть экономическое образование и воспитание: оно должно обеспечивать современный уровень подготовки обучающихся, позволяющий им либо продолжить образование, либо успешно включиться в хозяйственную жизнь страны. При этом экономическое образование и воспитание должны гарантировать материально и социальное благополучие выпускников.

**СОВРЕМЕННОЕ СОСТОЯНИЕ ЭКОНОМИКИ
АГРОПРОМЫШЛЕННОГО КОМПЛЕКСА
ЧУВАШСКОЙ РЕСПУБЛИКИ**

СЕМЕНОВА Е.И., ст. преподаватель

Чебоксарский институт (филиал)

Московского государственного открытого университета

Зарубежная концепция управления аграрным производством исходит из такой точки зрения, согласно которой без государственного регулирования и поддержки государства деятельность сельскохозяйственных предприятий малоэффективна, хотя в экономической теории стран Европы и Америки долгое время господствовало убеждение о самодостаточности рыночного механизма, саморегулирования экономики в целом и сельского хозяйства, в частности.

В практике экономически развитых стран государственные регуляторы в управлении аграрным производством действуют с достаточной активностью, принося позитивные результаты. При этом практичные американцы и не менее практичные японцы, французы и немцы, умеющие считать деньги и рационально их расходовать, берут в расчет то обстоятельство, что необходимость государственной поддержки сельских товаропроизводителей диктуется целым рядом предпосылок объективного характера и объясняется особенностями сельскохозяйственного производства.

В России сельское хозяйство развивается по законам рыночной экономики. За годы проведения социально-экономических реформ в РФ, по сравнению с 1995 годом, в структуре инвестиций в АПК в семь раз снизилась доля средств федерального бюджета, бюджетов субъектов РФ и местных бюджетов при значительном росте доли собственных средств агропредприятий. Иностранные ассигнования поступают в АПК в крайне ограниченном количестве, и при этом преимущественно в пищевую и перерабатывающую промышленность. В 2003 году иностранные инвестиции в основной капитал сельского хозяйства России составили всего 101 млн. долларов – ничтожно малую долю в общем объеме иностранных ассигнований в экономику страны (29899 млн. долларов). Тогда как в США 10 % наиболее крупных хозяйств получают в год по 279 тысяч долларов. В 2002 году максимальный объем дотаций выделен кооперативу из Арканзаса, насчитывающему 9 тысяч работников. Он равен 110 млн. дол.

В кругу нерешенных проблем, препятствующих развитию и реформированию АПК России, особое место занимает увеличивающийся диспаритет цен.

По данным Госкомстата России, цены на товары и услуги для аграрных товаропроизводителей возросли в 9400 раз, в то время как на реализованную сельскохозяйственную продукцию в 1700 раз.

Диспаритет цен может рассматриваться не только между сельским хозяйством и другими отраслями в целом, но и между звеньями АПК. Наиболее сильно он проявляется между сельским хозяйством и первым звеном АПК, производящем средства производства. Начиная с 1995 года цены на пахотный трактор ДТ-75 возросли в 20 раз, на зерноуборочные комбайны – в 27 раз, а на зерно – в 4 раза. В результате, в настоящее время АПК имеет не более 50 % техники от нормативной потребности, а средний срок эксплуатации имеющихся машин в 1,5 раза превысил сроки амортизации.

Рассмотрим, на основании данных Госкомстата ЧР, состояние сельского хозяйства в нашем регионе.

В Чувашской республике в 1995-2003 годах наблюдается сокращение (на 16,9 %) посевных площадей сельскохозяйственных предприятий, тогда как за тот же период увеличились посевные площади хозяйств населения на 9,7 %, а площади крестьянских (фермерских) хозяйств – почти в три раза. Причем в сельскохозяйственных предприятиях сокращаются посевные площади по всем видам растениеводства, а в крестьянских хозяйствах, наоборот, происходит увеличение. Правда, крестьянские хозяйства в доле посевных площадей составляют малую часть, всего 1,9 %.

Среднегодовая урожайность зерновых культур в нашей республике в X пятилетке составляла 19,4 ц/га, в XI пятилетке этот показатель увеличился до 20,6 ц/га, в 2003 году он составил 17,3 ц/га.

Рассмотрим ситуацию в животноводстве (табл. 1).

Таблица 1

Производство мяса по районам (в сельскохозяйственных организациях), т.

| Район | 1986 | 1995 | 2001 | 2002 | 2003 |
|--------------|--------|-------|-------|-------|-------|
| ЧР | 112125 | 53357 | 31264 | 33988 | 37318 |
| Канашский | 8613 | 3920 | 1558 | 1434 | 1668 |
| Моргаушский | 8017 | 4101 | 2713 | 3070 | 3643 |
| Батыревский | 7295 | 2796 | 1471 | 1385 | 1848 |
| Вурнарский | 4246 | 3679 | 1438 | 1446 | 2129 |
| Шумерлинский | 2676 | 1148 | 436 | 506 | 484 |

Из таблицы видно, что в период с 1986 по 1995 год произошло существенное снижение производства мяса, и эта тенденция продолжалась до 2002 года. В 1986 году последние места в ЧР по производству мяса занимали Шумерлинский, Шемуршинский и Марпосадский районы. Среди пионеров же были Канашский и Моргаушский районы. На сегодняшний

день лучшим районом является Чебоксарский, а худшими – Козловский, Шемуршинский и Шумерлинский районы. Причем Чебоксарский район в 2003 году выпустил мяса даже больше, чем лидер 1986 года. Интересно также, что с 2002 по 2003 годы производство мяса увеличилось во всех районах ЧР, кроме Комсомольского, Красночетайского, Марпосадского и Шумерлинского районов.

В 1986 году республика производила 112125 тонн мяса, тогда как сегодня она производит 37318 тонн мяса, что составляет 33,3 % от того уровня. Причем, сегодня производство мяса считают по убойному весу, а в 80-х годах считали прирост живой массы.

С производством молока в республике также плачевная ситуация. В 1986 году производилось 357000 тонн молока, а сегодня мы производим только 41,9 % от того уровня.

Нами также была найдена следующая информация. Поголовье скота на 01.01.86 год составляло в ЧР 473868 голов, на 01.01.04 год – 189600 голов, что составляет 40 %.

В 1980 году в республике производилось 239 яиц на одного жителя, в 1985 году – 323 яйца, в 2002 году – 93 яйца, т.е. за последние 20 лет произошло сокращение производства яиц на 71 %.

Вместе с тем в республике не чувствуется дефицита сельскохозяйственной продукции, потому что на рынке присутствует импортная продукция и Чувашия сократила поставки мяса в другие регионы России.

В начале статьи было отмечено, что сельское хозяйство в зарубежных странах поддерживается государством – и результат налицо. В США на поле нужны только программисты, которые разворачивают технику в конце поля. Электроника позволяет собрать урожай в самый благоприятный период. В России же президент В.В. Путин высказал свою точку зрения по этому вопросу: «У нас организована значительная поддержка с/х производителя, которая на первый взгляд незаметна. Она заложена в нашем налоговом законодательстве. Долги нельзя прощать, но необходимо списать пени и штрафы».

Результаты различных подходов налицо, пора делать выводы, пока не встал вопрос продовольственной безопасности страны.

Литература

1. Садков В., Попова О. Проблемы диспаритета цен и направления ее конструктивного решения // АПК: экономика, управление. – 2003 – № 8 – С. 49-53.
2. Бутырин В. Управление аграрным производством в зарубежных странах //Международный сельскохозяйственный журнал – 2004 – № 4 – С. 15 – 16.

3. Инвестиции в агропромышленный комплекс России в 2003 году // Экономика сельского хозяйства России. – 2004. – № 6 – С. 17.

4. Путин В. Сельское хозяйство должно быть правильно и эффективно организовано // Экономика сельского хозяйства России. – 2003. – №7 – С. 3;

5. Леонтьев А.М. Агропром: резервы ускорения. – Чебоксары: Чуваш. кн. изд-во, 1987. – 112 с.

ОЦЕНКА ИНВЕСТИЦИЙ В РЕКОНСТРУКЦИЮ

ШИШКИН В.И., к.т.н., доцент

Чебоксарский институт (филиал)

Московского государственного открытого университета

МАРКИЯНОВ В.В., студент

Волжский филиал Московского автомобильного института (ГТУ)

Преамбула

Русскоязычные, англоязычные и другие технические журналы и отдельные авторы в свое время обсуждали n-слойный состав наружных ограждающих стеновых конструкций, где воздушная прослойка применяется дифференцированной. При учёте трёхсторонней эффективности – технико-конструктивной, теплотехнической и теплотехнико-экономической – вся эта тематика прежде всего связана с реконструкцией, чистой и смешанной.

Определения

Различают два вида реконструкции: классическую реконструкцию и смешанную реконструкцию, выходящую за пределы классической. Первый вид – это реконструкция в пределах объемов и площадей существующего здания. При этом выделяют малую, среднюю и большую реконструкцию, при изменении существующей строительной части объекта соответственно до 25, 50 и 75 %. За пределами 75 % – реконструкция, естественно, превращается в новое строительство, так как от существующего здания уже почти ничего не остается.

Нередко применяется второй вид реконструкции, выходящий за черту его объемов и площадей: надстройка новых этажей, пристройки различного назначения и архитектурного вида и др.

Некоторые примеры реконструкции:

1. Классическая реконструкция существующего жилого дома, без выхода за пределы его объемов и площадей.

2. Смешанная реконструкция существующего жилого дома с жилым расширением (мезонин, или новый этаж, или пристройка, или эркеры и т.д.).

3. Смешанная реконструкция существующего жилого дома с расширением жилья и с расширением под общественное учреждение (например, детсад, ясли, или библиотека).

4. Смешанная реконструкция существующего жилого дома с производственным расширением (химчистка, или цех кройки и шитья, или цех ремонта обуви и др.).

5. Сложная смешанная реконструкция жилого здания, например:

1) со встройкой и пристройкой магазина (25 %);
2) с жилым расширением (40 % реконструкции, в виде надстройки нового этажа).

6. Реконструкция существующего жилого дома со смешанным расширением – жилым и производственным. Тут может быть множество сочетаний.

Методика расчета экономической эффективности капитальных вложений в реконструкцию включает:

1) принципы технико-экономической оценки, формируемые в зависимости от района, объекта реконструкции, вида реконструкции, предусмотренных мер и учитываемых факторов, например, федеральных и местных региональных цен;

2) виды технико-экономической оценки, например, по участникам строительного производственного процесса, по заказчикам и т.д.; списки основных, дополнительных и решающих оценочных показателей по вариантам, участникам процесса и т.д.

Методика также охватывает:

а) с целью выбора – локальные варианты реконструируемых строительных элементов, локальные теплотехнико-экономические оценки по отдельным конструкциям – наружные стены, окна, чердачное перекрытие, неподвальное перекрытие, двери;

б) теплотехнико-экономическую оценку здания;

в) совместный технико-экономический анализ реконструируемых строительных элементов (оптимизация) и теплотехнических факторов всей «шубы» здания в целом.

Рассмотрим частные методы технико-экономической оценки, соответствующие отдельному виду реконструкции. Пусть реконструируется существующий жилой дом. Чистая, классическая реконструкция, без выхода за пределы его объемов и площадей. Кто в этом случае инвестирует и кто заинтересован в оценке капитальных вложений?

Главные участники процесса реконструкции – подрядчик (строительная организация) и заказчик, к ведомству которого относится данный реконструируемый жилой дом. Оба они заинтересованы в расчетах уровня эффективности используемых своих капитальных вложений. Здесь показатели вовлеченного в реконструкцию основного и переменного капитала

определяются таким образом. Общая методика трактует ведомственную оценку и совместную оценку. Ведомственная оценка для строительной организации, осуществляющей реконструкцию:

$$T_{ок(со)} = \frac{I_{со} = \Phi_{со} + O_c}{(Ц_{дог} - C) / T_p}, \text{ год}; < [T_{ок(н)}] \quad (1)$$

Рентабельность его капитальных вложений определяется так:

$$T_{со} = \frac{1}{T_{ок(со)}}, \frac{1}{\text{год}}; \frac{\text{руб}}{\text{руб}}; > [E_{рек} = 0,22] \quad (2)$$

где $I_{со}$ – полные инвестиции, руб.; $\Phi_{со}$ – основные фонды, вовлеченные в реконструкцию данного жилого дома; O_c – оборотные средства, руб.; $Ц_{дог}$ – договорная цена на реконструкцию, установленная совместным договором заказчика с подрядчиком, руб.; C – себестоимость строительно-монтажных работ при реконструкции (демонтаж, монтаж, устройство, отделка), руб.; T_p – время реконструкции, год; $E_{рек}$ – рентабельность капитальных средств, отвлеченных подрядчиком в реконструкцию, руб./руб.

Рассчитывается также срок окупаемости капитальных вложений, направленных в реконструкцию своего дома заказчиком, таким образом:

$$T_{ок(зак)} = \frac{I_{зак} = Ц_{дог}}{P_2 = \mathcal{E}_{21} - \mathcal{E}_{22} + C_{ком2} - C_{ком1}}, \text{ год}; < [T_{ок}] \quad (3)$$

Соответствующая рентабельность капитальных вложений:

$$E_{зак} = \frac{1}{T_{ок(зак)}}, \text{ руб} / \text{руб}; [E_{зак} = 0,2] \quad (4)$$

где $I_{зак}$ – инвестиции заказчика, а конкретнее – $Ц_{дог}$ – договорная цена реконструкции, руб.; P_2 – годовая прибыль после реконструкции; \mathcal{E}_{21} , \mathcal{E}_{22} – эксплуатационные затраты по дому до и после реконструкции, руб.; $C_{ком1}$, $C_{ком2}$ – плата за коммунальные услуги до и после реконструкции, руб. Заключение делается с учетом ведомственных нормативов.

После расчета ведомственных капвложений рассчитывается совместный («надведомственный») уровень экономической эффективности при совокупном учете всех вовлеченных капитальных вложений в реконструкцию независимо от ведомств и предприятий.

В этом случае совместные (народнохозяйственные) модели таковы:

$$T_{ок(совм)} = \frac{I_{со} + I_{зак}}{(P_{со} / T_p) + P_{зак}} = \frac{(\Phi_{со} + O_c) + Ц_{дог}}{\frac{Ц_{дог} - C}{T_p} + (\mathcal{E}_{21} - \mathcal{E}_{22} + C_{ком2} - C_{ком1})}, \text{ год}; < [T_{ок(н)}] \quad (5)$$

$$E_{совм} = 1 / T_{ок(совм)}, \text{ руб} / \text{руб}; > [E_{рек}] \quad (6)$$

где E – нормативное принимается для реконструкции, т.е. $E_{рек} = 0,22$, так как в этом случае оба участника причастны совместно к единому процессу – к реконструкции с ее последствиями, что и совместно отражают технико-экономические показатели (5) и (6).

Все показатели в данной методике натуральные. Показателей комплексно-абстрактных или интегрально-абстрактных мы избегали. Используемые показатели всех уровней характерны и адекватны современной проектной и финансовой практике.

Пример

Чисто конструктивная, частичная реконструкция жилого дома – только усиление фундаментов. Реконструкция классическая, не выходит за черту площадей и объемов здания.

Ведомственный уровень заказчика.

1-й вариант. Жилой дом эксплуатируется 30 лет. $T_{сл} = 70$ лет (норматив). Трещины растут в стенах. Ситуация передислокации в грунтах. Дом в короткой перспективе разрушится. Фундаменты катастрофически слабеют из-за движения грунтовых вод. Значительные годовые расходы на эксплуатацию здания и фундаментов (латание дыр). Через 5-9 лет – выселение и разборка. В результате дом прослужит с большим отклонением от норматива: $30 + 7 = 37$ лет.

Не дослужит: $70 - 37 = 33$ года.

2-й вариант. В последнее время ежегодные эксплуатационные затраты составляют:

$$\mathcal{E}_{21} = C_{дог} / 1,5 = 17 / 1,5 = 11,3 \text{ млн.руб.}$$

$$\mathcal{E}_{22} = 0 \text{ после реконструкции. Принимаем среднее } - 2,3.$$

$$C_{дог} = K_{зак} = 17 \text{ (городской муниципалитет).}$$

$$P_z = \mathcal{E}_{21} - \mathcal{E}_{22} = 11,3 - 2,3 = 8 \quad (7)$$

$$E_{зак} = \frac{P_{экс} = P_z}{C_{дог} = K_{зак}} = \frac{8}{17} = 0,47 > [E_{рек} = 0,22] \quad (8)$$

$$T_{ок(зак)} = 1 / E_{зак} = 1 / 0,47 = 2,02 \text{ года.}$$

Вывод: в ситуации данного заказчика – делать реконструкцию. Дом при этом, как минимум, прослужит весь нормативный срок службы (70 лет). Это гарантия. На самом деле его фактический срок службы может оказаться значительно выше семидесяти лет. Нередко жилые дома, при хорошей эксплуатации, служат не десятки, а сотни лет.

Некоторые частные методы технико-экономической оценки по видам реконструкции.

1. Жилой дом. Классическая реконструкция.

Ведомственная оценка:

а) для подрядчика:

$$T_{ок} = \frac{I_{со} = \Phi_{со} + O_c}{(C_{год} - C) / T_p}, \text{ год.} \quad (9)$$

$$E_{co} = 1/T_{ок}, \quad \frac{1}{год}, \quad руб / руб. ; \quad (10)$$

б) для заказчика:

$$T_{ок} = \frac{I_{зак} = II_{дог}}{P_z = \mathcal{E}_{z1} - \mathcal{E}_{z2}}, \quad год. \quad (11)$$

$$E_{зак} = 1/T_{ок} ; \quad (12)$$

в) совместная оценка всего объема И:

$$T_{ок} = \frac{I_{co} + I_{зак}}{(P_{co}/T_p) + P_{зак}} = \frac{(\Phi_{co} + O_c) + II_{дог}}{\frac{II_{дог} - C}{T_p} + (\mathcal{E}_{z1} - \mathcal{E}_{z2})}, \quad год. \quad (13)$$

$$E_{сов} = 1/T_{ок}, \quad руб / руб. \quad (14)$$

Оценочные показатели – срок окупаемости капитальных вложений и коэффициент общей эффективности, рассчитываемые по видам и вариантам реконструкции (по ведомствам и совокупно), определяются с учетом конкретных фактических затрат и вложений, которые осуществляются заказчиками, подрядчиками и другими участниками процесса реконструкции.

II. Совместная реконструкция существующего жилого дома с жилым расширением.

А. Локальные оценки.

Локальная оценка чистой реконструкции жилого дома осуществляется по формулам (9), (11), (13).

Локальная оценка для жилого расширения дома:

а) для строительной организации:

$$T_{ок} = \frac{K_{раси} = \Phi + O_c}{(II_{дог,раси} - C_{раси})/T_{раси}}, \quad год. \quad (15)$$

б) для заказчика:

$$T_{ок} = \frac{K_{раси} = II_{дог}}{\mathcal{E}_{z2}}, \quad год \quad (16)$$

Б. Совместная оценка для жилого расширения

$$T_{ок} = \frac{[K_{раси} = \Phi + O_c] + [K_{раси} = II_{дог}]}{[(II_{раси} - C_{раси})/T_{раси}] + [\mathcal{E}_{z2}]}, \quad год. \quad (17)$$

$$E = 1/T_{ок}, \quad руб / руб.$$

(17а)

Совместная оценка для чистой реконструкции существующего жилого дома и для жилого расширения жилого дома:

| | | | | | |
|----------------|--------------------------|-------------------------------------------------|---------------------------------------|-------------------------|------------------|
| $E_{p,раси} =$ | $[(II_{дог} - C)/T_p] +$ | $[P_z = \mathcal{E}_{z1} - \mathcal{E}_{z2}] +$ | $[(II_{раси} - C_{раси})/T_{раси}] +$ | $[\mathcal{E}_{z2}]$ | $\frac{1}{год};$ |
| | $[\Phi_{co} + O_c] +$ | $[K_{зак} = II_{дог}] +$ | $[K_{раси} = \Phi + O_c] +$ | $[K_{раси} = II_{дог}]$ | |

| | | | | | |
|--|----------------------------------|---------------|-----------------------|---------------|------|
| | Блок №1 | Блок №2 | Блок №3 | Блок №4 | |
| | Для СО | Для заказчика | Для СО | Для заказчика | |
| | Чистая реконструкция жилого дома | | Жилое расширение дома | | (18) |

$$T_{p,расш} = 1/E_{p,расш}, год \quad (19)$$

III. Смешанная реконструкция жилья – реконструкция существующего жилого дома с производственным расширением (химчистка).

Локальная оценка чистой реконструкции существующего жилья дается по формулам (9), (11), (13).

Локальная оценка производственного расширения:

а) для строительной организации

$$E_{n.p.} = \frac{(C_{дог.расш.} - C_{расш})/T_{расш}}{I_{расш,со} = \Phi_{со} + O_c}, \quad 1/год; \quad (20)$$

б) для заказчика (ЖКО)

$$E_{n.p.} = \frac{P_{n.p.} = (C_1 - C_1)M_{\Gamma}}{I_{расш,зак} = K_{уд1} \cdot \mathcal{Q}_{расш} = C_{дог.расш}}, \quad 1/год; \quad (21)$$

в) совместная оценка производственного расширения для строительной организации и заказчика:

$$E_{n.расш} = \frac{[(C_{дог.расш.} - C_{расш})/T_{расш}] + [P_{n.расш} = (C_1 - C_1)M_{\Gamma}]}{[I_{расш,со} = \Phi_{со} + O_c] + [I_{расш,зак} = K_{уд1} \cdot \mathcal{Q}_{расш} = C_{дог.расш}]}, 1/год; \quad (22)$$

$$T_{ок} = 1/E_{расш}, год. \quad (23)$$

$$T_{ок} = \frac{\sum_1^n I_i}{\sum_1^n p_i}, год \quad (24)$$

IV. Оценка смешанной реконструкции. Реконструкция жилого дома со смешанным расширением – жилым и производственным.

В смешанной реконструкции жилого дома выделяются три части: чистая (классическая) реконструкция жилья; жилое расширение; производственной расширение. По каждому элементу рассчитываются оценки локальные: для подрядчика и заказчика и одна совместная. Всего здесь 9 расчетов, то есть требуется составить 9 формул. Десятой моделью будет единая совмещенная модель $T_{ок}$ на объект в целом.

Расчет ведем по чистой реконструкции существующего жилого дома по трем моделям (9), (11), (13).

Расчет для жилого расширения дома ведется по трем моделям (15), (16), (17).

Расчет для производственного расширения (к примеру, цех пошива верхней одежды) осуществляется по трем формулам (20), (21), (22).

Совместная оценка всех затрачиваемых средств по всем ведомствам осуществляется совокупно по формулам (22) и (23).

Показатель общей эффективности всех средств, затраченных на чистую реконструкцию, на жилое расширение и производственное расширение совокупно по всем ведомствам рассчитывается так:

$$E_{совм.} = \frac{1}{T_{ок}}, \quad 1/\text{год}, \quad \frac{\text{руб}}{\text{руб}}, \quad (25)$$

где $T_{ок}$ – срок окупаемости – рассчитывается по формуле (16).

V. Техничко-экономическая оценка смешанной реконструкции. Реконструкция жилого дома с расширением жилья и расширением под учебную или другую общественную организацию (детсад).

В качестве общественной организации может быть начальная школа, техническое училище, школа рабочей молодежи, музыкальная школа, медпункт, аптека или др.

Здесь выделяются три элемента «реконструкции»: классическая существующего жилого дома (СО, ЖКО); жилое расширение (СО, ЖКО); расширение под общественную организацию (\overline{CO} , РА).

Для расчета одиннадцати показателей A_{δ} и одиннадцати показателей $T_{ок}$ в подобном примере можно использовать формулу (16) без изменений. Она же обеспечит расчет всех частных показателей по строкам (5), (6), (7), (8).

VI. Смешанная реконструкция жилого здания со встройкой магазина и с жилым расширением (рис. 1).

Часть семей дома поселяются в жилом расширении, а площадь их квартир – стала основой для встройки магазина внутри жилого дома.

Выделим элементы реконструкции и участников (табл. 1):

Таблица 1

| Ранжир | Элементы | Участники | Набор блоков в модель $T_{ок}$ |
|--------|----------------------------------|-------------------------------------|--------------------------------------------|
| 1. | Чистая реконструкция жилого дома | СОПР; ЖКО | Блоки (1), (2) (формулы (9) и (11)) |
| 2. | Встроенный магазин | СОПР; Мин. промыш. и торговли | Блоки (5), (6) для магазина (формула (27)) |
| 3. | Жилое расширение | СОПР; ЖКО | Блоки (2), (4) (формулы (15), (16)) |

Срок окупаемости суммарных инвестиций, вложенных в магазин (СОПР, ЖКО):

$$T_{ок} = \frac{[K_{\text{маг}} = \Phi + O_c] + [K_{\text{встр.}} = C_{\text{дог}} = K_{\text{уд1}} \cdot \mathcal{G}_{\text{встр}}]}{[(C_{\text{дог}} - C_{\text{встр.маг.}}) / T_{\text{встр.}}] + [P_{\text{встр}} = (C_1 - C_1) \cdot M_{\Gamma}]}, \quad \text{год} \quad (27)$$

Таким образом, для VI задачи формула (16) подходит, только нужны блоки 5 и 6 заменить формулой (25).

1. Блоки модели \blacktriangleright 26 - 1 26 - 2 26 - 3 26 - 4 26 - 5 26 - 6
 СО ПР ЖКО СО ПР ЖКО или СО ПР министерство легкой промышленно-
 (заказчик)
2. По участникам \blacktriangleright $[K_p = \Phi + O_c] + [K_{разш} = U_{дог}] + [K_{разш} + \Phi + O_c] + [K_{разш} = U_{дог}] + [K_{разш} = K_{пол} \cdot \Phi_{разш}]$
 (заказчик)
3. Инвестиции \blacktriangleright $[K_p = \Phi + O_c] + [K_{разш} = U_{дог}] + [K_{разш} + \Phi + O_c] + [K_{разш} = U_{дог}] + [K_{разш} = K_{пол} \cdot \Phi_{разш}]$
 (заказчик)
4. Прибыль \blacktriangleright $[(C_{инв} - C)/T_p] + [P_2 = \Delta_1 - \Delta_2] + [(C_{разш} - C_{разш})/T_{разш}] + [\Delta_2] + [(C_{дог} - C_{разш})/T_{разш}] + [P_{разш} = (U_1 - C_1)M_1]$
 (заказчик)

| | | | | | | |
|--------------------------------------------------------------------------|----------------------------------|----------------------------------|----------------------------------------|----------------------------------------|-------------------------------------------------------------------|-------------------------------------------------------------------|
| 5. Ведомственные сроки оплаты по собственному финансированию (по блокам) | Чистая реконструкция жилого дома | Чистая реконструкция жилого дома | Жилое расширение (дополнительный этаж) | Жилое расширение (дополнительный этаж) | Производственное расширение (цех пошива верхней одежды). Пристрой | Производственное расширение (цех пошива верхней одежды). Пристрой |
|--------------------------------------------------------------------------|----------------------------------|----------------------------------|----------------------------------------|----------------------------------------|-------------------------------------------------------------------|-------------------------------------------------------------------|

6. Сроки оплаты по элементам реконструкции

Чистая реконструкция жилого объекта

Расширение жилого объекта

Расширение объекта под цех пошива верхней одежды Производственная часть объекта

7. Сроки оплаты всей жилой части

Жилая часть объекта в целом

Производственная часть объекта

8. Совмещенный единый срок оплаты в целом по всем затратам на реконструкцию объекта

В Г О Д А Х

то есть здесь расчет ведется по всей модели как единой формуле (без членения)

Рис. 1

После такого уточнения методики можно приступить к расчету в соответствии с вопросами, которые могут быть поставлены в задаче VI разными ведомствами и субъектами.

В разных задачах могут решаться следующие вопросы:

- 1) технико-экономическая оценка конструктивной реконструкции (например, усиление фундаментов);
- 2) технико-экономическая оценка многослойных стен и других конструктивных фрагментов ограждений жилых домов;
- 3) совместный (конструктивно-экономический, теплотехнико-экономический и объектный технико-экономический) анализ вариантов видовой реконструкции жилого здания;
- 4) экономика реконструкции промобъектов;
- 5) оценка строителями-практиками узловых концепций новейшей реконструкции (например, конструктивная многослойность нагруженных стен зданий различного назначения в условиях конкретного климата).

Условные обозначения:

T_p – продолжительность реконструкции, год;

$\mathcal{E}_{21}, \mathcal{E}_{22}$ – годовые эксплуатационные затраты заказчика до и после реконструкции, руб;

I_{co} – инвестиции строительной организации в реконструкцию, руб;

E_{np} – расчетный (проектный или фактический) коэффициент экономической эффективности инвестиций в элемент реконструкции – в производственное расширение жилого дома (химчистка, прачечная, цех изготовления пуговиц или пошив летнего белья и т.д.);

M_z – годовая мощность в натуральных единицах;

$g_{раси}$ – удельные капитальные вложения, руб.год/ед. (для предприятия), руб/м³ (для жилого дома), руб/м² (для жилого дома);

$РА$ – районная администрация (в городе);

$СОПР$ – строительная организация по реконструкции.

Литература

1. Инструкция по определению экономической эффективности использования в строительстве новой техники, изобретений и рациональных предложений. – М.: Стройиздат, 1979. СН 509-78, 48с.

2. Инструкция по определению экономической эффективности капитальных вложений в строительстве. 2е изд. М.: Стройиздат, 1979. СН 423-79, 64с.

3. Руководство по выбору проектных решений в строительстве. – М.: Стройиздат, 1982, 80с.

4. Экономика проектных решений. Метод. указания по технико-экономической оценке проектных решений/ сост.: В.Ф. Богданов, Н.С.

Степанов, И.П. Федосеева, В.И. Шишкин. – Чебоксары: Изд-во Чуваш. унта, 1993. 36с.

5. Инструкция по определению эксплуатационных затрат при оценке проектных решений жилых и общественных зданий. – М.: Стройиздат, 1983, СН 547-82, 48с.

6. ТЕР-5-2001, сб. 47. Сметные нормы на строительные-монтажные работы при реконструкции.

7. ТЕР-2001, сб. 1-49.

МЕТОДЫ ПРОДВИЖЕНИЯ ПРОДУКЦИИ С ИСПОЛЬЗОВАНИЕМ УСЛУГ ТОРГОВОГО ПОСРЕДНИЧЕСТВА

ЩЕГЛОВ П.В., аспирант

Чебоксарский кооперативный институт

Взаимодействие производства и потребления характеризуется движением товара от производителя к потребителю. Спрос выражает интересы потребителей товара, а предложение – интересы производителей. Между ними возникают определённые противоречия, которые на практике урегулируются действиями посреднических структур.

Посредничество – вид предпринимательской деятельности, комплекс операций, проводимых в период между созданием продукции и доведением её до потребителей. Посреднические операции совершаются по поручению поставщика или потребителя торгово-посредническими организациями и торговыми посредниками, специализирующимися на выполнении отдельных этапов хозяйственной связи либо оказывающими услуги комплексно.

В экономической литературе не существует единой общепринятой классификации посредничества, поскольку для различных методических и практических целей за основу могут браться совершенно различные критерии. Классифицировать посреднические структуры можно с позиции их экономического обособления от производственных предприятий и с позиции приобретения ими права собственности (охватывает владение, пользование и распоряжение) на товар в процессе обслуживания производителей и потребителей. Первый признак разделяет всех посредников на представителей производственных предприятий и независимых посредников; второй – выделяет три их группы: приобретающие право собственности в его полном объеме, приобретающие отдельные полномочия собственника и не приобретающие право собственника вообще. По опыту мировой и отечественной практики в качестве представителей производственных предприятий действуют сбытовые филиалы (фирмы), брокерские представительст-

ва (конторы) и брокеры. Из них первые являются посредниками, приобретающими отдельные правомочия собственника (чаще всего владения и распоряжения товаром), а вторые – не приобретающими право собственности на товар. В качестве независимых посредников действуют: дистрибьюторы и дилеры, комиссионные фирмы и комиссионеры, агентские фирмы и агенты, брокерские фирмы и брокеры. Дистрибьюторы и дилеры приобретают право собственности на товар в полном объеме, брокерские фирмы и брокеры – нет, остальные посредники – приобретают его частично в составе отдельных правомочий собственника (комиссионные фирмы и комиссионеры – владение и распоряжение, реже – пользование, агентские фирмы и агенты – распоряжение).

Действия торгово-посреднических структур различных видов унифицируются привязкой к отдельным этапам хозяйственной связи производителя и потребителя. Полный комплекс услуг предлагают дилеры, сбытовые агенты, а также дистрибьюторы и сбытовые филиалы производственных предприятий (при условии, что они имеют собственные складские мощности). Комиссионные фирмы не участвуют в организации товародвижения, не контролируют и не несут экономической ответственности за его результаты. Брокерские фирмы, кроме организации товародвижения, отстраняются и от выполнения расчетных операций. Риски агента и комиссионера минимальны. Они, по существу, в максимальном объеме приближаются к сумме затрат, связанных с исполнением заказа клиента. Несомненно выше риски дилера. Помимо затрат на продажу товаров, максимальные риски дилера включают в себя риски, связанные с неблагоприятными изменениями цен на товары и отсутствием продаж вообще. Следует отметить, что и выгоды от дилерских услуг, как правило, выше, так как доходы дилера складываются за счёт разницы в ценах. Таким образом, фирма-производитель в зависимости от целей, стоящих перед ней в связи с проблемой сбыта продукции, может с учетом возможностей, выполняемых посредниками, решить, какой вид посредничества наиболее ей приемлем.

В результате исследования специфики торгового посредничества, содержания оказываемых им услуг выявляется два метода продвижения продукции предприятия:

- 1) продуцент – дилер (дистрибьютор, сбытовой филиал, агент, брокер, комиссионер) – потребитель;
- 2) продуцент – дилер (дистрибьютор, сбытовой филиал) – агент (брокер, комиссионер) – потребитель.

Деятельность торговых посредников регламентируется и регулируется законодательством. Отношения с ними строятся на основе договора.

Обобщив все вышесказанное, необходимо отметить, что существует огромное количество посредников, готовых помочь фирме-производителю в проблеме сбыта, необходимо только правильно выбрать нужного из них.

Сотрудничество с посредниками избавляет производителя от многих проблем, но в то же время создает дополнительные риски. При выборе посредника фирма-производитель должна для себя определить подходит ли выпускаемый вид продукции к данному виду посредничества; какие функции должен брать на себя посредник; какие риски предприятие готово переложить на посредника, а какие взять на себя. Чем длиннее цепочка доведения товара (второй метод), тем стоимость его для потребителя выше.

**ОСОБЕННОСТИ ОТБОРА ИНВЕСТИЦИОННЫХ ПРОЕКТОВ
ПО СОЗДАНИЮ И РАЗВИТИЮ МАЛЫХ И СРЕДНИХ
ПРОМЫШЛЕННЫХ ПРЕДПРИЯТИЙ
В ЧУВАШСКОЙ РЕСПУБЛИКЕ**

ПАНФИЛОВ С.Б., ст. преподаватель

Чебоксарский институт (филиал)

Московского государственного открытого университета

В современных условиях оздоровление экономики, формирование механизма устойчивого и динамического экономического развития должно идти снизу, от бизнеса и регионов. По сути, речь идет о региональной политике повышения конкурентоспособности, которая в отраслях с доминированием среднего бизнеса становится все более значимым фактором развития [5].

Для выявления актуальности проблемы рассматривается бюджет города Чебоксары. Чебоксарским городским собранием депутатов принято решение от 22.12.04 № 1491 об утверждении бюджета города Чебоксары на 2005 г., по расходам 26559116 тыс. руб., по доходам 2496189,8 тыс. руб., при этом установить предельный размер дефицита бюджета города Чебоксары в сумме 159726,2 тыс. руб., или 9,9 % к объему доходов бюджета города Чебоксары, без учета сумм безвозвратных перечислений из республиканского бюджета Чувашской Республики.

Источники финансирования дефицита города Чебоксары: муниципальные займы от имени г. Чебоксары, кредиты, получаемые от кредитных организаций, поступление от продажи имущества, находящегося в муниципальной собственности г. Чебоксары, изменения остатков средств на счете по учету средств бюджета г. Чебоксары [2].

Одной из причин недостаточности доходной части бюджета является то, что ряд крупных промышленных предприятий республики изменили своего собственника, что привело к изменению организационных и производственных структур предприятий, изменения их позиционирования на рынке. Это явление имеет в своей основе системный характер, вызванный

структурной перестройкой российской экономики и ее ростом в последние годы. В этих условиях ряд промышленных предприятий Чувашской республики становится привлекательным для внешних промышленных и финансово-промышленных групп, которые стремятся установить свою монополию на внутреннем рынке и приобрести возможность выхода на внешний рынок ближнего и дальнего зарубежья. Привлекательность вложений в региональные промышленные предприятия определяется заниженной стоимостью их производственных активов, а также низкой стоимостью рабочей силы, имеющей необходимую квалификацию.

Новые собственники в целях оптимизации затрат и повышения прибыли проводят политику по закрытию затратных и неперспективных (с их точки зрения производства, технологии и персонала) региональных предприятий, либо закрывают предприятия для создания искусственной монополии на рынке и получение за счет этого сверхприбыли. Являясь монополистами и установив предельную цену на рынке, они укрупняют структурные подразделения промышленного предприятия, снижая свои производственные затраты за счет уменьшения управленческого аппарата и специалистов.

Для промышленных групп характерно, когда на одном предприятии закрываются цеха или производства с морально устаревшим и физически изношенным оборудованием, а также требующие больших инвестиций в развитие и переобучение персонала, а их продукция выпускается на другом предприятии, в другом регионе. Централизация финансовых ресурсов в составе финансово-промышленных групп (далее ФПГ) позволяет получать дополнительную прибыль за счет скидок при оптовых закупках для всего холдинга, а также при реализации логистических подходов снижения затрат по транспортной системе и системе складирования. Эти решения также позволяют снизить общую численность персонала и оптимизировать фонд оплаты труда и налогооблагаемую базу.

На основании исследований можно привести следующие примеры. На Чебоксарском электроаппаратном заводе сокращено или, в частных случаях, ликвидировано производство, связанное с устаревшими технологиями, в том числе с механообработкой и штамповкой. Осуществляется процесс централизованной закупки крепежа (свой цех по изготовлению крепежа закрыли) и производится закупка печатных плат в Китае или Тайване в ущерб региональной экономике и занятости населения. Эти решения экономически обоснованы, с точки зрения нового собственника.

Чебоксарский Агрегатный Завод – принята программа по оптимизации затрат предприятия в разрезе подразделений при одновременном их укрупнении, что также приводит к сокращению избыточного персонала: маркетологов, экономистов, начальников подразделений и т.д.

Приход внешнего капитала на промышленные предприятия республики принес как позитивные, так и негативные факторы в социально-экономическое положение республики. К положительным факторам можно отнести: частичное обновление оборудования и техники, вхождение предприятий республики в кооперацию в рамках портфеля заказов ФПГ как по стране, так и по зарубежью, стабилизацию экономики республики

В России сложились два реальных субъекта модернизации экономики – государство и ФПГ. Именно ФПГ, обладая достаточным финансовым, кадровым и технологическим потенциалом, способны быстро эволюционировать от технологии низкого передела к высшим. Но опора на ФПГ – временная тактика, в противном случае за чертой промышленной политики окажутся средний и малый бизнес, не обладающий достаточными средствами [4].

В результате этих изменений в экономике республики наблюдается высвобождение значительного числа работников, причем всех уровней, среди которых основу составляют рабочие, ИТР, служащие и руководители, проработавшие от 5 до 15 лет на данных предприятиях, которые сформировались как личность в данной корпоративной (производственной) культуре.

Возникают следующие острые проблемы:

- изменение собственника часто приводит к изменению хозяйственных форм (из филиала в отделение), вследствие чего происходит снижение доходной части бюджетов городов и республики.

- для Чувашии, не имеющей значительных сырьевых ресурсов, потеря высококвалифицированных специалистов в передовых высокотехнологичных производствах крайне нежелательна, т.к. воспитание и становление специалистов является долговременным и затратным процессом;

- потеря корпоративной культуры, передачи знаний и опыта от поколения к поколению;

- социальная проблема состоит в обеспечении занятости высвободившихся работников, а также трудоустройстве выпускников вузов и колледжей, которые в основной своей массе остаются в республике и, в основном, в г. Чебоксары

С целью максимального сохранения кадрового и интеллектуального потенциала Чувашской Республики необходимо рассмотреть вопрос оптимального перераспределения специалистов по промышленным предприятиям республики, и прежде всего необходимо создавать новые малые и средние промышленные предприятия (далее МСП).

Основой управления региональными рынками является государственное регулирование рынков. Малое предпринимательство в силу своей специфики имеет ярко выраженный региональный аспект. Малые предприятия строят свою деятельность, ориентируясь, прежде всего, на по-

требности местного рынка, объем и структуру локального спроса. В условиях развития хозяйственной самостоятельности регионов малый бизнес должен стать основным фактором оптимизации структуры региональной экономики. [6] МСПП на региональном рынке способствуют экономическому развитию и росту занятости, что стабилизирует налоговые поступления в местные бюджеты.

Ряд промышленных предприятий республики благодаря своевременной диверсификации в средний и малый бизнес смогли сконцентрировать свои ресурсы на повышение конкурентоспособности продукции основного производства, сохранение человеческого потенциала. Этот процесс был организован путем вывода непрофильного бизнеса из состава материнской компании в виде юридических лиц, для которых этот бизнес становится профильным. Формализация непрофильного бизнеса машиностроительного предприятия представлена на рис. 1. Диверсификация крупных промышленных предприятий республики в средний и малых бизнес приводит к тому, что создаваемые на их базе предприятия пользуются ресурсами, отработанными технологиями, основными средствами, которые им предоставляются, продаются по остаточной стоимости или на условиях долгосрочной аренды с правом выкупа, что позволяет экономить временные и финансовые ресурсы МСПП.



Рис. 1. Формализация непрофильного бизнеса машиностроительного предприятия

МСПП, выделенные из структуры материнской компании, имеют статус юридического лица, форма собственности определяется материнской компанией (ООО, ЗАО) с разной долей материнской компании в уставном капитале от 95% до 20% , которые будем называть сателлитными МСПП материнской компании.

В процессе развития промышленного предприятия наблюдается центристская тенденция относительно материнской компании. Основой процесса является вывод наиболее затратных и непрофильных произ-

водств на разные уровни управления. На рис. 2 приведена многоорбитная структура управления.

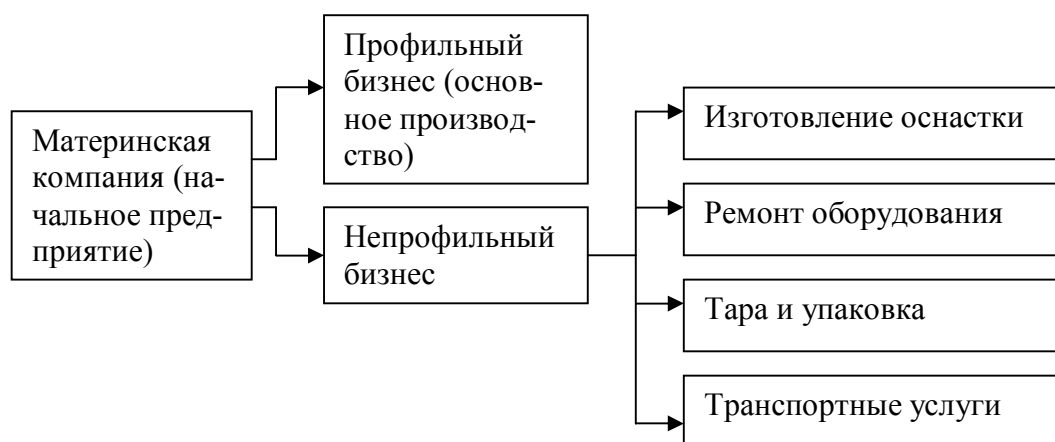

Рис. 2 Многоорбитная структура управления

Орбиты, от первой до третьей, имеют разные степени ответственности и свободы – это предприятия с выделенным непрофильным бизнесом, которые являются юридическими лицами, имеют различные степени свободы и зависят от материнской компании; чем больше номер орбиты, тем меньше доля материнской компании в уставном капитале

Основным инструментом по переводу подразделений на все уровни является внедрение системы бюджетирования и самокупаемости. Основным двигателем подобных процессов является инициатива первого руководителя или собственника, который заинтересован не только в получении прибыли, но и в развитии предприятия за счет концентрации ресурсов на рентабельных производствах, с целью повышения конкуренции продукции на рынке.

Рассмотренные варианты развития имеют общее направление – ориентацию на сокращение затрат и нерентабельных производств. Но во втором случае производственный и кадровый потенциал остается в регионе, более высокие бюджетные поступления. Местный собственник по своей природе, как правило, более социально ответственен.

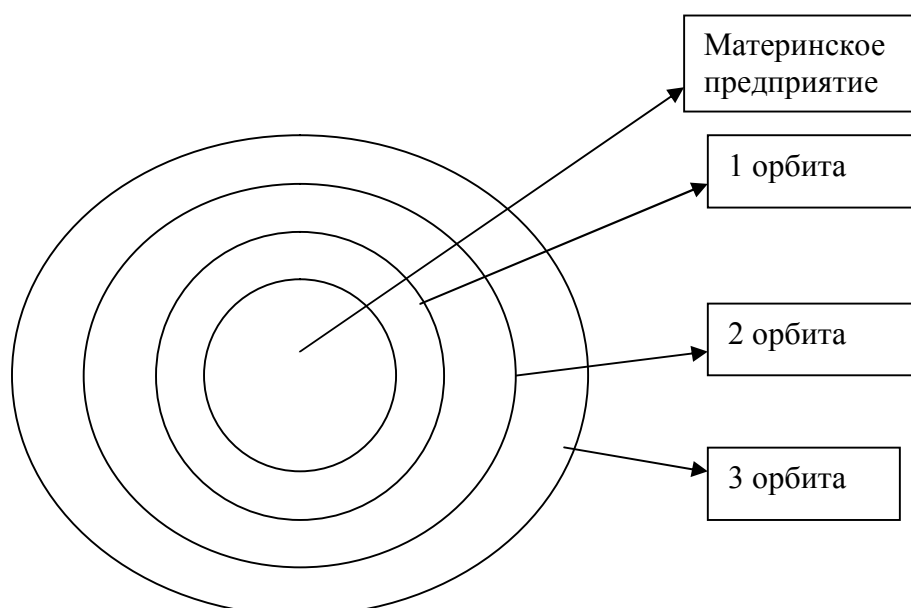
По закону ЧР от 25.05.04 № 8 "О государственной поддержке инвестиционной деятельности в Чувашской Республике", бюджетная эффективность инвестиционного проекта – влияние результатов инвестиционного проекта на доходы и расходы республиканского бюджета Чувашской Республики, выражаемое в увеличении бюджетных доходов и (или) снижении бюджетных расходов за определенный период времени в результате реализации инвестиционного проекта [1]. При этом можно выделить сле-

дующие приоритетные направления государственной поддержки инвестиционной деятельности, указанные в табл. 1.

Таблица 1

Критерии инвестиционной поддержки МСПП
на республиканском и муниципальном уровне

| | |
|------------------------------------------------------------|------------------------------------------------------------------------------------------------------------------------------------------------------------------|
| Критерии поддержки | Приоритетные направления государственной поддержки инвестиционной деятельности в Чувашской Республике |
| Перспективы стабильного развития | Производство конкурентоспособной продукции (работ, услуг): техническое перевооружение и модернизация производства. |
| Срок окупаемости возвратных инвестиций | В зависимости от сферы бизнеса от 1 года до 5 лет |
| Поступления в местные бюджеты и республиканский бюджет | Развитие малого предпринимательства |
| Обеспечение занятости | Создание новых рабочих мест |
| Использование, способность к освоению передовых технологий | Инновационное производство и критические технологии |
| Социальная ответственность бизнеса | Федеральные и республиканские целевые программы, реализуемые на территории Чувашской Республики Развитие инженерной, транспортной и социальной инфраструктуры |
| Минимальные первоначальные инвестиции | МСПП на базе конкурентоспособных крупных предприятий ЧР |

Учитывая выше изложенное, можно предложить, что наиболее эффективной была бы инвестиционная поддержка тех МСПП, которые могли бы обеспечить потребность нескольких крупных региональных предприятий по таким направлениям, как: инструментальное хозяйство, тара и упаковка, производство и ремонт печатных плат и т.д. Этот вариант устраивает как местных региональных собственников, так и пришедших новых собственников и администрацию региона.

Основным условием такого проекта является конкурентоспособность продукции МСПП, а это требует вложения инвестиции в техническое перевооружение и модернизация производства.

Экономически целесообразно создавать МСПП на базе материнского предприятия.

Активизация инновационной деятельности промышленности должна осуществляться в рамках приоритетных научно-технологических направ-

лений от научной идеи до рыночной реализации, которые будут реализовываться как заказ промышленности.

Такой критерий отбора инвестиционных проектов позволит сохранить кадровый потенциал, оптимальное перераспределение специалистов по промышленным предприятиям республики, сохранить и увеличить в перспективе стабильные бюджетные поступления.

Литература

1. Закон Чувашской Республики от 25.05.04 № 8 "О государственной поддержке инвестиционной деятельности в Чувашской Республике"
2. Бюджет города Чебоксары на 2005 год.
3. Программа поддержки малого предпринимательства в г. Чебоксары на 2003-2004 годы.
4. Современная национальная промышленная политика России. Инструменты промышленной политики: Сборник материалов. Выпуск 4, часть 1. – М.: РССП, 2004. – 312 с.
5. Е. Ясин, А. Яковлев Конкурентоспособность и модернизация российской экономики // Вопросы Экономики. – 2004.– № 7
6. Лебедев С.Ю. Регулирование и поддержка малого и среднего предпринимательства в ЕС и России // Менеджмент в России и за рубежом. – 2001. – № 1

ПРОБЛЕМЫ ЭФФЕКТИВНОСТИ ДЕЙСТВУЮЩЕГО ЗАКОНОДАТЕЛЬСТВА

СОВРЕМЕННЫЕ УГРОЗЫ ИНФОРМАЦИОННОЙ БЕЗОПАСНОСТИ

СКВОРЦОВ Н.А., доцент

Чебоксарский институт (филиал)

Московского государственного открытого университета

В современных условиях эффективность деятельности учреждений, предприятий, организаций различных форм собственности в значительной мере зависит от степени использования современных компьютерных и информационных технологий, ядром которых являются автоматизированные системы обработки информации.

Под автоматизированной системой обработки информации (далее АС) принимается организационно-техническая система, представляющая собой совокупность следующих взаимосвязанных компонентов:

- технических средств обработки и передачи данных (средств вычислительной техники и связи);
- методов и алгоритмов обработки в виде соответствующего программного обеспечения;
- информации (массивов, наборов, баз данных) на различных носителях;
- персонала и пользователей системы, объединенных по организационно-структурному, тематическому, технологическому или другим признакам для выполнения автоматизированной обработки информации (данных) с целью удовлетворения информационных потребностей субъектов информационных отношений [4].

В зависимости от целей несанкционированного доступа к информации деятельность нарушителя может быть направлена на любое из названных звеньев АС.

Анализ нормативно-правовых актов, регламентирующих область обеспечения безопасности информации, а также практики деятельности специальных подразделений в этой сфере, позволяет сделать вывод о том, что «основными причинами утечки информации являются:

- несоблюдение персоналом норм, требований, правил эксплуатации АС;
- ошибки в проектировании АС и систем защиты АС;
- ведение противостоящей стороной технической и агентурной разведок» [4].

Отсутствие системы требований к защите информации или несоблюдение их персоналом предприятия (фирмы) приводит к умышленному или непреднамеренному разглашению охраняемой информации, а также к утрате документов, изделий, носителей информации.

В отдельных случаях персонал, используя, например, текстовый редактор Microsoft Word, может даже не подозревать о том, что при его работе создаются скрытые файлы, которые полностью не уничтожаются при удалении текста в процессе работы и могут быть разосланы при электронных рассылках документов адресатам.

«Анализируя разнообразные рассказы о курьезах, связанных со скрытыми текстами в документах Word, о которых нередко рассказывают в частных беседах или в форумах, можно привести следующие типы скрытых текстов:

- настоящие имена создателей документов и их сотрудников или соответствующие имена пользователей;

- данные о пользователях организационного характера;

- версия Word и формат документа;

- имя пути файла документа;

- информация об аппаратном обеспечении, на котором создавался документ;

- имена принтеров;

- заголовки сообщений электронной почты или информация о Web-сервере;

- текстовые фрагменты, удаленные из документа в некоторый момент до сохранения;

- текстовые фрагменты из других документов, не имеющих отношения к данному, попавшие в него из-за ошибок в Word.

В феврале 2003 года правительство Великобритании опубликовало отчет, в котором подвергалось сомнению наличие оружия массового поражения в Ираке. Отчет был опубликован в формате Word. В файле содержалась скрытая информация о лицах, участвовавших в редактировании документа. Она была обнаружена и повергла общественность в ужас. Имена четверых выявленных таким образом сотрудников спецслужб оказались неразрывно связанными с критикой качества работы британской разведки перед второй военной операцией в Ираке (см. www.computerbytesman.com/privacy/blair.htm). В конце 90-х годов Кеннет Старр опубликовал в формате Word Perfect отчет, где говорилось о связи тогдашнего президента Билла Клинтона и Моники Левински. Причудливые особенности процесса преобразования формата явили на всеобщее обозрение сноски, которые, со всей очевидностью, предполагалось удалить (см. catless.ncl.ac.uk/Risks/19.97.html#subj3).» [5].

Ошибки в проектировании АС и систем защиты АС проявляются прежде всего в том, что в совокупности с «человеческим фактором» значительно облегчается доступ к элементам АС, особенно при использовании средств и методов технической или агентурной разведки.

При анализе возможностей несанкционированного доступа к информации необходимо учитывать, что при ее обработке возникает множество технических каналов, по которым он может быть реализован, а также появляется возможность несанкционированного воздействия на информацию с целью уничтожения или изменения ее содержания. Эти каналы возникают вследствие проявления физических явлений, сопровождающих процессы обработки информации, особенно при условии, что были допущены ошибки при проектировании и построении системы защиты АС.

«Применительно к АС выделяют следующие каналы утечки:

1. Электромагнитный канал. Причиной его возникновения является электромагнитное поле, связанное с протеканием электрического тока в аппаратных компонентах АС. Электромагнитное поле может индуцировать токи в близко расположенных проводных линиях (наводки). Электромагнитный канал в свою очередь делится на следующие каналы:

- радиоканал (высокочастотное излучение);
- низкочастотный канал;
- сетевой канал (наводки на сеть электропитания);
- канал заземления (наводки на провода заземления);
- линейный канал (наводки на линии связи между компьютерными системами).

2. Акустический (виброакустический) канал. Связан с распространением звуковых волн в воздухе или упругих колебаний в других средах, возникающих при работе устройств отображения информации АС.

3. Визуальный канал. Связан с возможностью визуального наблюдения злоумышленником за работой устройств отображения информации АС без проникновения в помещения, где расположены компоненты системы, в качестве средства выделения информации в данном случае могут рассматриваться фото-, видеокамеры и т.п.

4. Информационный канал. Связан с доступом (непосредственным и телекоммуникационным) к элементам АС, к носителям информации, к самой вводимой и выводимой информации (и результатам), к программному обеспечению (в том числе к операционным системам), а также с подключением к линиям связи» [4].

При использовании компьютерной техники для обработки информации наибольший уровень побочного электромагнитного излучения создают мониторы, выполненные на основе электронно-лучевых трубок. И если помещение не экранировано полностью, съём информации возможен с применением специального оборудования, как мобильного исполнения,

так и в стационарном варианте, на дистанции от нескольких десятков до нескольких сотен метров.

Как уже отмечалось, наводки идут практически на все проводные, а в отдельных случаях и конструкционные элементы зданий (арматура), которые выходят за пределы контролируемой зоны (КЗ) или проходят транзитом через контролируемое помещение. Поэтому перехват информации может осуществляться путем подключения устройств съема информации к этим линиям (элементам конструкций) или через незащищенные цепи питания и заземления.

Кроме электромагнитного излучения персональный компьютер при работе вызывает колебания в электрической сети питания, которые промодулированы информационной составляющей. Эти колебания могут быть зафиксированы в пределах цепей одной силовой трансформаторной подстанции.

Перехват электромагнитных излучений ПЭВМ может осуществляться и радиотехническими методами.

Съем акустической информации может осуществляться различными способами: от подкупа сотрудника фирмы, который может согласиться быть носителем радиозакладки или иметь при себе скрытоносимый диктофон, (если на фирме не практикуется обязательная проверка всех участников «закрытого» совещания на наличие запрещенных предметов), до применения специальных приемов, обеспечивающих скрытое или зашифрованное внедрение специальной аппаратуры в КЗ. Внедрение специальной аппаратуры может быть осуществлено, например, в форме подарка, преподнесенного руководителю, по какому-либо поводу, не вызывающему настороженности. Подарком в данном случае может быть предмет, который человек обычно всегда носит с собой или держит на рабочем столе (часы, авторучка, оригинальная подставка перекидного календаря и т.д.).

Активно используются для этих целей и так называемые телефонные или сетевые трансляторы, которые могут быть выполнены в виде телефонной розетки, «тройника», сетевого фильтра и т.п. Будучи подключенными к сети, они получают из нее питание и по ней же транслируют информацию из КЗ. Если на фирме не проводятся мероприятия по проверке «чистоты» помещений и сетей, то такая аппаратура может работать годами.

При проведении совещаний и переговоров в помещениях, имеющих остекленные фрагменты, расположенные на внешних стенах зданий, нельзя исключать возможности осуществления съема информации с остекленных поверхностей остронаправленным лазерным лучом. Отраженный от стеклянного полотна луч будет промодулирован информационной составляющей, так как стекла вибрируют под воздействием звукового давления. Самая надежная защита в отношении этой угрозы - проводить важные переговоры во внутренних помещениях, не имеющих окон, выходящих на

наружные стены. Однако при этом нельзя исключать возможности съема информации со стен помещения с помощью электронного стетоскопа при нахождении злоумышленника в смежном помещении. Электронный стетоскоп позволяет снимать информацию как со стен, так и с коммуникаций тепло- и водоснабжения, проходящих через КЗ.

Не представляет особого труда перехват сообщений при использовании для обмена информацией средств радиосвязи, если не применяются специальные устройства кодирования сигнала.

Широкое использование мобильных телефонов и телефонных аппаратов, имеющих радиодлинитель телефонного канала (выносная телефонная трубка на базе), расширили возможности коммуникативных связей, но при этом возросла вероятность не только несанкционированного съема информации, но и в плане угрозы личной безопасности появилась возможность определить месторасположения владельца сотового телефона. Это обусловлено особенностями работы систем сотовой связи.

В типовую схему организации системы сотовой связи входят три компонента:

- абонентские устройства (сотовые телефоны);
- базовые станции;
- коммуникационный центр (головной компьютер), который управляет работой всей системы.

Для идентификации каждого сотового телефона и его владельца, а также «привязки» телефона к конкретной ячейке сети (cote) используется метод постоянного радиоопроса сети.

Через равные промежутки времени базовая станция излучает служебный сигнал, в ответ на который каждый мобильный телефон автоматически посылает ответный сигнал, состоящий из комбинации двух номеров: IMEI и IMSI.

Первый – электронный серийный номер IMEI (International Mobile Equipment Identity – международный идентификатор мобильного устройства), заносится в микрочип каждого телефона его производителем.

Второй – IMSI (International Mobile Subscriber Identity – международный идентификационный номер подписчика), заносится на микрочип sim-карты ее производителем, при установке которой в конкретный сотовый телефон, ее активация позволяет персонифицировать владельца телефона.

В результате этого осуществляется идентификация конкретного сотового телефона, номера счета его владельца и привязка аппарата к определенной зоне, в которой он находится в данный момент. Таким образом, получив доступ к компьютеру коммуникационного центра, можно получить информацию как об установочных данных абонента сети (заносятся из паспорта владельца телефона при подключении), так и проследить его перемещения в прошлом или текущее местоположение.

Кроме этих каналов могут использоваться и специальные приемы, например «навязывание». Прием основан на принудительном переводе электронных элементов АС (в данном случае деталей телефонного аппарата, далее ТА) в состояние возбуждения, при котором эти элементы начинают излучать ответное «характеристическое» излучение, промодулированное информационной составляющей. «Навязывание» может быть осуществлено, например, по проводному каналу телефонной связи (рис.1). Высокочастотный сигнал (далее – ВЧ, частотой 150 КГц и выше) подается на ТА по одному проводу, а со второго провода снимается, ВЧ-сигнал промодулированный информационной составляющей, для выделения которой используется детектирование VD2, и полученный низкочастотный сигнал подается на устройство фиксации (на УНЧ).



Рис. 1

Так как в двухпроводной телефонной линии происходит затухание высокочастотных сигналов, данный способ может быть реализован только на очень короткой дистанции, например, из смежного помещения.

При ведении переговоров на открытой местности или в помещениях при открытых окнах могут использоваться и остронаправленные микрофоны.

Таким образом, даже этот далеко не полный перечень современных угроз информационной безопасности позволяет сделать вывод о том, что эффективное противодействие попыткам несанкционированного съема или воздействия на информацию может быть достигнуто только при условии создания комплексной системы обеспечения безопасности информации, включающей как организационно-правовые меры, так и техническое противодействие. Обязательным условием при этом является соблюдение пра-

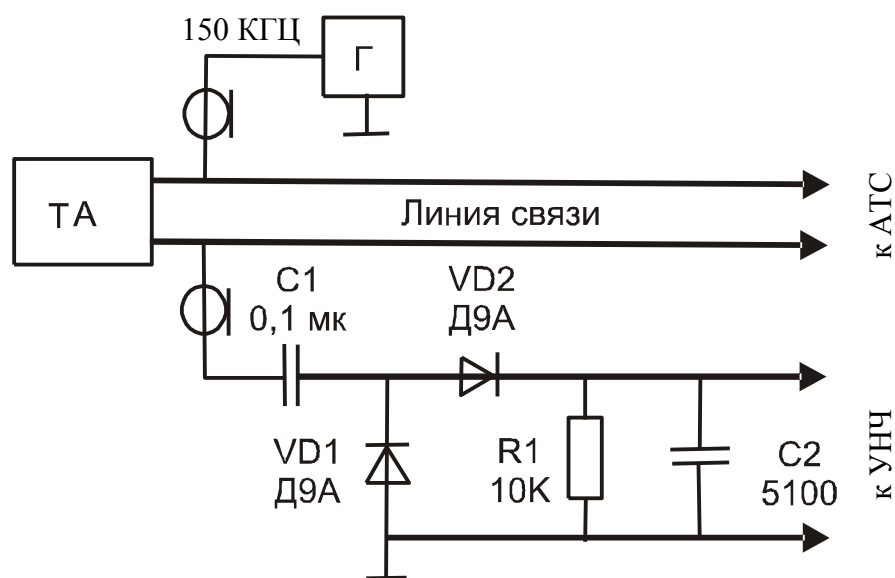
вил работы с документами или носителями информации ограниченного использования всеми сотрудниками – от технического персонала, до высшего руководства.

Литература

1. Доктрина информационной безопасности Российской Федерации от 9 сентября 2000 г. N ПР-1895.
2. Федеральный закон от 20 февраля 1995 г. N 24-ФЗ "Об информации, информатизации и защите информации".
3. ГОСТ Р 50922-96 - Государственный Стандарт Российской Федерации. Защита информации. Основные термины и определения.
4. Девянин П.Н. Теоретические основы компьютерной безопасности: Учеб. пособие для вузов / П.Н. Девянин, О.О. Михальский, Д.И. Правиков, А. Ю. Щербаков.- М.: Радио и связь, 2000. - 192 с.
5. Байерс С. Утечка данных через скрытые тексты в опубликованных документах. <http://www.osp.ru/os/2004/05/053.htm>

ОТРАЖЕНИЕ ПРЕСТУПНЫХ ДЕЙСТВИЙ В СИСТЕМЕ ЭКОНОМИЧЕСКОЙ ИНФОРМАЦИИ

СКВОРЦОВА Н.Н., адъюнкт

Нижегородская академия МВД России

Как отмечает М.К. Каминский, «преступление, взятое в собственно криминалистическом плане, выступает не только как юридический факт, но и как предметная деятельность (иногда ее фрагмент: действие, совокупность действий) человека»¹.

Преступление привлекает внимание криминалистов именно как противоправная деятельность, как определенный акт человеческого поведения.²

Известно, что в фундаменте самого здания материи существует свойство отражения. В процессе выявления, раскрытия, расследования преступления вызванные им изменения материальной среды образуют по существу то поле, исследованием которого возможно восстановить ход дейст-

¹ Каминский М.К. Взаимодействие, отражение, информация // Теория криминалистической идентификации, дифференциации и дидактические вопросы специальной подготовки сотрудников аппаратов БХСС: Учебное пособие / Селиванов Н.А., Эйсман А.А., Грабовский В.Д., Каминский М.К. – Горький: Горьковская высшая школа МВД СССР, 1980, с.3.

² Белкин Р.С. Курс криминалистики в 3 т. Т. 1: Общая теория криминалистики. – М.: Юристъ, 1997, с. 116.

вий преступника. Эту особенность материальных изменений, возникающих как продукт и результат деятельности по подготовке, исполнению и сокрытию преступлений, люди использовали с незапамятных времен: сначала на чисто эмпирическом уровне, а по мере развития криминалистической науки все более и более проникая в сущность тех закономерностей реального мира, которые позволяют понять, восстановить исследуемый процесс без непосредственного наблюдения, но путем исследования оставленных им изменений³. Поэтому представляется необходимым говорить об информации в ее причинно-следственной связи с совершенным преступлением.

Экономическая информация в процессе своего существования взаимодействует с другими системами, процессами и явлениями, которые являются для нее компонентами внешней среды. В результате свойства отражения происходят изменения первоначального состояния взаимодействующих объектов.

Из закона диалектики о взаимосвязи и взаимообусловленности явлений материального мира можно сделать вывод: поскольку всякий материальный процесс связан необходимо с другими процессами, то не существует изолированных явлений, а значит, не существует и принципиально неотражаемых явлений.

Как отмечают Р.С. Белкин и А.И. Винберг, «событие преступления есть один из материальных процессов действительности и, как таковой, связан и обусловлен другими процессами, событиями и явлениями, и отражается в них сам, и является отражением каких-то процессов»⁴.

Одной из составляющих внешней среды по отношению к системе экономической информации выступает преступная деятельность, совершенная в процессе и под видом законных хозяйственных операций. Так, шведский ученый-криминалист Бу Свенссон определяет в группу экономических преступлений деяния, осуществляемые «систематически и в рамках легальной хозяйственной деятельности»⁵. Он отграничивает их от имущественных преступлений традиционного характера, совершаемых отдельными лицами, если эти преступления никакой связи с хозяйственной деятельностью не имеют.

³ Каминский М.К. Взаимодействие, отражение, информация // Теория криминалистической идентификации, дифференциации и дидактические вопросы специальной подготовки сотрудников аппаратов БХСС: Учебное пособие / Селиванов Н.А., Эйман А.А., Грабовский В.Д., Каминский М.К. – Горький: Горьковская высшая школа МВД СССР, 1980, с.4.

⁴ Белкин Р.С., Винберг А.И. Криминалистика. Общетеоретические проблемы. – М.: Юридическая литература, 1973, с. 23.

⁵ Свенссон Б. Экономическая преступность / Пер.со шведск. – М.: Прогресс, 1987, с. 26.

Из элементов функционирования экономической системы обязательным является взаимодействие преступной деятельности именно с процессом сбора, обработки и использования экономической информации.

С другой стороны, экономическая информация влияет на характер и выбор способа совершения преступных действий, заставляет преступников приспособляться к изменениям, происходящим в ней. Выбирая способ совершения преступления, преступники должны приспособлять свои действия к существующей системе учета, использовать случайно возникшие в ней пробелы и упущения. Так проявляется влияние системы учета как элемента внешней среды на содержание способа совершения преступлений. А в случаях, когда преступник имеет возможность использовать средства учета для сокрытия своих действий, происходит деформация самой системы учета, нарушается установленный здесь порядок. Тогда изменения учетного процесса возникают как результат отражения события преступления.

Таким образом, между преступной деятельностью и системой экономической информации существует определенная взаимозависимость: с одной стороны, результаты взаимодействия преступной деятельности с функционирующей экономической системой предприятия находят отражение в системе экономической информации, с другой стороны, последняя оказывает влияние на способы функционирования преступной деятельности. Любое проявление результатов взаимодействия события преступления с экономической системой предприятия приобретает форму нарушения обычно существующих связей самой системы экономических показателей хозяйственного объекта, а также связей между этим объектом и внешней средой. Такие нарушения могут выступать как видимость потерь обычно существующих связей; как появление новых связей, не присущих нормально работающему предприятию.

Как отмечают С.П. Голубятников и М.К. Каминский, изменения в хозяйственной деятельности (результат отражения события преступления), как правило, не могут непосредственно наблюдаться в ходе расследования или судебного разбирательства. Однако хозяйственная деятельность предприятия достаточно полно трансформируется в материалы учета, в отчетные показатели.⁶

Состав экономической системы хозяйствующего субъекта представляет собой два взаимосвязанных элемента:

а) процессы, связанные с производством, реализацией, обменом и распределением товаров, выполнением работ и оказанием услуг (исходя из

⁶ Голубятников С.П., Каминский М.К. Криминалистика и экономическая информатика // Проблемы уголовно-процессуальной и управленческой деятельности в сфере борьбы с посягательствами на социалистическую собственность. Труды Горьковской ВШ МВД СССР. Выпуск 7 – Горький, 1976, с. 54.

профиля деятельности того или иного хозяйствующего субъекта), – *хозяйственная деятельность*;

б) процессы, связанные с закреплением произведенных хозяйственных операций, – *учетные процессы*.

Взаимосвязь этих элементов представляет собой отражение в материалах учета и отчетности хода и результатов хозяйственной деятельности посредством их перекодировки в специальные знаковые формы, доступные для анализа лишь узкому кругу специалистов в области экономики и финансов. Так строится система экономических показателей.

Система экономической информации в качестве одного из немаловажных элементов окружающей среды по отношению к преступной деятельности выполняет ряд функций:

- Взаимодействие преступной деятельности в сфере экономики с экономической информацией является необходимым условием функционирования самой преступной деятельности. Таким образом, экономическая информация принимает непосредственное участие в формировании целостных свойств системы преступной деятельности.

- Поскольку экономическая информация является необходимым элементом внешней среды при рассматриваемом взаимодействии, то она оказывает воздействие на течение процессов в системе преступной деятельности и может даже способствовать ее прекращению.⁷

Деятельность субъекта, как известно, имеет материальный характер. Однако, при осуществлении деятельности субъект, наряду с воздействием на предметы окружающего его мира, производит отображение объективной действительности, в результате чего у него формируются образы, которыми он может оперировать. Причем, у него появляется возможность на основе предыдущего опыта, имеющейся информации и располагаемых возможностей спланировать свою будущую деятельность и предвидеть результаты будущих практических преобразований. Таким образом, используя интеллектуальные возможности, субъект «приобретает новую способность – двигаться не только от прошлого к настоящему, но и от настоящего к прошлому, от следствия к причине. Тем самым развитие уже не является только однонаправленным, что характерно для материальных процессов. Оно разнонаправлено»⁸.

Вышеизложенное свидетельствует о том, что субъект преступной деятельности, начиная с возникновения умысла на совершение того или иного преступления, предвидит возможные последствия, которые могут произойти при достижении поставленной перед ним цели, в том числе и в системе экономической информации. Как правильно указывает Г.Г. Зуй-

⁷ Матвеев А.А. Использование экономической информации при выявлении и предупреждении организованных преступлений: Дис...к.ю.н. – Н.Новгород, 1999, с. 33.

⁸ Коршунов А.М. Отражение, деятельность, познание. – М.: ИПЛ, 1979, с.52.

ков, «следы определенного способа совершения преступления указывают не только на совершенные действия, но и на обстоятельства, детерминировавшие способ совершения преступления, определившие состав и характер совершенных действий, в частности, по характеру совершенных действий представляется возможным предположительно судить об определивших способ совершения преступления качествах личности»⁹. Изучая и анализируя существующую систему экономической информации на данном объекте, субъект преступной деятельности осознанно выбирает такие действия, которые, по его мнению, не оставляют следов, т.е. не отражают способ совершения преступления¹⁰ в экономической информации, или данные следы, как ему представляется, не могут быть обнаружены при существующей системе контроля.

Не вызывает возражений и утверждение, что реальное состояние бухгалтерского учета и контроля способно оказать значительное влияние на выбор преступником способа своего противоправного деяния. Достаточно полно эта сторона взаимодействия раскрыта в диссертации Е.С. Лехановой. Она обосновала, что так называемое «опережающее отражение» возникает тогда, когда преступник использует для реализации своего замысла особенности организации бухгалтерского учета на том или ином хозяйственном объекте. Выбрав в качестве "жертвы" определенный вид бухгалтерских операций и конструируя способ совершения преступления, субъект преступной деятельности добивается максимальной латентности своих действий, избегая оставлять наиболее очевидные следы в учетно-экономической информации.¹¹

Данное положение можно подтвердить следующим примером. В ходе предварительного расследования было установлено, что Щ., являвшийся директором ООО «Т», в 2001 году приобрел у неизвестных ему физических лиц товарно-материальные ценности в виде автомобильных шин на общую сумму около 1,5 млн. рублей, которые оплатил передачей простых векселей Сберегательного банка России.

С целью уклонения от уплаты налогов с организаций Щ. в створе с главным бухгалтером ООО «Т» П. составили фиктивные документы о приобретении упомянутых автомобильных шин от несуществующих организаций – ООО «Ф» и ООО «П». Оплата за полученные товары от ООО «Ф» произведена ООО «Т» векселями Сбербанка России по актам приема-

⁹ Зуйков Г.Г. Методологическое значение изучения способов совершения преступлений // Криминалистика: Учебник для юридических вузов МВД СССР. М., 1969, Т.1, с. 57.

¹⁰ Зуйков Г.Г. Криминалистическое учение о способе совершения преступления (спец. криминалистика). Автореф. дис... д.ю.н. – М.: ВШ МВД СССР, 1970, с. 23.

¹¹ Леханова Е.С. Криминалистический анализ учетного процесса в методике выявления и расследования преступлений: Автореф. дис...к.ю.н. – Н. Новгород, 1996, с. 21.

передачи векселей, взаимозачетом авторезиной и наличными денежными средствами по квитанциям и приходным кассовым ордерам.

Указанные фиктивные первичные бухгалтерские документы Щ. в сговоре с главным бухгалтером П. приобщил к официальным бухгалтерским документам ООО «Т», на основании которых была составлена налоговая отчетность и представлена в налоговый орган по месту регистрации, в результате чего ООО «Т» необоснованно уменьшило сумму НДС, подлежащую уплате в бюджет.

При проведении проверочных действий установлено, что векселя были погашены в учреждениях Сбербанка России раньше, чем они были переданы ООО «Т» в оплату за полученный от ООО «Ф» и ООО «П» товар.

Также было установлено, что ООО «Ф» с ИНН, указанным в первичных документах, изъятых из бухгалтерии ООО «Т», в информационных ресурсах налогоплательщиков – юридических лиц, не зарегистрировано, а ИНН, указанный как принадлежащий ООО «П», на самом деле принадлежит другой организации.

Кроме того, при проведении обследования офиса ООО «Т» были обнаружены и изъяты бланки-заготовки счетов-фактур, накладных, доверенностей с оттисками печатей ООО «Ф» и ООО «П».¹²

Таким образом, преступники, подготавливая и реализуя замысел, не свободны в выборе тех или иных средств своей деятельности. Нахождение в зависимости от существующей на конкретном объекте системы учета и контроля вынуждает их маскировать преступление под видом нормальной хозяйственной деятельности.¹³ Информация о преступлении, отражаясь в системе экономической информации, кодируется наряду с иными данными о производственной и финансово-хозяйственной деятельности.

Следовательно, выбор способа совершения экономического преступления подразумевает разрешение субъектом преступной деятельности проблемы выбора способа отражения его действий в системе экономической информации. Это утверждение позволяет сделать вывод о том, что преступник сам выбирает след преступления.

¹² Архив МВД Чувашской Республики. Уголовное дело № 160022.

¹³ См.: Сергеев Л.А. Ревизия при расследовании преступлений. М., 1969, с.17.

ХАРАКТЕРИСТИКА СПОСОБОВ СОВЕРШЕНИЯ НАЛОГОВЫХ ПРЕСТУПЛЕНИЙ

СКВОРЦОВ Н.А., доцент

Чебоксарский институт (филиал)

Московского государственного открытого университета

СКВОРЦОВА Н.Н., адъюнкт

Нижегородская академия МВД России

Среди преступлений, совершаемых в сфере экономики, преобладают противоправные деяния, совершенные под видом законных экономических и учетных операций. Налоговые преступления, т.е. деяния, ответственность за которые предусмотрена статьями 198-199² УК РФ, относятся к наиболее сложным для доказывания видам преступной деятельности в сфере экономики.

Налоговая преступность в целом и отдельные способы совершения налоговых преступлений являются весьма сложными объектами криминалистического исследования. Особенно трудно изучать эти явления в связи с размахом налоговой преступности и широким разнообразием различных способов совершения налоговых преступлений.

Общими особенностями криминалистической характеристики налоговых преступлений являются обязательное отражение противоправной деятельности в системе экономической информации; необходимость использования в процессе расследования специальных экономических познаний, а также положений экономико-правовых дисциплин.

Особенности отражения преступных действий в системе экономической информации зависят, в первую очередь, от способа совершения и маскировки преступления.

Теоретическим исследованием способа совершения преступления занимались многие видные криминалисты. Приоритет в определении понятия способа совершения преступления принадлежит Г.Г. Зуйкову, который исследовал данную проблему в своей докторской диссертации. Он отмечал, что «способ совершения преступления является необходимым элементом каждого преступного деяния, поскольку любое из них осуществляется посредством определенного поведения субъекта, намерения которого не могут быть реализованы иначе».¹⁴

Отдельными авторами предпринимались попытки классифицировать способы уклонения от уплаты налогов по различным основаниям.

¹⁴ Зуйков Г.Г. Криминалистическое учение о способе совершения преступления: Автореф. дис...д.ю.н. – М., ВШ МВД СССР, 1970, с. 10.

Наиболее распространенной и ставшей уже хрестоматийной является классификация, проведенная И.И. Кучеровым. Он отмечает, что многие классификации способов совершения налоговых преступлений «не учитывают все возможные формы преступного поведения», и предлагает классифицировать их в зависимости от того, какой элемент налогового механизма и каким образом подвергается воздействию. Им предлагаются следующие семь групп способов совершения налоговых преступлений:

I. *Открытое игнорирование налоговых обязанностей*: непредставление отчетности в налоговые органы.

II. *Выведение субъекта налогообложения из-под налогового контроля*: непостановка на налоговый учет; фиктивная реорганизация (ликвидация) организации.

III. *Неотражение результатов финансово-хозяйственной деятельности в документах бухгалтерского (налогового) учета*: осуществление сделок без документального оформления; неотражение результатов хозяйственных операций в документах бухгалтерской отчетности; неоприходование товарно-материальных ценностей, денежной выручки в кассу.

IV. *Маскировка объекта налогообложения*: фиктивный бартер; лжеэкспорт; фиктивная сдача в аренду основных средств; подмена объекта налогообложения; создание искусственной задолженности; отражение результатов финансово-хозяйственной деятельности в ненадлежащих счетах бухгалтерского учета.

V. *Искажение объекта налогообложения*: занижение размера дохода (прибыли); занижение объема (стоимости) реализованной продукции (работ, услуг); занижение стоимости налогооблагаемых объектов.

VI. *Искажение экономических показателей, позволяющих уменьшить размер налогооблагаемой базы*: завышение стоимости приобретенного сырья, топлива, услуг, относимых на издержки производства и обращения; отнесение на издержки производства расходов в размерах, превышающих действительные; отнесение на издержки производства расходов, не имевших места в действительности; отнесение на издержки производства затрат, произведенных в другом налогооблагаемом периоде.

VII. *Использование необоснованных изъятий и скидок*: отнесение на издержки производства затрат, не предусмотренных законодательством; отнесение на издержки производства затрат в размерах, превышающих установленные законодательством; незаконное использование налоговых льгот.¹⁵

В указанных семи группах типичные способы уклонения от уплаты налогов объединены по элементам налогообложения и формам оказываемого на них преступного воздействия. Их различные сочетания, как пред-

¹⁵ Кучеров И.И. Налоги и криминал: историко-правовой анализ. – М., 2000, с. 215.

ставляется, позволяют учесть все возможные способы совершения налоговых преступлений.

Другая классификация способов была предпринята К.Н. Ивениным, который предлагал разделить все способы в зависимости от того, какие экономические показатели вуалируются в преступных целях. Исходя из этого им выделялись три группы:

- 1) завышение фактических затрат путем бездокументных записей в учете и составление подложных документов (вымысел);
- 2) занижение доходов путем полного или частичного неотражения в документах хозяйственных операций (утаивание);
- 3) занижение прибыли путем записей действительных сумм операций в ненадлежащие счета синтетического и аналитического учета (ложь).¹⁶

Осуществлялась классификация и по четырем основным способам уклонения от уплаты, не зависящим от вида налога, к числу которых относились: сокрытие объектов налогообложения; занижение объектов налогообложения; сокрытие средств от уплаты налогов; неправомерное использование льгот.¹⁷

В подготовленных кафедрой судебной бухгалтерии и специальной экономической подготовки Нижегородской академии МВД России практических рекомендациях приведена экономико-криминалистическая классификация типичных способов уклонения от уплаты налогов, которая строится по следующим основаниям:

- 1) по признаку влияния хозяйственно-правовой среды при разработке криминальных схем;
- 2) в зависимости от способа уменьшения налогового бремени;
- 3) в зависимости от наличия и характера преступных связей между субъектами хозяйствования - участниками схемы¹⁸.

1. По признаку влияния хозяйственно-правовой среды все налоговые преступления можно подразделить на две группы:

- 1) уклонение от уплаты налогов путем подмены правовых отношений:
 - а) с использованием банковских структур:
 - кредитно-депозитная схема;

¹⁶ См.: Ивенин К.Н. Способы сокрытия доходов от налогообложения и методы их обнаружения // Актуальные проблемы правоохранительной деятельности на современном этапе. – Нижний Новгород: Нижегородская высшая школа МВД России, 1992, с. 59.

¹⁷ См.: Макаров Д. Экономические и правовые аспекты теневой экономики в России // Вопросы экономики, 1998, № 3, с. 41.

¹⁸ Голубятников С.П. Использование бухгалтерской информации при выявлении и доказывании налоговых преступлений: практические рекомендации / С.П. Голубятников, А.Н. Мамкин, Н.Н. Скворцова. – Нижний Новгород: Нижегородская академия МВД России, 2004, с. 4.

- использование проблемного банка;
- б) с использованием страховых организаций по договорам:
 - страхования предпринимательского риска;
 - личного страхования работников;
- в) с использованием метода разделения организации на малые предприятия или выделения организации с уплатой единого налога на вмененный доход;
- г) использование метода оффшора;
- 2) уклонение от уплаты налогов с использованием хозяйственных механизмов.

II. В зависимости от способа уменьшения налогового бремени можно выделить следующие способы совершения налоговых преступлений:

- необоснованное применение налоговых вычетов (завышение расходов по налогу на прибыль);
- необоснованное возмещение налога (на добавленную стоимость) из бюджета;
- сокрытие (полное или частичное) объекта налогообложения.

Чаще всего необоснованное применение налоговых вычетов используется при уменьшении налогооблагаемой базы по налогу на добавленную стоимость. Сущность данного метода минимизации заключается в увеличении «входящего» НДС по приобретенным товарно-материальным ценностям, который отражается по дебету счета 19 «Налог на добавленную стоимость по приобретенным ценностям». Такое увеличение достигается путем фиктивного приобретения товаров или принятия выполненных работ (оказанных услуг). В соответствии с налоговым законодательством оплаченный таким образом поставщику НДС признается налоговым вычетом и уменьшает налогооблагаемую базу.

При осуществлении экспортных сделок российские организации в соответствии с налоговым законодательством получают право возместить из бюджета НДС, ранее уплаченный поставщикам по приобретенным ценностям. Этой особенностью налогового законодательства пользуются преступники, создавая видимость осуществления экспортной операции. Обычно в качестве предмета сделки используются неспецифические товары. Создаваемая таким образом кредиторская задолженность перед лже-предпринимателями погашается через расчетные счета, открываемые в одном и том же банке по кругу, так, чтобы в конце операционного дня все расчеты были закрыты (а они необходимы для получения права на возмещение НДС).

Соккрытие объекта налогообложения осуществляется чисто «бухгалтерским» способом. Для этого работники бухгалтерии умышленно занижают сведения о выручке организации или о ее иных доходах. Иногда в целях сокрытия выручки используются ненадлежащие счета бухгалтерско-

го учета. Например, в учете отражают хозяйственную операцию, минуя счет 90 «Продажи», который как раз предназначен для отражения доходов от продаж.

Занижаться могут и сведения об имуществе, путем неотражения его в учете или занижения его стоимости различными способами, например, через амортизацию.

III. *В зависимости от наличия и характера преступных связей между субъектами хозяйствования – участниками схемы* все способы налоговых преступлений можно условно подразделить на две группы:

- простые;
- сложные.

К простым относятся схемы, в которых используются способы искажения отчетности путем внесения подложных записей в учетные регистры и в обосновывающие эти записи первичные документы, составляемые в самом хозяйствующем субъекте.

Сложные схемы связаны с включением в систему расчетов фактически несуществующих организаций или «фирм-однодневок», специально созданных для обналичивания денежных средств.

В заключении хотелось бы отметить, что высказываемые в специальной литературе суждения о десятках и даже сотнях способов совершения налоговых преступлений подтверждают неопределенность в понимании этого преступного события. Содержание определенной категории способов уклонения от уплаты налогов у разных авторов имеет неконкретный, обобщенный характер, что не может в достаточной степени показать механизм совершения преступления. От точности и правильности решения этого вопроса зависит успех и результат взаимосвязанного единого цикла деятельности правоохранительных органов по проведению розыскных, проверочных, экспертных, следственных мероприятий, по возмещению ущерба и предупреждению преступных проявлений, т.е. решению основных задач по обеспечению экономической безопасности государства.

К ВОПРОСУ ОБ ОПРЕДЕЛЕНИИ ПОНЯТИЯ СПЕЦИАЛЬНЫХ ЭКОНОМИЧЕСКИХ ЗНАНИЙ

СКВОРЦОВ Н.А., доцент

Чебоксарский институт (филиал)

Московского государственного открытого университета

СКВОРЦОВА Н.Н., адъюнкт

Нижегородская академия МВД России

В современных условиях при решении задач уголовного судопроизводства все более возрастает потребность в использовании специальных знаний. При расследовании преступлений следователь в соответствии с законом обязан прибегать к помощи специалистов соответствующей области знания во всех тех и только в тех случаях, когда возникает необходимость в применении каких-либо специальных знаний.

Толковый словарь русского языка дает два значения термина «специальный»:

- 1) особый, исключительно для чего-нибудь предназначенный,
- 2) относящийся к отдельной отрасли чего-нибудь, присущий той или иной специальности.¹⁹

Уголовно-процессуальный закон не дает определения понятия «специальные знания», о них лишь есть упоминание в ст.ст. 57, 58 УПК РФ.

Содержание понятия «специальные знания» изучалось юристами и ранее, однако оно продолжает оставаться предметом дискуссий, поскольку среди ученых и сегодня нет единого мнения относительно его определения.

В.Н. Махов подчеркивает в связи с этим, что «достоинство специальных знаний в том, что они открывают, по сути, неограниченные возможности для достоверного использования достижений науки и техники при расследовании преступлений»²⁰.

По мнению А.А. Эйсмана, специальные знания – это «знания не общеизвестные, не общедоступные, не имеющие массового распространения, ...это знания, которыми располагает ограниченный круг специалистов, причем, очевидно, что глубокие знания в области, например, физики, являются в указанном смысле «специальными» для биолога, и наоборот»²¹.

¹⁹ Ожегов С.И., Шведова Н.Ю., Российская А.Н. Толковый словарь русского языка: 80000 слов и фразеологических выражений – 3-е изд. стер. – М.: АЗЪ, 1996. – С. 744.

²⁰ Махов В.Н. Использование знаний сведущих лиц при расследовании преступлений: Монография – М., Издательство РУДН, 2000. – С. 33.

²¹ Эйсман А.А. Заключение эксперта (Структура и научное обоснование). – М.: Юридическая литература, 1967. – С. 91.

В.И. Шиканов также отмечает, что термин «специальные познания» «применяется для обозначения любой возможной совокупности знаний (практического опыта, навыков) за вычетом общеизвестных, т.е. таких, которые входят в общеобразовательную подготовку граждан»²².

Л.П. Климович выделяет следующие признаки специальных знаний:

1) относятся к определенной отрасли знания и сфере их практического приложения (виду деятельности) (за исключением профессиональной деятельности следователя, судьи);

2) характеризуются наличием профессионального опыта (который включает владение знаниями материнских и смежных наук, умениями, навыками);

3) предполагают, в том числе, наличие знания системы правил, регулирующих сферу деятельности, относящейся к соответствующей отрасли знания;

4) используются для достижения целей уголовного судопроизводства в установленных законом формах.

На основании вышеперечисленного Л.П. Климович определяет специальные знания в уголовном судопроизводстве как «профессиональный опыт сведущих лиц (за исключением профессиональной деятельности следователя, судьи), относящийся к какой-либо отрасли знания и используемый для целей уголовного судопроизводства в установленных законом формах»²³.

В научных трудах по уголовному процессу, криминалистике и судебной экспертизе в одних работах употребляется термин «специальные знания», в других – «специальные познания», также есть ряд работ, где эти термины употребляются как равнозначные. Ранее действовавший УПК РСФСР содержал наряду с понятием «специальные знания» (ст.ст. 80, 82, 133) также и понятие «специальные познания» (ст.78). В действующем Уголовно-процессуальном кодексе РФ (ст.ст. 57, 58), как и в Федеральном законе от 31 мая 2001 г. № 73-ФЗ «О государственной судебно-экспертной деятельности в Российской Федерации»²⁴, используется понятие «специальные знания», а ч.4 ст. 80 УПК РФ содержит понятие «специальные познания». Поэтому считаем необходимым проанализировать значение этих понятий. Толковый словарь русского языка определяет «знание» как результат познания, научные сведения, как совокупность сведений в какой-

²² Шиканов В.И. Актуальные вопросы уголовного судопроизводства и криминалистики в условиях современного научно-технического прогресса: Монография – Иркутск: Иркутский государственный университет им. А.А. Жданова, 1978. – С. 23.

²³ Климович Л.П. Судебно-экономические экспертизы: теоретические и методические основы, значение при расследовании преступлений: Дис... д-ра юрид. наук. – Красноярск, 2004. – С. 119.

²⁴ См.: Собрание законодательства Российской Федерации. 2001. – № 23. – С. 2291.

нибудь области.²⁵ Познание в философском понимании – это процесс получения человеком нового знания, открытие ранее неизвестного, «творческая деятельность субъекта, ориентированная на получение достоверных знаний о мире...»²⁶ Таким образом, эти понятия не являются синонимами и можно полагать, что в юридической литературе наиболее точным будет употребление термина «специальные знания».

С позиций традиционного деления законодателем специальных знаний на знания в области науки, техники, искусства и ремесла экономические знания относятся к знаниям в области экономических наук. К специальным экономическим наукам, знания в области которых используются при расследовании и разрешении уголовных и гражданских дел, относятся: бухгалтерский учет, анализ финансовой деятельности, финансы и кредит, отраслевая экономика, налоги и налогообложение.²⁷

Раскрытие содержания специальных экономических знаний невозможно без уточнения содержания главного признака – отрасли экономического знания.

Специальные экономические знания являются неотъемлемой частью экономической деятельности и формируются на основе познания системы экономических наук. Как отмечают А.М. Еремин и А.А. Хандруев, «классификация экономических наук осуществляется по нескольким критериям, главные из которых степень общности охвата объекта исследования и характер отношения к практике. По степени общности охвата объекта исследования экономические науки делятся на общие и конкретные (частные)...По практическому значению исследований экономические науки разграничиваются на фундаментальные и прикладные»²⁸.

Как отмечает Л.П. Климович, «для целей использования специальных экономических знаний в уголовном судопроизводстве наиболее значимыми и информативными являются информационно-аналитические науки...Они должны составлять фундамент системы специальных экономических знаний, в частности экспертных знаний, используемых при расследовании преступлений, потому что методы этих наук используются в

²⁵ Ожегов С.И., Шведова Н.Ю., Российская А.Н. Толковый словарь русского языка: 80000 слов и фразеологических выражений – 3-е изд. стер. – М.: АЗЪ, 1996. – С. 227.

²⁶ Новейший философский словарь / Сост. А.А. Грицанов – М: изд.В.М. Скакун, 1998. – С. 527.

²⁷ Борисов А.Н. Комментарий к положениям УПК РФ по проведению судебно-налоговых экспертиз, ревизий и документальных проверок. – М.: ЗАО Юстицинформ, 2004. – С. 39.

²⁸ Еремин А.М., Хандруев А.А. Экономическая энциклопедия. Политическая экономия. В 4 т. Т. 4. – М.: Советская энциклопедия, 1980. – С. 506.

практике производства судебно-экономических экспертиз»²⁹. К блоку информационно-аналитических наук Л.П. Климович относит следующие науки: экономическая статистика, бухгалтерский учет, анализ хозяйственной деятельности. К числу профессий, для которых знание этих наук является базовым, относятся профессии бухгалтера, экономиста, ревизора, аудитора, специалиста по налогообложению. Специалист каждой из этих профессий имеет более узкую специализацию в зависимости от вида экономической деятельности или объекта приложения знаний.

Как представляется, для правильного выбора специализации субъекта специальных экономических знаний необходимо изначально установить вид экономической деятельности, относительно которого возникла потребность в специальных знаниях, а также учесть профессиональную специализацию приглашаемого специалиста.

Поскольку, как отмечалось ранее, специальный характер знаний предполагает владение знаниями смежных наук, то представляется бесспорным, что специальные экономические знания должны включать и знания судебной бухгалтерии, а также, возможно, других экономико-правовых наук. Как отмечают С.П. Голубятников и Е.С. Леханова, предмет судебной бухгалтерии образуют закономерности возникновения, обнаружения и использования судебно-бухгалтерской информации при выявлении и доказывании преступлений³⁰.

Специальные знания эксперта-экономиста обладают отличительным признаком, характеризующимся тем, что в объем специальных знаний эксперта-экономиста наряду с экономическими и судебно-бухгалтерскими знаниями должно входить владение одной или несколькими методиками производства судебно-экономических экспертиз. Это утверждение следует из положений уголовно-процессуального закона, а именно п. 9 ч.1 ст. 204 УПК РФ.

Таким образом, под понятием «специальные экономические знания» в уголовном судопроизводстве можно понимать относящийся к отрасли экономических и судебно-бухгалтерских знаний профессиональный опыт (включающий в себя владение знаниями, умениями и навыками) сведущих лиц, используемый для целей уголовного судопроизводства в установленных законом формах.³¹

²⁹ Климович Л.П. Судебно-экономические экспертизы: теоретические и методические основы, значение при расследовании преступлений: Дис... д-ра юрид. наук. – Красноярск, 2004. – С. 122,124.

³⁰ Голубятников С.П., Леханова Е.С. Судебная бухгалтерия и основы аудита: Учебник / Под ред. С.П. Голубятникова. – М.: Юридическая литература, 2004. – С. 11.

³¹ Климович Л.П. Указ раб. – С. 124-125.

**НОРМЫ УГОЛОВНО-ИСПОЛНИТЕЛЬНОГО ПРАВА,
РЕГУЛИРУЮЩИЕ ПОРЯДОК И УСЛОВИЯ ИСПОЛНЕНИЯ
НАКАЗАНИЯ В ИСПРАВИТЕЛЬНЫХ УЧРЕЖДЕНИЯХ,
ИХ СОЦИОЛОГО-ЮРИДИЧЕСКОЕ ВЫРАЖЕНИЕ**

КИРИЛЛОВ М.А., д.ю.н., профессор,

Чебоксарский институт (филиал)

Московского государственного открытого университета

БЕЛКИН Е.Ф., соискатель

Чебоксарский кооперативный институт

После принятия нового Уголовно-исполнительного кодекса Российской Федерации в научной литературе понятием «исполнение наказания» обозначаются процессы, происходящие после вступления приговора (либо изменяющие его определение или постановление суда) в законную силу, а также акт помилования или акт об амнистии. В последние десятилетия это понятие подверглось довольно глубокому исследованию. Однако единого взгляда на исполнение наказания пока не выработано. Одни ученые понимают под ним процесс реализации всех средств достижения главной цели наказания – исправления осужденных (карательно-воспитательный процесс). При этом исполнение наказания для них не только «собственно его исполнение», но и «назначение наказания, вступление его в законную силу»³². Другие ученые употребляют это понятие для обозначения процесса реализации материальных норм уголовно-исполнительного права или правового статуса субъектов карательно-воспитательного процесса, или условий отбывания осужденными наказания³³. Но, несмотря на имеющиеся разногласия, понятие «исполнение наказания» чаще всего используется для характеристики карательного, правоограничительного процесса, выражающего содержание наказания³⁴. Представляет интерес в этом плане позиция Н.А. Стручкова: «Поскольку содержание наказания образует конкретная кара, то есть свойственный именно этому наказанию комплекс правоограничений, постольку исполнение наказания представляет собой конкретную реализацию этих правоограничений администрацией исправительного учреждения или других органов государства, на которые возло-

³² Бородин С.В., Самошин П.И. Теоретические проблемы исполнения уголовного наказания. – М., 1978. – С. 41, 52-53.

³³ Севрюгин А.С. Нормы исправительно-трудового права. – Рязань, 1991. – С. 26; Мелентьев М.П. Функции советского исправительно-трудового права, механизм их осуществления. – М., 1980. – С. 34; Детков М.Г. Содержание пенитенциарной политики Российского государства и ее реализация в системе исполнения уголовного наказания в виде лишения свободы в период 1917-1930 годов. – М., 1982. – С. 95.

³⁴ Южанин В.Е. Реализация наказания в виде лишения свободы: Монография. – Рязань, 1995. – С. 9.

жено исполнение наказания»³⁵. Как видно, под исполнением наказания подразумевается реализация правоограничений, или карательный процесс. На наш взгляд, особо следует подчеркнуть: во-первых, парность категорий «исполнение наказания» и «отбывание наказания», где исполнению отводится определяющая роль; во-вторых, отсутствие промежуточного звена в цепи их отношений: деятельности учреждений и органов, исполняющих наказания, соответствует деятельность осужденных, отбывающих наказания. Иначе говоря, без организационно-принудительной деятельности администрации учреждения правомерное поведение осужденных невозможно. Такая позиция была закреплена еще в общесоюзных Основах исправительно-трудового законодательства и исправительно-трудовых кодексах союзных республик.

Исправительные учреждения и другие государственные органы имеют обязанность и право исполнить наказание (покарать), а осужденные обязаны его отбывать.

Перед исправительно-трудовым законодательством и правоприменительными органами ранее всегда ставилась одна главная задача – обеспечить отбывание наказания, чтобы оно выполняло функцию кары. Эта задача решалась без опоры на правовые нормы, путем применения универсального уголовно-исполнительного средства – режима исполнения кары. Режим как всеобъемлющее пенитенциарное принудительное средство поглотил законность, а права осужденных подчинил администрации исправительного учреждения. Осужденные игнорировались как субъекты реализации норм права. Более того, принуждение стало утверждаться и в мерах исправительного воздействия.

Такое положение было следствием проводимой многие годы в стране политики государственного тоталитаризма, оправдывающей жесткий централизм, ведомственность, диктат насилия над личностью. Пенитенциарная практика была ориентирована на жесткость исполнения наказания и обращения с осужденными, достижение исправительных и предупредительных целей путем ограничения их прав, наложения множества обязанностей. В условиях мест лишения свободы это нередко приводило к грубости, произволу со стороны администрации, унижению человеческого достоинства осужденных.

Все это не могло не иметь последствий. Они проявляют себя даже после принятия нового Уголовно-исполнительного кодекса. Наряду с другим это также свидетельствует о необходимости закрепления в законе правового статуса исправительного учреждения как юридического лица и правовой статус осужденного как физического лица. В настоящее время, имея в виду указанные последствия, практика нередко проявляет рутин-

³⁵ Стручков Н.А. Курс исправительно-трудового права. Проблемы Общей части. – М., 1984. – С. 156.

ность, что соответствует следующему: исполнение наказания означает действия исправительных учреждений (государства) выполнять предписания приговора относительно наказания. Сам осужденный не может исполнить наказание. Оно полностью реализуется исправительным учреждением (государством), а осужденный лишается возможности проявить самостоятельность при исполнении норм права, его регламентирующих. При этом даже не возникает вопрос о выборе им вариантов отбывания наказания и использовании различных моделей ресоциализации. Исполнение наказания как бы переходит в принудительную деятельность уголовно-исполнительных органов исправительных учреждений. Однако законодатель, как известно, различает термины «исполнение» и «отбывание» наказания и при непосредственном нормативном оформлении институтов права даже чаще пользуется вторым термином «условия отбывания наказания», «освобождения от отбывания наказания» и т.д. Одновременно формируется **правовой статус** осужденных (их правомочия и обязанности). Когда необходимо обозначить действия администрации, законодатель прибегает к терминам или «исполнение», или «организация исполнения», или «порядок осуществления» наказания, или «порядок применения». Эти термины выражают один и тот же процесс – реальное осуществление назначенной судом меры государственного принуждения – наказания. Интегрирующим может быть термин «осуществление» – два самостоятельных процесса: исполнение наказания и его отбывание. Думается, что можно признать существование процесса, составляющими компонентами которого выступают известные закону исполнение и отбывание наказания.

Принудительное воздействие, как нам представляется, должно носить комплексный характер, и реализовываться оно может путем применения к осужденным всей совокупности ограничений, установленных условиями отбывания конкретного наказания. Применение этих правоограничений – не самоцель. Их назначение состоит в том, чтобы обеспечить надлежащее исполнение наказания в соответствии с целями и задачами, стоящими перед этой отраслью законодательства. Причем указанные правоограничения применяются в качестве психолого-педагогического средства воздействия на личность осужденного в целях его исправления и предупреждения совершения им новых преступлений. Налицо социологическая ориентация исполнения и отбывания наказания.

Понятие «исполнение наказания» обращено к соответствующим учреждениям и органам, которые в своей деятельности обязаны реализовывать весь комплекс правоограничений, предусмотренных конкретным видом наказания, обеспечить осуществление представляемых осужденным прав и выполнение ими возложенных на них обязанностей в течение всего срока, установленного в приговоре суда.

Понятие «отбывание наказания» обращено к осужденным, которые должны на основании приговора суда в соответствии с предписаниями, установленными уголовно-исполнительным законодательством, выполнять возложенные на них обязанности, воздерживаться от действий, запрещенных нормами права, осуществлять свои права.

Задача регулирования порядка и условий исполнения и отбывания наказания предопределяет предмет уголовно-исполнительного законодательства – исполнение всех видов уголовных наказаний, применение к осужденным средств исправления, применение принудительных мер медицинского характера, порядок деятельности учреждений и органов, исполняющих наказания, порядок освобождения осужденных от наказаний и оказание им помощи в адаптации. Данная задача находит реализацию во всех разделах Общей и Особенной частей Уголовно-исполнительного кодекса России. Каждая глава Особенной части, регламентирующей исполнение конкретного вида наказания, открывается статьями, в которых регулируется в первую очередь порядок исполнения, а затем условия его исполнения и отбывания.

Уголовно-исполнительный кодекс России регулирует исполнение всех видов наказаний, предусмотренных Уголовным кодексом. Наибольшим изменениям подвергся порядок исполнения лишения свободы на определенный срок. В соответствии с уголовным и уголовно-исполнительным законодательством порядок и условия отбывания наказания в виде лишения свободы дифференцируются в зависимости от видов исправительных учреждений и условий содержания в них осужденных.

В соответствии со ст. 74 Уголовно-исполнительного кодекса России исправительными учреждениями являются исправительные колонии, воспитательные колонии для осужденных несовершеннолетних, тюрьмы. Первые предназначены для содержания совершеннолетних осужденных, лишенных свободы, и подразделяются на колонии-поселения, колонии общего, строгого, особого режимов.

Осужденные к лишению свободы совершеннолетние лица отбывают наказание в исправительной колонии или тюрьме, несовершеннолетние в возрасте до восемнадцати лет – в воспитательной колонии, больные осужденные – в лечебных исправительных учреждениях.

Исправительные колонии – основной вид исправительных учреждений для содержания осужденных к лишению свободы, достигших совершеннолетия. Вид исправительного учреждения определяет суд при вынесении приговора³⁶. Уголовное и уголовно-исполнительное законодатель-

³⁶ Пленум Верховного суда Российской Федерации от 11 апреля 2000 г. «О практике назначения судами видов исправительных учреждений» постановляет: п. 1. Обратить внимание судов на необходимость неукоснительного соблюдения требований ст. 58 УК

ство устанавливают критерии, с учетом которых осужденные отбывают наказание в колониях различного вида: возраст и пол осужденного, тяжесть совершенного преступления, форма вины, срок наказания, факт отбывания ранее назначенного наказания в виде лишения свободы, рецидив преступлений. Эти критерии устанавливаются, во-первых, для раздельного отбывания наказания различными категориями осужденных; во-вторых, для обеспечения личной безопасности самих осужденных; в-третьих, для предупреждения отрицательного влияния наиболее запущенных осужденных на других и, в-четвертых, для создания условия для их исправления. Сложившаяся система исправительных колоний вполне оправдала себя. На сегодняшний день в колониях содержится 90 –95 % из числа всех осужденных к лишению свободы, а в остальных исправительных учреждениях – 5-10 %.

На основании ст. 58 Уголовного кодекса России и ст. 74 Уголовно-исполнительного кодекса России в **исправительных колониях общего режима** отбывают наказание мужчины, впервые осужденные к лишению свободы за совершение умышленных преступлений небольшой, средней тяжести и тяжких преступлений либо осужденные за преступления, совершенные по неосторожности, к лишению свободы на срок свыше пяти лет, а также все осужденные к лишению свободы женщины, кроме женщин, которые отбывают лишение свободы за особо опасный рецидив преступлений. Согласно ст. 78 Уголовно-исполнительного кодекса России из тюрьмы в исправительную колонию общего режима переводятся для дальнейшего отбывания наказания положительно характеризующиеся осужденные. Из колоний-поселений в исправительную колонию общего режима могут переводиться осужденные, признанные злостными нарушителями установленного порядка отбывания наказания. По решению суда в исправительную колонию общего режима в порядке перевода из воспитательной колонии направляются отрицательно характеризующиеся осужденные (ст. 140 УИК РФ), достигшие возраста восемнадцати лет. Перевод осуществляется в порядке, устанавливаемом уголовно-процессуальным законодательством. Кроме того, в порядке перевода из воспитательной колонии в исправительную колонию общего режима направляются все осужденные, достигшие возраста двадцати одного года. В этом случае перевод осуществляется в упрощенном, внесудебном порядке - по постановлению начальника воспитательной колонии. Направление осужденных в исправительную колонию общего режима может быть произведено судом и в порядке замены лишением свободы других видов наказания: исправительных работ (ст. 50 УК РФ), ограничения свободы (ст. 53 УК РФ). Вполне

РФ и 6 ст. 88 УК РФ, определяющих порядок назначения вида исправительного учреждения, в котором должен отбывать наказание осужденный к лишению свободы.

очевидно, что в колониях общего режима содержатся весьма разнообразные категории осужденных.

К осужденным, отбывающим наказание в исправительных колониях общего режима, применяются основные средства исправления, предусмотренные уголовно-исполнительным законом, на них распространяются меры поощрения и взыскания, предусмотренные ст. 113, 115 Уголовно-исполнительного кодекса России, а также иные общие положения.

В соответствии со ст. 58 Уголовного кодекса России и ст. 74 Уголовно-исполнительного кодекса России в **исправительных колониях строгого режима** отбывают наказание лица мужского пола: осужденные к лишению свободы впервые за совершение особо тяжких преступлений; при рецидиве преступлений, если осужденный ранее отбывал лишение свободы; при опасном рецидиве преступлений, если осужденный ранее отбывал лишение свободы; а также женщины при особо опасном рецидиве преступлений. В исправительную колонию строгого режима, кроме указанных категорий, могут быть переведены для дальнейшего отбывания наказания положительно характеризующиеся осужденные по отбытии в тюрьме не менее половины срока наказания, назначенного судом (ч. 2 п. «а» ст. 78 УИК РФ); переведенные из тюрьмы по основаниям, изложенным в ч. 4 п. «в» ст. 78 Уголовно-исполнительного кодекса России; переведенные осужденные, признанные злостными нарушителями установленного порядка отбывания наказания, из колонии-поселения.

В соответствии со ст. 80 Уголовно-исполнительного кодекса России в исправительных колониях строгого режима отдельно содержатся мужчины и женщины, а также лица, впервые осужденные к лишению свободы за совершение особо тяжких преступлений, от осужденных, ранее отбывавших лишение свободы. Подавляющую массу осужденных, содержащихся в исправительных колониях строгого режима, составляют рецидивисты, ранее уже подвергавшиеся воздействию уголовного наказания в виде лишения свободы, снова вставшие на преступный путь. Это существенно осложняет решение задач их исправления.

На осужденных, отбывающих наказание в исправительных колониях строгого режима, распространяются общие правила и условия отбывания наказания в исправительных учреждениях. Как и в исправительных колониях общего режима, применение к осужденным, содержащимся в исправительных колониях строгого режима, средств исправления носят ограниченный характер. Здесь следует избирать дифференцированный и индивидуальный подход, учитывающий, что многие осужденные находятся в зрелом возрасте (особенно женщины), не имеют семьи, являются неоднократно судимыми, на момент совершения преступления не имели определенных трудовых занятий и постоянного места жительства, проходят принудительное лечение от алкоголизма или наркомании либо являются инвали-

дами. Именно в колониях строгого режима при организации воспитательных мероприятий важное значение имеет правильный выбор средств психологического противостояния идеологии преступного мира, получившей широкое распространение среди рецидивистов³⁷.

В соответствии со ст. 58 Уголовного кодекса России и ст. 74 Уголовно-исполнительного кодекса России в **исправительных колониях особого режима** отбывают наказание мужчины при особо опасном рецидиве преступлений, лица, осужденные к пожизненному лишению свободы, а также осужденные, которым смертная казнь в порядке помилования заменена лишением свободы на определенный срок или пожизненным лишением свободы. В целях дифференциации при исполнении наказания (ст. 80 УИК РФ) изолированно от других осужденных, а также отдельно содержатся: осужденные при особо опасном рецидиве преступлений; осужденные к пожизненному лишению свободы; осужденные, которым смертная казнь заменена в порядке помилования лишением свободы на определенный срок. Основную массу осужденных, содержащихся в исправительных колониях особого режима, составляют особо опасные рецидивисты. Однако следует выделить тех, кто осужден к лишению свободы пожизненно. Кроме того, отличаются от других категорий осужденных и те, кому смертная казнь заменена лишением свободы в порядке помилования.

Представляется, что следует конкретизировать нормы уголовного и уголовно-исполнительного права, определяющие исполнение и отбывание наказания, что касается осужденных к пожизненному лишению свободы и лиц, которым смертная казнь заменена лишением свободы. Думается, что для осужденных к лишению свободы пожизненно должны быть предусмотрены **колонии специального назначения**. Любая классификация, будь то криминологическая, уголовно-правовая или уголовно-исполнительная, выделяет данную категорию преступников. Критерии их отграничения от других осужденных очевидны. В принципе перед исправительными учреждениями не может и не должна стоять задача исправления лиц, осужденных к лишению свободы пожизненно. Здесь только одна задача – обеспечение строгой изоляции от общества.

Следует обратить внимание на то, что при исполнении наказания в исправительных колониях особого режима приходится иметь дело с мало поддающимися исправительному воздействию преступниками. Учитывая состав лиц, отбывающих наказание в исправительных колониях особого режима, условия содержания в них существенно отличаются от условий содержания в исправительных колониях общего и строгого режимов. А особо должны отличаться условия колоний специального назначения – для содержания осужденных к лишению свободы пожизненно. Здесь все

³⁷ Хохряков Г.Ф. Парадоксы тюрьмы. - М., 1991.

должно быть подчинено главной задаче – строгая изоляция от общества именно пожизненно.

Согласно ст. 124 Уголовно-исполнительного кодекса России в исправительных колониях особого режима осужденные содержатся в обычных, облегченных или строгих условиях отбывания наказания. Но это не должно касаться осужденных пожизненно. *Для них следует предусмотреть специальный режим* (выделено нами. – М.А. и Е.Ф.).

Исключение должны составлять также осужденные за умышленные преступления, совершенные в период отбывания лишения свободы. Эту категорию осужденных следует содержать в строгих условиях в рамках колонии особого режима, изолированно от других осужденных.

Хотя Уголовно-исполнительный кодекс России и предусматривает функционирование **исправительной колонии особого режима для осужденных, отбывающих пожизненное лишение свободы**, это, на наш взгляд, не соответствует логике. Из самого смысла пожизненного лишения свободы не вытекает задача исправления осужденных. Их не могут касаться положения ст. 1 Уголовно-исполнительного кодекса, где цели и задачи закона направлены на исправление осужденных и оказание им помощи в социальной адаптации. Возможно (или необходимо) приобщение к труду в условиях изоляции от общества, не исключается и оказание помощи в получении рабочей специальности и т.д. В этом смысле, как мы полагаем, следует внести уточнения в уголовно-исполнительный кодекс России.

Восстановление после длительного перерыва пожизненного лишения свободы в качестве меры уголовного наказания, отмечает М.Г. Детков, вызывает серьезные трудности его исполнения³⁸. Как отмечает Ю.М. Антонян, значительной группы убийц свойственны эмоциональные нарушения, социальная отчужденность и трудности, связанные с усвоением моральных и нравственных норм³⁹.

Как свидетельствуют результаты изучения зарубежного опыта, в большинстве стран осужденные к пожизненному лишению свободы имеют особый правовой статус.

На наш взгляд, сегодня особенно остро стоит проблема *создания оптимальной системы исправительных учреждений*. Действующая система, предусмотренная Уголовно-исполнительным кодексом России, в известной мере традиционна, не отвечает современным требованиям, а потому нуждается в совершенстве. С системой исправительных учреждений тесно связана и такая проблема, как ее эффективность, эффективность исполнения наказания.

³⁸ Детков М.Г. Пожизненное лишение свободы: сегодня и в перспективе /Проблема острова помилованных убийц: Методический сборник. – Вологда, 1996. – С. 10-12.

³⁹ Антонян Ю.М. Общая психологическая характеристика лиц, отбывающих пожизненное лишение свободы: Методический сборник. – Вологда, 1996. – С. 29.

Указанные проблемы в свое время были предметом исследования ряда ученых. Г.А. Аванесов и В.М. Рутгайзер на основе математических методов предлагали оптимальную систему исправительно-трудовых колоний общего, усиленного и строгого режима⁴⁰. Л.Ш. Берекашвили были предложены критерии оценки эффективности деятельности исправительно-трудовых учреждений⁴¹. Впоследствии данные проблемы рассматривались в работах В.П. Артамонова, Н.А. Стручкова, А.В. Шамиса, И.В. Шмарова, некоторых других ученых. В настоящее время вопрос может быть поставлен по-новому именно в связи с принятием Уголовно-исполнительного кодекса России и необходимостью совершенствования уголовно-исполнительного права.

На наш взгляд, основным показателем деятельности исправительных учреждений является **рецидивная преступность**, ее удельный вес в структуре преступности в целом, уровень, динамика и т.д. Однако, как нам представляется, следует выделять два вида рецидивной преступности: совокупность повторных преступлений, совершаемых лицами, отбывшими наказание в местах лишения свободы; совокупность новых преступлений, совершаемых осужденными во время отбывания наказания. Мы понимаем, что указанный показатель тесно переплетается с множеством факторов, также определяющих степень эффективности исправительных учреждений, свидетельствующих о том, оптимальна или нет их система.

В поисках критериев эффективности деятельности исправительных учреждений ученые пытались в свое время определить круг наиболее важных факторов, установить зависимость между ними и рецидивной преступностью⁴². Мы полагаем, что все имеющие значение факторы следует разделить на две части: связанные с рецидивной преступностью в целом (где непременно существует прямая связь с криминальной ситуацией в стране, с преступностью вообще) и связанные с рецидивной преступностью в исправительных учреждениях. Во втором случае в первую очередь следует назвать: отношение осужденных к режиму (режимонарушаемость), их занятость общественно полезным трудом, участие в самодеятельных организациях исправительного учреждения, занятие учебой (стремление получить образование и профессию). Конечно, многое зависит еще и от таких факторов, как назначенные судом сроки наказания, количество судимостей, семейное положение и т.д. Но каждый из факторов, как пишут в

⁴⁰ Аванесов Г.А., Рутгайзер В.М. Использование методов математической статистики при определении оптимальной системы ИТУ. – В кн.: Изучение системы ИТУ. – Таллин, 1969.

⁴¹ Берекашвили Л.Ш. Исследование системы органов внутренних дел и оценка эффективности их деятельности. – М., 1978. – С. 46-50.

⁴² Аванесов Г.А., Рутгайзер В.М., Брушлинский Н.Н. Количественный анализ в исследованиях по исправительно-трудовому праву. – М., 1969. – С. 43-45.

указанной работе Г.А. Аванесов, В.М. Рутгайзер и Н.Н. Брушлинский, может выполнять роль и признака – аргумента и признака – функции. Скажем, при изучении причин рецидивной преступности со стороны лиц, освобожденных из исправительных учреждений, можно сказать, что малоэффективная работа этих учреждений является главным и чуть не единственным фактором, влияющим на повторную преступность. Но вряд ли с этим можно согласиться. Причинами такой рецидивной преступности могут быть явления, связанные не только с малоэффективной работой исправительных учреждений. Повторные преступления могут совершаться и в результате неудовлетворительной работы других органов, призванных вести борьбу с преступностью. Но совершенно по-другому можно рассматривать рецидивную преступность в исправительных учреждениях. Здесь все или почти все причины повторных деяний можно напрямую связывать с деятельностью самих исправительных учреждений. Отсюда и оценка эффективности деятельности этих учреждений, суждения о том, оптимальна или нет их система.

В порядке обсуждения затронем некоторые вопросы, касающиеся поставленных проблем.

Эффективная деятельность исправительных учреждений зависит от организации их работы, от управления системой этих учреждений в целом, от организации контроля и надзора за указанной деятельностью, от практики судов по назначению наказания в виде лишения свободы и т.д. Существует зависимость даже от криминальной ситуации в стране. Можно особо выделить практику судов по назначению наказания. На наш взгляд, особо важное значение для исполнения наказания имеют определенный осужденному *вид режима колонии и срок лишения свободы*. Проведенные нами исследования показали, что между фактически отбытым сроком лишения свободы и рецидивным преступлением существует тесная зависимость; она прослеживается и в тех случаях, когда повторное преступление совершается осужденным во время отбывания наказания. Однако эта зависимость всегда разная: во многом она бывает связана с видом режима колонии, в которой отбывалось наказание, с количеством судимостей, поведением осужденного в колонии и т.д. Поэтому мы вовсе не утверждаем, что уровень рецидивной преступности вообще, в частности рецидивной преступности в исправительном учреждении, зависит только от срока лишения свободы и проблема борьбы с ней заключается в ожесточении или смягчении наказания, увеличении или снижении сроков лишения свободы. Назначаемые сроки должны соответствовать принципу справедливости и быть оптимальными. Во всяком случае, *срок наказания является аргументом, от значения которого зависят значения функции*, то есть изменение доли лиц, совершивших или не совершивших рецидивные преступления, в том числе и во время отбывания лишения свободы. Имеются в виду как

длительные (свыше 5 лет), так и краткие (до 1-2 лет) сроки наказания. По существу нейтральными являются сроки свыше 2 лет и до 5 лет включительно. Существует *зависимость между рецидивом и количеством судимостей*, особенно тесно это связано с повторными преступлениями в исправительных учреждениях. У рецидивистов, попадающих в колонию в третий раз и более, *вырабатываются в известной мере иммунитет к самому факту наказания и адаптация к условиям отбывания лишения свободы*. Наблюдения показывают, что у рецидивистов каждое вновь совершенное преступление углубляет антисоциальную ориентацию и облегчает совершение следующего преступления, уменьшая или снимая вовсе и без того ничтожные препятствия к реализации преступных намерений. У многих рецидивистов, особенно у тех, кто судим третий раз и более, выработались устойчивые и ярко выраженные склонности к преступной деятельности, когда в самом преступлении человек начинает испытывать удовлетворение. Исправление таких осужденных представляет значительную трудность.

Учитывая такие характеристики осужденных, связывая их с проблемами эффективности деятельности исправительных учреждений, мы попытались установить зависимость. Оказалось, что каждый второй из осужденных трижды и девять из десяти осужденных четыре и более раза после освобождения из колонии вновь совершает преступление. Зависимость, стало быть, существует. Но возникает и другая проблема: если сопоставление сроков наказания и количества судимостей с удельным весом рецидивной преступности в какой-то мере позволяет определить эффективность частного предупреждения (результативность деятельности исправительных учреждений), то не менее важной задачей является изучение эффективности общего предупреждения преступности. На наш взгляд, критерием такой эффективности может быть изменение отношения числа рецидивистов к общему числу преступников. При этом надо иметь в виду, что *показателем деятельности исправительного учреждения является число осужденных, совершивших новые преступления во время отбывания наказания, относительно числа всех осужденных, содержащихся в исправительных учреждениях*. Нельзя сбрасывать со счета также режимонарушаемость, занятость осужденных общественно полезным трудом и т.д. При этом режимонарушаемость и рецидивную преступность в исправительных учреждениях следует считать основными критериями оценки эффективности деятельности исправительных учреждений.

Данные проблемы являются предметом самостоятельного исследования.

ПРОБЛЕМЫ РАССЛЕДОВАНИЯ ПРЕСТУПЛЕНИЙ В СФЕРЕ КОМПЬЮТЕРНОЙ ИНФОРМАЦИИ

БОГОМОЛОВ А.В., к.п.н., доцент

СКВОРЦОВ Н.А., доцент

Чебоксарский институт (филиал)

Московского государственного открытого университета

История развития общества тесно связана с развитием правоотношений его граждан. С развитием глобальной информатизации появился новый вид преступлений: преступления в сфере компьютерной информации. Компьютерные технологии все чаще становятся средством для совершения традиционных, в том числе тяжких и особо тяжких преступлений против собственности, конституционных прав и свобод. Для совершения преступлений в сфере компьютерной информации большие возможности предоставляет сеть Internet. Через Internet совершаются покупки (при этом передается конфиденциальная информация, например, номер кредитной карты), производится обмен информацией и т.п.

На сегодняшний день в России есть определенные наработки, в области регулирования правоотношений в сфере защиты информации на законодательном уровне:

- Конституция РФ,
- Федеральный закон "О правовой охране программ для электронно-вычислительных машин" от 23.09.92 г.,
- Федеральный закон "Об авторских и смежных правах",
- Федеральный закон "О связи",
- Федеральный закон "Об информации и информационной защите",
- Федеральный закон "Об участии в международном информационном обмене",
- УК РФ ст. 272-274.

Первые преступления с использованием компьютерной техники появились в России в 1991 г., когда были похищены 125,5 тыс. долларов США во Внешэкономбанке СССР. Весь мир облетело уголовное дело по обвинению Левина и др., совершивших хищение денег с банковских счетов на большом расстоянии с использованием ЭВМ. С тех пор статистика по преступлениям в сфере компьютерной информации выглядит следующим образом.

По данным ГИЦ МВД России, в 1997 г. было зарегистрировано 7 преступлений в сфере компьютерной информации, в том числе возбуждено уголовных дел по ст. 272 УК РФ – 6, по ст. 273 – 1. В 1998 г. зарегистрировано 66 преступлений в сфере компьютерной информации, в том числе по ст. 272 УК РФ – 53, по ст. 273 – 12, по ст. 274 – 1. В 1999 г. зарегистриро-

вано 294 преступления, из них по ст. 272 – 209, по ст. 273 – 85. В 2000 г. зарегистрировано 800 преступлений в сфере компьютерной информации, из них по ст. 272 – 584, по ст. 273 – 172, по ст. 274 – 44.



Рис. 1. Количество зарегистрированных компьютерных преступлений в 2003 г.

Рост числа правонарушений в сфере компьютерной информации идет не менее быстрыми темпами, чем компьютеризация в России. В 2003 году в России было возбуждено 1602 уголовных дела по ст. 272 «Неправомерный доступ к компьютерной информации» и 165 «Причинение имущественного ущерба путем обмана и злоупотребления доверием» УК РФ. Это составляет 76 % от общего числа возбужденных уголовных дел по преступлениям в сфере компьютерной информации. Преступников не пугает и тот факт, что по ст. 272 УК РФ – неправомерный доступ к компьютерной информации - им грозит от шести месяцев до пяти лет лишения свободы. Как следует из представленных данных, количество регистрируемых преступлений в сфере компьютерной информации представляет собой стабильно неуклонно растущую кривую, динамика роста которой составляет порядка 400 % ежегодно.

Однако уголовный кодекс в ст. 272 не дает определение неправомерного доступа к определяемой законом компьютерной информации, он раскрывает лишь его последствия: копирование, уничтожение, блокирование, нарушение работы ЭВМ или компьютерной сети.

Непосредственным объектом анализируемого преступления являются общественные отношения по обеспечению безопасности компьютерной информации и нормальной работы ЭВМ.

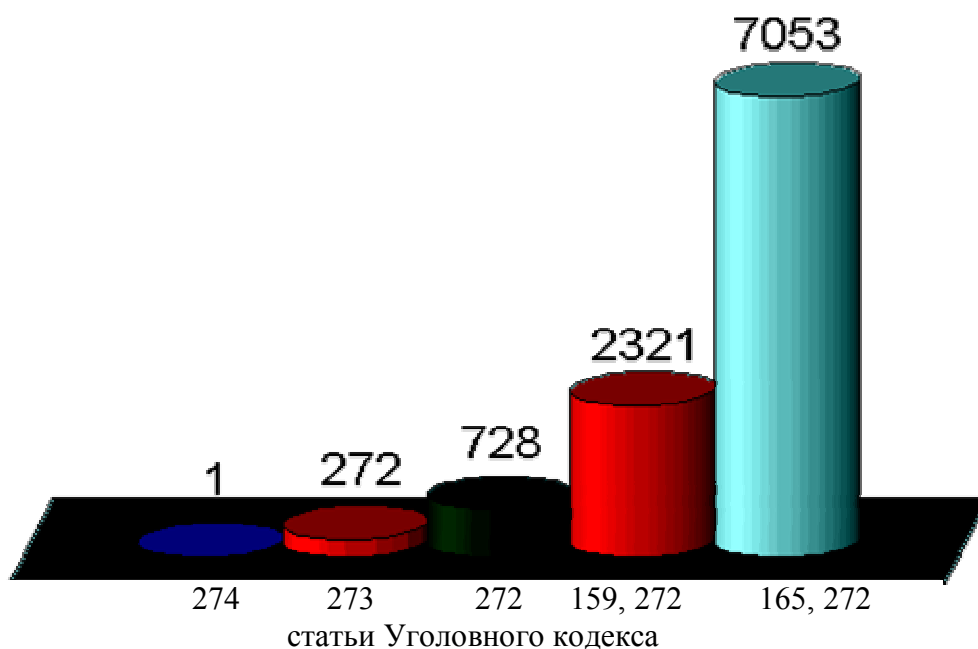
Предметом преступного посягательства при неправомерном доступе к компьютерной информации является охраняемая законом компьютерная информация, которая в уголовно-правовых позициях характеризуется следующими признаками: она всегда является интеллектуальной собственностью, она обладает натуральными физическими параметрами (вещными свойствами), она охраняется законом и содержится на машинном носителе ЭВМ, систем ЭВМ или их сети.

Одним из основных элементов криминалистической характеристики при расследовании преступлений в сфере компьютерной информации является способ совершения преступления. 1996 г. американский Computer Security Institute провел исследования по популярности методов совершения преступления в сфере компьютерной информации и получил следующие данные:

- подбор паролей, ключей;
- подмена IP – адресов;
- инициирование отказа в обслуживании под воздействием на сеть с целью нарушения истинного функционирования;
- анализ трафика, т.е. прослушивание и расшифровка с целью сбора передаваемых паролей, ключей и информации;
- сканирование с целью установления путей и возможностей проникновения;
- подмена, навязывание, уничтожение, переупорядочивание или изменения содержимого данных с целью диверсии.

Основные методы совершения компьютерных преступлений.

Метод перехвата. Как непосредственно через телефонный канал системы, так и путем подключения к компьютерным сетям. Объектом подслушивания являются различные системы – кабельные и проводные, наземные микроволны, спутниковые и правительственные связи. Возможен также электромагнитный перехват. К методам перехвата относятся и поиск данных, оставленных пользователем после работы с компьютером. Электронный вариант предусматривает, что последние из сохраненных данных обычно не стираются после завершения работы, таким образом, могут быть обнаружены пароли, имена пользователя и т.п.

Метод несанкционированного доступа. Компьютерный терминал незаконного пользователя подключается к линии законного пользователя через сеть Internet в том случае, когда пользователь оставляет не закрытым терминал в активном режиме. Несанкционированный доступ может осуществиться через слабые места в защите системы.

Метод манипуляции. Подмена данных – изменение и введение новых данных. Манипуляция пультом управления компьютера – механические воздействия на технические средства компьютера – создает возможность манипуляции данными. «Троянский конь» – тайный ввод в чужую про-

грамму команд позволяющих, не изменяя работоспособность программы, осуществлять определенные функции. «Бомба» – тайное встраивание в программу команд, которые должны сработать при определенных условиях.

Один из элементов криминалистической характеристики является также и личность преступника.

Лицо, совершающее компьютерные преступления отличается рядом особенностей:

- четко формирует любую профессиональную задачу, хаотичен в поведении, быту;
- обладает развитым формально-логическим мышлением, уклончив от ответов;
- стремится к точности и четкости, однозначности в языке, постоянен в уточняющих вопросах;

На первой международной конференции Интерпола по компьютерной преступности, где обсуждалась противоправная деятельность хакеров, они были условно разделены на три группы. К первой относят молодежь в возрасте 11-15 лет. В основном они совершают кражи через кредитные карточки и телефонные номера, "взламывая" коды и пароли больше из-за любознательности и самоутверждения. Обычно своими действиями они создают серьезные помехи в работе сетей и компьютеров. Ко второй группе отнесены лица в возрасте 17-25 лет. В основном это студенты, которые в целях повышения своего "познавательного" уровня устанавливают тесные отношения с хакерами других стран, посредством электронных сетей BBS обмениваясь информацией и похищая ее из различных банков данных. К третьей группе – лица в возрасте 30-45 лет, которые умышленно совершают компьютерные преступления с целью получения материальной выгоды, а также ради уничтожения или повреждения компьютерных сетей, – так называемый "тип вандала". Однако данная выборка, по мнению авторов, не является репрезентативной. Ведь статистика ведется по "установленным" правонарушениям. В то же время официальные власти большинства стран (в том числе и США, где подобные преступления расследуются с 1966 г.) вынуждены признавать, что выявление нарушителя почти в 90 % случаев невозможно. На наш взгляд, наиболее опасные компьютерные преступления совершают лица в возрасте 25-35 лет, имеющие инженерное образование и продолжительный опыт работы в области информационных технологий в сфере системного администрирования или программирования на языках низкого уровня, неправомерная деятельность которых практически никогда не бывает наказана. Основная же часть раскрытых компьютерных преступлений совершается специалистами невысокой квалификации, знаний которых не хватает для того, чтобы скрыть следы своего преступления. [1]

Поводом для возбуждения уголовного дела о преступлениях в компьютерной сфере являются:

- заявление владельцев и законных пользователей компьютерной информации о преступлении;
- явка с повинной о совершенном компьютерном преступлении;
- сообщение о совершенном или готовящемся компьютерном преступлении, полученное из других источников.

Основанием для возбуждения уголовного дела является наличие достаточных признаков, указывающих на признаки компьютерного преступления.

При этом типичными являются ситуации:

- заявитель (администрация организации, владелец компьютерной информации) сам выявляет факты или признаки совершения преступления, но не может установить виновного;
- заявитель не только обнаружил преступление, но и выявил виновного.

Решение о возбуждении уголовного дела требует тщательной проверки и оценки имеющихся данных (речь идет о работе на компьютере в момент несанкционированного копирования конфиденциальной информации, хищения информации, передачи информации третьим лицам). Однако необходимо оперативное проведение неотложных следственных действий (личного обыска задержанного, обыска по месту работы и жильству, где находится персональный компьютер) во избежание утраты и уничтожения доказательств совершенного преступления.

При получении следователем заявления от потерпевшего должна быть организована доследственная проверка в целях объективного подтверждения фактов, изложенных в заявлении, а именно:

- о нарушении целостности (конфиденциальности информации в компьютерной системе, сети);
- о наличии причинной связи между неправомерными действиями и наступившими последствиями, предусмотренными ст. 272, 274 УК РФ в виде копирования, уничтожения, блокирования, нарушения работы ЭВМ;
- о предварительном ущербе, причиненном в результате преступных действий.

В процессе доследственной проверки необходимо принять меры к установлению и сохранению информации, необходимой для возбуждения уголовного дела:

- следы совершенного преступления;
- место неправомерного проникновения в компьютерные сети: внутри организации или извне;
- способы совершения неправомерного доступа;

- средства, использованные при совершении преступления (технические, программные, носители информации);
- способы преодоления информационной защиты.

Оценка сложившейся ситуации показывает, что наблюдаемый рост количества преступлений в сфере компьютерной информации, и в частности не правомерного доступа к компьютерной информации, сохранится и дальше, что объясняется непосредственным влиянием следующих факторов:

1. Рост количества ЭВМ, используемых в России и, как следствие этого, рост количества их пользователей, увеличение объемов информации, хранимой в ЭВМ. Этому способствует снижение цен на сами компьютеры и периферийное оборудование (принтеры, сканеры, модемы и др.), а также то обстоятельство, что отечественными фирмами налажена самостоятельная сборка компьютеров (делают это и отдельные граждане).

2. Информация становится предметом преступления, дающего высокую прибыль.

3. Недостаточность мер по защите ЭВМ и их систем, а также не всегда серьезное отношение руководителей к вопросу обеспечения информационной безопасности и защиты информации.

4. Использование в преступной деятельности современных технических средств, в том числе и ЭВМ

5. Низкий уровень специальной подготовки должностных лиц правоохранительных органов, в том числе и органов внутренних дел, которые должны предупреждать, раскрывать и расследовать преступления в сфере компьютерной информации.

6. Сложность сбора доказательной базы о совершенном преступлении при наличии современных аппаратных и программных средств для сокрытия неправомерного доступа к информации.

Литература

1. Гаврилин Ю.В.. Расследование неправомерного доступа к компьютерной информации. – М.: Книжный мир, 2001. – 62 с.

ЗАДЕРЖАНИЕ ПОДОЗРЕВАЕМОГО ПО УГОЛОВНОМУ СУДОПРОИЗВОДСТВУ

ЛУШНИКОВ Ю.Н., доцент

Чебоксарский институт (филиал)

Московского государственного открытого университета

Уголовно-процессуальное право предусматривает возможность применения мер государственного принуждения к лицам, не исполняющим требования закона, или для предупреждения такого неисполнения. Общей для всех мер уголовно-процессуального принуждения является возможность их применения независимо от воли и желания лица, в отношении которого они осуществляются. Принуждение выражается в стеснении и ограничении личных, имущественных и иных субъективных прав граждан. Поскольку меры уголовно-процессуального принуждения ограничивают конституционные права и свободы граждан, нужны надежные процессуально-правовые гарантии, которые бы обеспечивали законность и обоснованность их применения. В правовом государстве имеет значение, насколько применение мер процессуального принуждения вызвано действительной необходимостью ограничения прав граждан. Конституция РФ, УПК РФ устанавливают важные процессуальные гарантии этого (ст. 55, 56 Конституции РФ).

В УПК РФ мерам уголовно – процессуального принуждения посвящается раздел IV, а задержание подозреваемого предусмотрено главой 12.

Задержание подозреваемого – мера процессуального принуждения, применяемая органом дознания, дознавателем, следователем или прокурором на срок не более 48 часов с момента фактического задержания лица по подозрению в совершении преступления (п. 11 ст. 5 УПК РФ).

По существу, это кратковременное лишение свободы, которое в силу своей неотложности не требует для его применения согласия суда.

Закон устанавливает целый ряд гарантий законности и обоснованности задержания, четко регламентируя условия, основания, мотивы, порядок, сроки задержания (ст. 91-96 УПК РФ).

Так, задержание может осуществляться только при определенных условиях и по основаниям, указанным в законе.

Лицо может быть задержано лишь по подозрению в совершении преступления, за которое может быть назначено наказание в виде лишения свободы.

Под основанием задержания понимаются фактические данные, устанавливающие обстоятельства, которые позволяют подозревать лицо в совершении преступления, а именно:

1) когда лицо застигнуто при совершении преступления или непосредственно после его совершения;

2) когда потерпевшие и очевидцы укажут на данное лицо как на совершившее преступление; представляется, что закон имеет в виду потерпевших, которые были очевидцами преступления. Не может быть основанием для задержания показание потерпевшего, например, которое высказывает подозрение в отношении лица, совершившего кражу из квартиры во время его отсутствия;

3) когда на лице или его одежде, при нем или в его жилище будут обнаружены явные следы преступления.

При наличии "иных данных" (кроме указанных в п. 1-3 ст. 91 УПК), дающих основание подозревать лицо в совершении преступления, оно может быть задержано, если это лицо пыталось скрыться, либо не имеет постоянного места жительства, либо не установлена его личность, либо в случаях, когда прокурором, следователем или дознавателем с согласия прокурора в суд направлено ходатайство об избрании в отношении такого лица меры пресечения в виде заключения под стражу (ч. 2 ст. 91 УПК).

Под "иными данными" следует понимать обстоятельства, установленные в ходе производства по делу с помощью доказательств, дающих основание подозревать лицо в совершении преступления. Таким обстоятельством, например, является установленные с помощью показаний свидетелей и потерпевших, сходство подозреваемого по приметам с разыскиваемым лицом и т.п. Поскольку "иные данные" менее определены, чем основания для задержания, предусмотренные в п. 1-3 ч. 1 ст. 91 УПК, закон связывает задержание при наличии этих данных с определенными условиями, а именно: попыткой лица скрыться, отсутствием у него постоянного места жительства, отсутствием документов, устанавливающих личность подозреваемого. Наличие этих условий делает необходимым задержание, так как придает ему неотложный характер и повышает обоснованность предположения о причастности лица к преступлению. Представляется, что этим требованиям отвечает и задержание в случаях, когда полномочными должностными лицами направляется ходатайство в суд об избрании в отношении указанного лица меры пресечения в виде заключения под стражу.

Избрание меры принуждения и выбор ее вида – право, а не обязанность лиц, ведущих судопроизводство. Закон устанавливает, что соответствующее должностное лицо вправе задержать лицо по подозрению в совершении преступления при наличии установленных законом условий и оснований. Право превращается в обязанность лишь тогда, когда появляются мотивы, обуславливающие необходимость задержания в данном конкретном случае. Это может быть необходимость воспрепятствовать подозреваемому продолжать преступную деятельность, скрыться от следствия и

суда, уничтожить доказательства по делу при наличии данных о подобных намерениях лица.

Закон устанавливает сроки задержания, а также момент, с которого начинается его исчисление. В соответствии с ч. 2 ст. 22 Конституции РФ, ч. 2, 3 ст. 94 УПК РФ срок задержания не может превышать 48 часов с момента применения судьей меры пресечения в виде заключения под стражу. В соответствии с ч. 3 ст. 128 УПК при задержании срок исчисляется с момента фактического задержания. Под моментом фактического задержания понимается момент производимого в порядке, установленном УПК, фактического лишения свободы передвижения лица, подозреваемого в совершении преступления (п. 15 ст. 5 УПК).

Закон детально регламентирует порядок задержания подозреваемого, что является важной гарантией законности и обоснованности задержания и обеспечения прав задержанного. Лицо считается подозреваемым с момента фактического его задержания.

После доставления в орган дознания, к следователю или прокурору в срок не более трех часов должны быть собраны необходимые данные о задержанном (установлена его личность и т.п.). В протоколе должны быть указаны как дата и время составления протокола, так и дата, время, исчисляемое в часах, место, основания и мотивы фактического задержания подозреваемого, результаты его личного обыска и другие обстоятельства. В протоколе делается отметка о разъяснении подозреваемому его прав. Протокол подписывается подозреваемым и лицом, его составившим. С этого момента подозреваемый пользуется всеми правами, предоставляемыми ему как участнику процесса (ч. 4 ст. 46 УПК)⁴³.

В течение 12 часов (а не 24 часов, как это было по УПК РСФСР) с момента задержания о произведенном задержании письменно уведомляется прокурор (ст. 92 УПК).

В каждом случае подозреваемый должен быть допрошен в соответствии с требованиями ч. 2 ст. 46, ст. 189 и 190 УПК не позднее 24 часов с момента фактического задержания.

В случае необходимости подозреваемый может быть подвергнут личному обыску в порядке, установленном ст. 184 УПК. С момента фактического задержания лица, подозреваемого в совершении преступления, в случаях, предусмотренных ст. 91 и 92 УПК, защитник допускается к участию в деле⁴⁴. До начала допроса по просьбе подозреваемого ему обеспечивается свидание с защитником наедине. В случае необходимости произ-

⁴³ Приложение 12 к УПК.

⁴⁴ В момент фактического задержания лица, подозреваемого в совершении преступления, ему должно быть разъяснено право, иметь защитника (п. 3 ч. 4 ст. 46 УПК), но частую возможность реализации этого права начинается с момента доставления подозреваемого в орган дознания, к следователю или прокурору.

водства с ним следственных действий время свидания может быть ограничено. Но оно во всяком случае не может быть менее двух часов.

Не позднее 12 часов с момента задержания в порядке, установленном ст. 96 УПК, родственники и другие лица уведомляются о произведенном задержании.

Основания и порядок освобождения задержанного установлен в ст. 94 УПК.

По постановлению дознавателя, следователя или прокурора подозреваемый подлежит освобождению, если:

- 1) не подтвердилось подозрение в совершении преступления;
- 2) отсутствуют основания применения к нему меры пресечения в виде заключения под стражу;
- 3) задержание произведено с нарушением требований ст. 91 УПК, устанавливающих основания, условия, мотивы задержания.

Подозреваемый подлежит освобождению по истечении 48 часов с момента задержания, если в отношении него не была избрана судом мера пресечения заключение под стражу. Об освобождении уведомляется лицо, производшее задержание, и прокурор. Исключение составляют случаи, когда судья по ходатайству стороны откладывает окончательное принятие решения об избрании в качестве меры пресечения заключение под стражу на срок не более чем 72 часа для представления стороной дополнительных доказательств обоснованности задержания. В этом случае судья указывает в постановлении дату и время, до которых он продлевает задержание (п. 3 ч. 7 ст. 108 УПК и в ред. Федерального закона от 04.07.2003 № 92 ФЗ).

Таким образом, меры уголовно-процессуального принуждения можно определить, как предусмотренные уголовно-процессуальным законом процессуальные средства принудительного характера, применяемые уполномоченными на то государственными органами и должностными лицами при наличии возбужденного уголовного дела и оснований, указанных в ст. 91 УПК РФ.

Литература

1. Конституция РФ, 1993.
2. Федеральный закон от: 29.05.2002 № 58 – ФЗ;
24.07.2002 № 98 – ФЗ;
04.07.2003 № 92 – ФЗ.
3. УПК РФ 2004. – М.: "ОМЕГА-Л"
4. Уголовно-процессуальное право / Под ред. д.ю.н., проф. П.А. Лупинской. – М.: ЮРИСТЪ, 2004. – 289 с.

ВЗАИМОДЕЙСТВИЕ ОРГАНОВ ГОСУДАРСТВЕННОЙ ВЛАСТИ И ОРГАНОВ МЕСТНОГО САМОУПРАВЛЕНИЯ

АЛЕКСАНДРОВА Т.М., преподаватель

Чебоксарский институт (филиал)

Московского государственного открытого университета

Совершенствование механизма государственной власти – составная часть процесса реорганизации политической системы в РФ. Качественно новый элемент здесь – реализация концепции местного самоуправления. Анализ конституционных положений, новейшего законодательства о местном самоуправлении позволяет сделать вывод о том, что формирование местного самоуправления предполагает изменение сущностных характеристик прежних органов власти на местах, сложившихся, и нередко гипертрофированных в пользу вышестоящих органов, отношений между центром и местами, переход к принципиально иному уровню взаимоотношений органов власти и управления. Так, на сегодняшний день государственная политика субъекта РФ в сфере местного самоуправления должна основываться на принципах:

- законности – наличие в законодательстве субъектов РФ конкретных механизмов реализации и защиты прав местного самоуправления;

- преемственности – сохранение после очередных выборов в органы государственной власти субъектов РФ позитивного опыта, накопленного в сфере государственного управления и местного самоуправления в предыдущие годы;

- открытости – прозрачность намерений и предсказуемость действий государственной власти относительно путей развития местного самоуправления в субъектах РФ;

- партнерства – создание условий для расширения числа участников формирования государственной политики субъектов РФ в сфере местного самоуправления.

Механизм реализации данных принципов предполагает комплекс регулярных организационно-правовых мероприятий органов государственной власти субъектов РФ в соответствии с ФЗ от 06 октября 2003 года № 131-ФЗ «Об общих принципах организации местного самоуправления в РФ» (перечень подготовлен по поручению председателя Совета Федерации С.М. Миронова Комитетом по вопросам местного самоуправления Совета Федерации. Рассмотрен и утвержден Советом Палаты 09.12.2003 и рекомендован законодательным органом субъектов РФ) (табл. 1).

Для реализации этих мероприятий и обеспечения эффективного взаимодействия органов государственной власти и органов местного самоуправления были внесены поправки в конституции, уставы, законы субъ-

ектов РФ.

Таблица 1

| № п/п | Наименование мероприятия | Срок реализации | Правовое обоснование |
|-------|-----------------------------------------------------------------------------------------------------------------------------------------------------------------------------------------------|---------------------------------------------------------|----------------------------------------------------------------------------------------|
| 1. | Создание рабочей группы по реализации ФЗ из представителей законодательного и исполнительного органов субъекта РФ и МО | В течение 2 недель со дня официального опубликования ФЗ | Постановление высшего должностного лица субъекта РФ |
| 2. | Утверждение программы действий по реализации ФЗ в субъекте РФ | Январь 2004 года | Постановление высшего должностного лица |
| 3. | Внесение изменений в план законодательного органа субъекта РФ | Декабрь 2003 года | Постановление законодательного органа субъекта РФ |
| 4. | Определение тех муниципальных образований, которые соответствуют требованиям статей 11-13 Закона и соотнесение их границ с намечающимися границами создаваемых муниципальных образований | До 01 октября 2004 года | Рекомендации рабочей группы и решения представительных органов местного самоуправления |
| 5. | Разработка и внесение в законодательный орган субъекта РФ поправок в закон «О местном самоуправлении» в части определения порядка формирования представительных органов муниципальных районов | До 01 ноября 2004 года | Постановление высшего должностного лица субъекта РФ |
| 6. | Внесение в бюджет субъекта РФ расходных статей по финансированию мероприятий по реализации Закона | До 31 декабря 2004 года | Закон субъекта РФ |
| 7. | Установление границ муниципальных образований – поселений в субъекте РФ | До 01 января 2005 года | Постановление Правительства субъекта РФ. Закон субъекта РФ |

| № п/п | Наименование мероприятия | Срок реализации | Правовое обоснование |
|-------|--------------------------------------------------------------------------------------------------------------------------------|-------------------------------------------------------------------------|--------------------------------------------------------------------------------|
| 8. | Наделение отдельных поселений статусом городских округов и установление границ городских округов | До 01 января 2005 года | Закон субъекта РФ |
| 9. | Установление границ муниципальных районов | До 01 января 2005 года | Закон субъекта РФ |
| 10. | Принятие закона субъекта о передаче объектов государственной собственности поселениям и муниципальным районам | До 01 января 2006 года | Закон субъекта РФ |
| 11. | Назначение даты проведения выборов депутатов представительных органов вновь образованных муниципальных образований - поселений | С 01 января до 31 марта 2005 года | Закон субъекта РФ |
| 12. | Формирование представительных органов местного самоуправления муниципальных районов | С 01 мая до 01 ноября 2005 года | Закон субъекта РФ или решение представительных органов местного самоуправления |
| 13. | Обеспечение деятельности сформированных органов местного самоуправления | С момента избрания (не ранее 01 июня 2005 года) по 31 декабря 2005 года | Органы местного самоуправления |
| 14. | Прекращение деятельности и ликвидация существующих в субъекте РФ органов местного самоуправления | С 01 января 2005 года по 01 марта 2005 года | Решения представительных органов местного самоуправления |

Анализ актов позволяет выделить основные положения, связанные с регулированием этих вопросов. В их числе:

- построение взаимоотношений между органами государственной власти субъекта РФ и органами местного самоуправления на основе взаимоуважения, взаимной ответственности, согласования интересов;
- содействие органов государственной власти субъектов РФ развитию местного самоуправления, обеспечение гарантий его самостоятельности, оказание организационной и иной поддержки;
- учет мнения органов местного самоуправления при принятии региональных правовых актов и иных решений, затрагивающих интересы

муниципальных образований;

- возможность создания на паритетных началах согласительных комиссий для рассмотрения споров между органами государственной власти субъектов РФ и органами местного самоуправления;

- право органов государственной власти субъекта РФ и органов местного самоуправления заключать договоры и соглашения, создавать совместные координационные, консультативные, совещательные и иные рабочие органы как временные, так и постоянно действующие.

Итак, дальнейшее развитие местного самоуправления и повышение эффективности его деятельности зависит от обеспечения реализации конституционных положений, создания условий для реализации полномочий органов местного самоуправления, обеспечения государственных гарантий.

Литература

1. Ковешников Е.М. Государство и местное самоуправление в России: теоретико-правовые основы взаимодействия. – М.: Издательство НОРМА, 2002. – 272 с.

2. Овчинников И.И. Гражданин и местная власть //Гражданин и право. – № 7/8.

3. Реформа местного самоуправления в схемах и таблицах. – Обнинск: Институт муниципального управления, 2004. – 108 с.

НОВАЯ СИСТЕМА СОЦИАЛЬНОГО ОБЕСПЕЧЕНИЯ ЛЬГОТНЫХ КАТЕГОРИЙ ГРАЖДАН

АЛЕКСЕЕНКО М.Ю., преподаватель

Чебоксарский институт (филиал)

Московского государственного открытого университета

Пожалуй, ни одна из тем последнего времени не вызвала такого социального резонанса, как проблема льгот, а точнее, их замены денежными компенсациями с 01 января 2005 года в соответствии с Федеральным законом от 22 августа 2004 г. № 122-ФЗ «О внесении изменений в законодательные акты РФ и признании утратившими силу некоторых законодательных актов РФ в связи с принятием федеральных законов «О внесении изменений и дополнений в Федеральный закон «Об общих принципах организации законодательных (представительных) и исполнительных органов государственной власти субъектов Российской Федерации» и «Об общих принципах организации местного самоуправления в Российской Федерации»». В правительстве, правда, предпочитают использовать другую

формулировку и говорят об изменении порядка предоставления и финансирования льгот.

Правительством не раз подчеркивалось, что льготы будут сохранены. Но не в виде натуральных льгот, а в виде социальных услуг, средства для финансирования которых будут предоставлены нынешним получателям льгот из федерального бюджета. При этом меняется порядок и объемы финансирования социальных услуг по сравнению с ранее существовавшими льготами.

Данная позиция для получателей льгот означает, что никто не должен быть лишен тех льгот, которыми сейчас пользуется. Они приобретут вид социальных услуг или ежемесячной денежной выплаты по выбору получателя. Основная перемена состоит в том, что если раньше средства шли от чиновника к чиновнику, то отныне, с 2005 года, средства отдаются самому получателю.

Наконец, важная особенность новой модели льготирования – расширение круга источников финансирования предоставляемых льгот. Если раньше льготы финансировались в основном из средств региональных бюджетов, то с 2005 года важным источником ресурсов для них стал и федеральный бюджет.

Однако эксперты еще в прошлом, 2004 году, предрекали, что недостаточная подготовка замены натуральных льгот денежными компенсациями может спровоцировать общественные потрясения. Опасения оправдались уже в самом начале января – начались акции протеста по всей стране. Основная их причина заключалась в том, что заслуженных людей поделили на две категории: федеральные и региональные льготники. За первых (участников и инвалидов войны, инвалидов, чернобыльцев и пр.) взяла на себя ответственность центральная власть. Им назначили компенсации, и большинство получили свои деньги еще до нового года. Таких набралось 14,5 миллионов человек. Льготников второй категории оказалось в полтора раза больше – 21 миллион человек. И ответственность за них переложили на региональные бюджеты. В результате в регионах гражданам льготы отменили, а денег взамен либо своевременно не выдали, либо выдали мизерные суммы. Среди данной категории оказались ветераны труда, труженики тыла и репрессированные. То есть в итоге федеральные и региональные льготники оказались в неравном положении. Именно региональные льготники и стали основными участниками акций протеста в начале 2005 года.

В связи с этим у федеральных чиновников накопилось к региональным коллегам претензий более чем достаточно. В субъектах, где за полгода до вступления в силу Федерального закона от 22 августа 2004 г. № 122-ФЗ «О внесении изменений в законодательные акты РФ...» рапортовали о почти стопроцентной готовности к его реализации, за исключением ряда регионов, в результате не нашлось достаточных средств на перевод нату-

ральных льгот в денежную форму, несмотря на то, что вышеуказанным законом для регионов предусматривалось право выбора: либо перевести льготы в денежную форму, либо оставить их в натуральном виде.

В целом, по мере разъяснения властью своих предполагаемых шагов и их мотивов страхов стало вроде бы меньше, но осталось много вопросов.

И первый из этих вопросов – почему понадобилось заменять льготы на деньги? Ответ очевиден. Льготы – признак бедности государства. И поскольку оно не способно обеспечить своим гражданам пристойный уровень доходов, компенсируется недоплаченное предоставлением натуральных льгот. Причем чем ниже уровень денежных доходов населения, тем выше объем предоставляемых льгот. И наиболее массовая «раздача» льгот происходила в самые трудные, экономически неблагоприятные периоды постперестроечной российской истории – в 1994 -1998 годы. При этом льгот законодатели различных уровней умудрились наобещать на 6,5 триллионов рублей – почти на два федеральных бюджета. Поэтому как только экономическая ситуация в России начала стабилизироваться, наметились устойчивые тенденции экономического подъема, одной из первых задач власти стало повышение уровня доходов населения. А одной из форм этого должна стать реальная оценка стоимости натуральных льгот и постепенный перевод их в форму социальных услуг или денежных доходов населения. Ведь в мире, как правило, не знают понятия «льгота» - вместо нее у населения есть высокая зарплата и достойная пенсия.

Следующий вопрос – о финансировании и праве выбора социальных услуг. Позиция государства здесь однозначная: социальные услуги будут оплачиваться не по рыночной стоимости. Уже продумана и отстраивается система льготного финансирования льготных услуг. В 2005 году всем федеральным получателям ежемесячных денежных выплат их размер уменьшен на размер стоимости социального пакета – набора из трех социальных услуг (проезд на пригородном железнодорожном транспорте, лекарственное обеспечение и санаторно-курортное обслуживание) стоимостью 450 рублей. Сделано это по соображениям организации бюджетного процесса. Деньги надо предварительно завести в бюджет, а уже потом предоставить гражданам право выбирать – ежемесячные денежные выплаты или социальные услуги. Иначе, если гражданин выбирает выплату, а денег в бюджете под нее нет, власть не сможет выполнить и свои социальные услуги: ведь оплачиваться они будут из того же источника, из тех же статей бюджета, что и денежные выплаты. В связи с этим граждане, имеющие в 2006 году право на получение ежемесячной денежной выплаты, вправе подать заявление об отказе в предоставлении им набора социальных услуг на 2006 год до 1 октября 2005 года в отделение Пенсионного фонда РФ.

То есть сама реформа направлена, в первую очередь, на то, чтобы сделать систему предоставления льгот более прозрачной, совершенной,

доступной и понятной. До начала формирования новой системы предоставления льгот в стране никто точно не знал, кто и на какие льготы имеет право. Теперь же будет составлен единый регистр получателей льгот, формирование и уточнение которого возложено на Пенсионный фонд Российской Федерации.

Однако, сейчас в правительстве обсуждается возможность внести изменения в закон, предоставив право силовым ведомствам самим выплачивать ежемесячные денежные выплаты лицам, проходящим военную и правоохранительную службу. Пока же устанавливает, выплачивает и доставляет ежемесячные денежные выплаты Пенсионный фонд России, и отступлений никаких не предусмотрено. Но силовые ведомства опасаются, что могут быть раскрыты некоторые сведения, подпадающие под законодательство о защите государственной тайны. Пока же достигнута договоренность, что федеральный регистр лиц, имеющих право на ежемесячную денежную выплату, будет единым. А отдельные его разделы конкретно по Министерству обороны, Министерству внутренних дел и так далее будут вестись в самих ведомствах.

При принятии Федерального закона от 22 августа 2004 г. № 122-ФЗ не раз говорилось: никому не надо волноваться, все данные, все списки Пенсионный фонд вместе с социальными службами сформирует самостоятельно. Но в настоящее время возник вопрос с теми льготниками, которые и пенсии не получают, и в органах соцзащиты не зафиксированы. Например, ветераны боевых действий. Поэтому только информация, которая сейчас идет в средствах массовой информации, о том, что они имеют право на ежемесячные денежные выплаты, поможет им прийти в органы соцзащиты, чтобы заявить о своих правах.

Отдельной категории граждан - Героям Советского Союза и Российской Федерации, Героям Социалистического Труда, полным кавалерам орденов Славы и Трудовой славы, - временно оставили все натуральные льготы до принятия федерального закона об их статусе и социальном обеспечении. Однако состояние неопределенности явно не прибавит общественного спокойствия.

Подводя итоги, необходимо сказать, что реформа льгот давно назрела, и ее, безусловно, надо было проводить. Но кроме желания что-либо менять необходимо добиваться и нужного результата. В данном случае не только фискального, но и социального.

Литература

1. Габоев А.Б. Защита прав и свобод человека – важнейший составной элемент при осуществлении государственной национальной политики // Государство и право. – 2005. – № 1. – С. 28-33.

2. Гонтмахер Е. Льготное предупреждение // Российская газета. 2005. – 13 января. – С. 2.
3. Гонтмахер Е. Реформы на переправе не меняют. Но корректируют // Российская газета. – 2005. – 02 марта. – С. 2.
4. Лашкина Е. Снять напряжение. Правительство требует от регионов точного исполнения закона по льготным выплатам // Российская газета. – 2005. – 14 января. – С. 1-2.
5. Невинная И. Пошли на поправку // Российская газета. – 2005. – 11 марта. – С. 14.
6. Сивкова В. Акции и льготы // Аргументы и факты. – № 3.- Январь 2005. – С. 4.

ВЛИЯНИЕ ДОМАШНЕГО НАСИЛИЯ НА ФОРМИРОВАНИЕ АГРЕССИВНЫХ СКЛОННОСТЕЙ У ПОДРОСТКОВ

ФИЛИППОВА В.П., ст. преподаватель

Чебоксарский институт (филиал)

Московского государственного открытого университета

Социально-экономическая ситуация, сложившаяся в Российской Федерации, привела к значительному увеличению количества людей, нуждающихся в социальной защите, вызвала появление множества семей с детьми, находящихся в трудной жизненной ситуации и нуждающихся в социальных услугах широкого профиля. Одной из серьезнейших проблем стало насилие в семье. Публикуются тревожные статистические данные об убитых не на войне, не в горячих точках страны, а в семьях, которые порой превращаются из надежной защиты в опасную зону преступлений против личности. Нарастающая в обществе жестокость более всего отражается на судьбах детей. Ежегодно статистика свидетельствует об увеличении числа домашнего насилия среди данной категории: от 3 до 10 миллионов детей и подростков являются свидетелями насилия в доме; большинство родителей думают, что дети и подростки не знают о происходящем насилии в семье. По данным МВД РФ, около 2 млн. детей в возрасте 14 лет избиваются родителями, при этом 10 % из них гибнут, 2 тыс. заканчивают жизнь самоубийством. Более 50 тысяч детей в течение года уходят из дома, спасаясь от собственных родителей, а 25 тыс. несовершеннолетних находятся в розыске. Резкое падение уровня жизни семей порождает агрессивность в семье, разрушает ее нравственность, порождает детскую безнадзорность, дети вовлекаются в потребление спиртных напитков, наркотиков, в проституцию и преступную деятельность.

Во многих странах специалисты по юриспруденции и адвокаты, специализирующиеся на защите прав женщин и детей, считают, что домашнее насилие занимает одно из первых мест среди тех видов преступности, сведения о которых редко доходят до правоохранительных органов. Дети – жертвы насилия в семье – находятся еще и в правовой зависимости от тех, кто совершает в отношении них насильственные действия. Их истязателями, как правило, являются родители, по закону обязанные представлять и защищать их права и законные интересы.

По исследованиям Центра социальной и судебной психиатрии им. Сербского жестокое обращение в семье терпят в основном дети 6-12 лет. Постоянно избиваемые своими родителями, отчимами (мачехами), сожителями матери (отца), они отстают в развитии, страдают различными физическими и психоэмоциональными расстройствами. Многие дети являются жертвами "пьяной педагогики", которая подчас приводит к трагическим для ребенка последствиям. Каждый из видов насилия (физическое, сексуальное, эмоциональное и др.) может одинаково приносить боль, и невозможно разделить ее силу по степени воздействия. Дети слабее и уязвимее, их участие в ситуациях домашнего насилия существенным образом сказывается на их дальнейшей жизни. В конечном счете, домашнее насилие часто приводит к детской безнадзорности и беспризорности, правонарушениям несовершеннолетних.

На формирование агрессивных склонностей подростков существенное влияние оказывает и система наказания, применяемая в семье. Дети, выросшие в жесткой и неблагоприятной семейной обстановке, чаще оцениваются сверстниками и воспитателями как агрессивные и чаще проявляют свою агрессию в дальнейшей, особенно семейной, жизни.

Решение проблемы домашнего насилия над детьми в России на общегосударственном уровне сводится к таким радикальным мерам, как лишение родителей юридических прав на ребенка и последующее его помещение в приют или в закрытое государственное воспитательное учреждение (интернат, детский дом). Такая стратегия вызывает множество протестов и дискуссий: государство, таким образом, признает свою неспособность (или нежелание?) помочь семье в урегулировании конфликтных ситуаций. Реализация федеральной целевой программы "Профилактика безнадзорности и правонарушений несовершеннолетних" позволила частично снизить остроту проблемы детской безнадзорности и социального сиротства. Создана сеть специализированных учреждений для детей, нуждающихся в социальной реабилитации, в которых используются технологии, позволяющие оказывать детям экстренную помощь, поддерживать и восстанавливать их социальный статус, осуществлять социальную реабилитацию.

Принимая во внимание необходимость комплексного решения проблемы профилактики безнадзорности и правонарушений несовершеннолетних, корни которой кроются прежде всего в семье, следует продолжить работу в данном направлении. Ведь совершенствование российского законодательства в области охраны прав детей и семейной политики, в том числе и такой проблемы, как развитие в России системы ювенальной юстиции, остается актуальной задачей.

Литература

1. Сафонова Т.Я., Цымбал Е.И. Жестокое обращение с детьми и его последствия/ Жестокое обращение с детьми: сущность, причины, социально-правовая защита. – М., 2002.
2. Догадина М.А., Пережогина Л.О. Сексуальное насилие над детьми. Выявление, профилактика, реабилитация потерпевших. – М., 1999.
3. Чихалова С.Н. Трудные судьбы подростков – кто виноват? – М.: Юридическая литература, 1991.

НЕКОТОРЫЕ АСПЕКТЫ ОРГАНИЗАЦИИ ПРОФИЛАКТИКИ ЖЕНСКОЙ НАРКОПРЕСТУПНОСТИ

ГРЯЗНОВ И.М., соискатель

Чебоксарский кооперативный институт

Эффективность профилактики наркопреступности во многом зависит от уровня познания личности наркомана. Коррекция поведения этих лиц возможна только при комплексном применении различных мер.

Профилактику преступности в криминологии принято разделять на два основных вида: общесоциальное и специально-криминологическое предупреждение⁴⁵.

При этом меры первого и второго видов могут осуществляться на всех 3-х уровнях профилактики.

Так, меры первого уровня предполагают решение крупных социальных, экономических и иных проблем в жизни общества, усиление воспитательной работы, совершенствование общественных отношений, чем и обеспечивается кропотливое опосредованное воздействие на все звенья антиобщественного поведения.

⁴⁵ В зависимости от иерархии причин и условий преступности выделяют некоторые ученые три основных уровня предупреждения: общесоциальный, специально-криминологический и индивидуальный. См.: Криминология: Учебник для вузов / Под ред. д.ю.н. В.Н. Бурлакова, д.ю.н. Н.М. Кропчаева. – СПб.: Санкт-Петербургский государственный университет, Питер, 2003. – С. 179-185.

Второй уровень связан с осуществлением профилактического воздействия на конкретные социальные группы. В данном случае это – женщины, которые в силу различных обстоятельств уже пристрастились к употреблению наркотиков.

Меры третьего уровня предполагают проведение индивидуальной профилактической работы в отношении конкретных лиц, требующими воспитательного и иного воздействия, направленного на позитивное изменение системы ценностных ориентаций лиц, попавших в неблагоприятные жизненные условия формирования личности или уже склонных к совершению преступлений, преодоление их антиобщественных взглядов и установок, формирование уважения к требованиям закона и общепринятым нормам поведения в обществе.

В нашем случае, общие положения полностью охватывают профилактику женской наркопреступности и достигаются мерами общего и специального предупреждения в соответствии с указанными уровнями.

Однако следует отметить что, в генезисе противоправного поведения мужчин и женщин зачастую лежат разные обстоятельства (физиологического, социально-психологического, социального характера и т.д.), а также с учетом того, что одни и те же явления социальной жизни в разной степени влияют на поведение мужчин и женщин, предупреждение преступлений, совершаемых женщинами, больными наркоманией, должно быть ориентировано на факторы не только общего характера, но и на те из них, которые выступают в виде детерминант их противоправного поведения и также является факторами наркотизации.

Исходя из этого, как отмечает В.М. Данилов, комплекс мер, направленных на противодействие женской преступности, обусловленной наркоманией, должен иметь определенную специфику, поскольку и объект воздействия весьма специфичен. Принимая во внимание эти обстоятельства, В.М. Данилов показывает, во-первых, особенности профилактики преступности женщин, страдающих зависимостью от наркотиков, во-вторых, взаимодействие самых разных мер профилактического воздействия на указанную преступность и, в-третьих, наиболее эффективные формы и методы предупредительного воздействия на женскую преступность, обусловленную наркоманией⁴⁶.

Принимая во внимание трудности системы противодействия наркотизму, выявления их содержания необходимо связать: во-первых, с характеристикой в общем виде ее составляющих и, во-вторых, с описанием этих мер и выяснением отношений и связей их друг с другом.

Необходимо отметить, что весь комплекс мер борьбы с наркотизмом в частности и женской его составляющей, должен представлять собой еди-

⁴⁶ Данилов В.М. Криминальная наркомания женщин: анализ и предупреждение. Дисс. к.ю.н. – М., 2002. – С. 116.

ную систему, где одна и та же разновидность мер проявляется в нескольких аспектах. Например, меры по лечению наркоманок имеют медицинский, реабилитационный, психологический, социальный и правовой аспекты; по борьбе с незаконным оборотом наркотиков – уголовно-правовой, криминологический, социальный и другие; по борьбе с вовлечением новых людей в употребление наркотических средств и психотропных веществ – правовой, социальный, экономический, медицинский и иные.

На наш взгляд, невозможно применить и использовать каждый аспект в отдельности, так как в конечном итоге мы не увидим желаемого результата. Необходимо использовать их в комплексе, как при лечении наркоманок, так и, в частности, в борьбе с незаконным оборотом наркотических средств и психотропных веществ или их аналогов. Представляется, что теоретическое вычленение каждого аспекта в отдельности может быть осуществлено лишь абстрактно.

Безусловно, успех профилактики женской наркопреступности как негативного социального явления, зависит от четкого и планомерного взаимодействия субъектов на всех уровнях профилактической деятельности, основанной на научно разработанной, программной политике государства.

Государственная политика по контролю за наркотиками должна быть нацелена на комплексную профилактику их распространения и проводиться в неразрывной связи с деятельностью по сохранению психического здоровья нации при соблюдении принципов сбалансированного проведения просветительных, лечебно-реабилитационных и правоохранительных мероприятий.

Это может быть лишь глобальная, всеобъемлющая политика государства⁴⁷, где ядром государственной наркополитики выступает антинаркотизм как комплекс мер социального, правового, криминологического, политического, экономического, организационного, международного характера, направленных на преодоление наркомании и незаконного оборота наркотиков⁴⁸.

Концепция государственной политики по контролю за наркотиками Российской Федерации, утвержденная постановлением Верховного Совета Российской Федерации № 5494 от 22 июля 1993 года,⁴⁹ содержит многие из мер борьбы с наркоманией, разработанных мировым сообществом и за-

⁴⁷ Данилов В.М. Криминальная наркомания женщин: анализ и предупреждение. Дисс. к.ю.н. – М., 2002. – С. 117.

⁴⁸ Демидов И.В. Социально-правовые и криминологические проблемы борьбы с наркотизмом. Автореферат канд. юрид. наук. – Рязань, 2002. – С. 17.

⁴⁹ Российская газета. 1993. – 13 августа. – С. 5.

крепленных в международных конвенциях и других документах⁵⁰. В ней выделена та часть мер, которая апробирована и успешно используется в практике преодоления рассматриваемого негативного явления.

Чем масштабнее и объемнее принимаемые государством меры, тем ощутимее их влияние на общество в целом, закономерно – на преступность как социально обусловленное явление, включая женскую, вызванную наркоманией. Эти и другие проблемы общегосударственной политики, по нашему мнению, непосредственно связаны с системой взглядов, идей, характеризующих общество. Назрела необходимость разработки специальной программы предупреждения женской наркопреступности с учетом связанных с ней негативных социальных последствий в конкретной социально-экономической обстановке в соответствии с положениями Концепции государственной политики по контролю за наркотиками в Российской Федерации.

Исходя из этого следует, что адекватное противодействие наркотизму не может быть обеспечено только путем организации и осуществления предметной деятельности, а должно быть представлено разносторонней системой мер, имеющих разный аспект.

Меры по преодолению наркотизма по такому основанию, как их направленность, могут быть разделены на следующие группы: информационно-аналитические; организационные; учебно-образовательные; научно-исследовательские; технические; медицинские; экономические; финансовые; международно-правовые; предупредительные; контрольные; правотворческие; уголовно-правовые и иные.

Информационно-аналитические – это меры по организации и реализации комплексной системы сбора и оценки данных о наркотизме, по оценке степени немедицинского употребления наркотиков на общегосударственном и региональном уровнях, по выявлению групп населения повышенного риска к употреблению наркотических средств.

Организационные меры заключаются в создании органов и организаций, призванных осуществлять реализацию государственной политики по контролю за наркотиками; в поддержании проектов развития правоохранительных органов; в определении направлений программ и практики борьбы с наркотизмом и организационном обеспечении их разработки; в привлечении различных структур, обладающих дистанционными устройствами для оценки незаконной культивации наркосодержащих растений в труднодоступных и физически опасных для проверок местах и т.д.. Организационными мерами являются, в частности, такие, как: принятие и реализация национальных и региональных программ преодоления наркотиз-

⁵⁰ Декларация международной конференции по борьбе со злоупотреблениями наркотическими средствами и их незаконным оборотом и Всеобъемлющий междисциплинарный план будущей деятельности по борьбе со злоупотреблениями. – Нью-Йорк, 1988.

ма; создание специальных правоохранительных, медицинских и иных учреждений, служб и подразделений по борьбе с этим явлением; организация учета площадей культивации наркосодержащих растений, контроля за производством, хранением, использованием и т.п. наркотических средств в фармацевтических, медицинских учреждениях, их перемещением через государственную границу и т.д.

К *учебно-образовательным* относятся меры по подготовке и повышению квалификации специалистов в правоохранительных структурах, средствах массовой информации, наркологических учреждениях, социальных службах и других сферах, деятельность которых связана с борьбой против наркомании.

Научно-исследовательские – это меры, состоящие в определении и анализе показателей наркотизма, в выработке научно обоснованных рекомендаций по его преодолению, в создании и функционировании специальных научно-исследовательских лабораторий, в выявлении новых методов преодоления наркотизма и др.

Из *технических* следует выделить меры по идентификации наркотических средств, разработке оборудования для оснащения специальных лабораторий, дистанционных устройств для обнаружения посевов наркосодержащих культур в труднодоступных и физически опасных для проверок местах, а также местах их тайного хранения.

В число *медицинских* мер включаются следующие: создание системы лечебных и восстановительных мероприятий в отношении больных наркоманией и лиц, злоупотребляющих наркотиками; анализ и обобщение используемых методов сокращения инфекционных и иных заболеваний, связанных с привычкой употребления наркотиков.

Экономические – это меры по финансированию различных программ и проектов по борьбе с наркотизмом, мероприятий по снижению спроса и предложения на наркотики, механизмов контроля над наркотиками, стимулирования и поддержки населения и хозяйств, использующих для выращивания сельскохозяйственных культур площади, на которых уничтожены ранее культивировавшиеся наркосодержащие растения. и т.д.

Финансовыми являются меры, направленные против отмывания средств, полученных от торговли наркотиками. Важно отметить, что в настоящее время международным сообществом признано, что такие меры являются наиболее эффективными и рациональными, поскольку денежные и финансовые операции дельцов наркобизнеса, направленные на их легализацию, являются наиболее уязвимым местом преступников. В этой связи Комитет по правилам осуществления банковской деятельности и банковскому надзору еще 12 декабря 1988 г принял заявление о предотвращении преступного использования банковской системы в целях отмывания денежных средств, полученных в результате торговли наркотиками, что тре-

бует повышенной бдительности международного банковского сообщества, особенно в вопросе идентификации клиентов, а также усиления сотрудничества с юридическими и полицейскими институтами для предотвращения легализации денежных средств, полученных от торговли наркотиками. Многие страны приняли содержащиеся в этом заявлении принципы в отношении деятельности своих финансовых систем. В соответствии с решением глав государств или правительств семи ведущих индустриальных стран и председателя Комиссии Европейских Сообществ на пятнадцатой встрече в верхах по экономическим вопросам, состоявшейся в Париже в июле 1989 г., учреждена Специальная оперативная группа по финансовым вопросам, которая выработала 40 рекомендаций, опубликованных в феврале 1990 г., провела анализ мировых финансовых потоков, банковских и финансовых систем и методов отмывания денежных средств, выявила слабые звенья и провела ряд других мероприятий. Все государства, члены этой группы и (в соответствии с ее рекомендациями) ряд других государств, объявили о том, что считают участие в отмывании денег уголовным преступлением и организуют необходимые спецслужбы для расследования сигналов о подозрительных сделках, поступающих от подразделений финансовой системы. В соответствии с рекомендациями Специальной оперативной группы по финансовым вопросам Международный комитет по контролю за наркотиками ООН предложил всем правительствам принять и эффективно применять соответствующие законодательные акты в борьбе с отмыванием денег, конфискации собственности торговцев наркотиками, рассмотреть возможность отмены бремени доказывания в отношении законного происхождения предполагаемого дохода или другой собственности, подлежащей конфискации согласно § 7 ст.5 Конвенции 1988 г., даже если для этого потребуются поправки в законодательстве или конституции.

Среди *международно-правовых* – меры по взаимной правовой поддержке государств в борьбе с наркотизмом, облегчению экстрадиции, укреплению сотрудничества и международных действий в борьбе с незаконным оборотом наркотиков, с наркотизмом несовершеннолетних и женщин, а также международной системы контроля содержащих наркотика лекарственных средств и психотропных веществ.

**ВОПРОСЫ УГОЛОВНО-ПРАВОВОЙ КВАЛИФИКАЦИИ
НЕЗАКОННОГО ИСПОЛЬЗОВАНИЯ ТОВАРНОГО ЗНАКА
В ОБОРОТЕ ЭТИЛОВОГО СПИРТА
И АЛКОГОЛЬНОЙ ПРОДУКЦИИ**

НИКОНОВА О.Н.

Министерство юстиции Чувашской Республики

Анализ правоприменительной практики по расследованию и судебному рассмотрению уголовных дел о преступлениях, так или иначе связанных с незаконным оборотом этилового спирта и алкогольной продукции, показывает, что в ряде случаев такие деяния квалифицируются по статье 180 Уголовного Кодекса Российской Федерации “Незаконное использование товарного знака”.

Торговая марка (товарный знак) является одним из старейших видов маркировки продукции, помогающих потребителю в его решении о покупке, а изготовителю – в реализации своей продукции и успешном функционировании в условиях рыночной конкуренции. Правовой режим товарных знаков, знаков обслуживания и наименований мест происхождения товаров определяется в Российской Федерации Законом Российской Федерации от 23 сентября 1992 г. № 3520-1 “О товарных знаках, знаках обслуживания и наименованиях мест происхождения товаров” в редакции Федерального закона от 11 декабря 2002 г. № 166-ФЗ “О внесении изменений и дополнений в Закон Российской Федерации “О товарных знаках, знаках обслуживания и наименованиях мест происхождения товаров” (далее Закон).

Согласно статье 1 Закона под товарным знаком и знаком обслуживания понимаются обозначения, служащие для индивидуализации товаров, выполняемых работ или оказываемых услуг (далее – товары) юридических или физических лиц.

Законом установлено, что нарушением исключительного права правообладателя (незаконным использованием товарного знака) признается использование без его разрешения в гражданском обороте на территории Российской Федерации товарного знака или сходного с ним до степени смешения обозначения в отношении товаров, для индивидуализации которых товарный знак зарегистрирован, или однородных товаров, в том числе размещение товарного знака или сходного с ним до степени смешения обозначения:

- на товарах, на этикетках, упаковках этих товаров, которые производятся, предлагаются к продаже, продаются, демонстрируются на выставках и ярмарках или иным образом вводятся в гражданский оборот на тер-

ритории Российской Федерации, либо хранятся и (или) перевозятся с этой целью, либо ввозятся на территорию Российской Федерации;

- при выполнении работ, оказании услуг;
- на документации, связанной с введением товаров в гражданский оборот;
- в предложениях к продаже товаров;
- в сети Интернет, в частности, в доменном имени и при других способах адресации.

Товары, этикетки, упаковки товаров, на которых незаконно используется товарный знак или сходное с ним до степени смешения обозначение, являются контрафактными.

В соответствии со статьей 19.1 Закона некоторые товарные знаки или обозначения могут быть признаны общеизвестными. По заявлению юридического или физического лица общеизвестным в Российской Федерации товарным знаком может быть признан товарный знак, охраняемый на территории Российской Федерации на основании его регистрации, товарный знак, охраняемый на территории Российской Федерации без регистрации в соответствии с международным договором РФ, а также обозначение, используемое в качестве товарного знака, но не имеющее правовой охраны на территории России, если такие товарные знаки или обозначение в результате их интенсивного использования стали на указанную в заявлении дату в Российской Федерации широко известны среди соответствующих потребителей в отношении товаров этого лица. Товарный знак или обозначение не могут быть признаны общеизвестным товарным знаком, если они стали широко известны после даты приоритета тождественного или сходного с ними до степени смешения товарного знака иного лица, который предназначен для использования в отношении однородных товаров. Общеизвестному товарному знаку предоставляется правовая охрана, предусмотренная Законом для товарного знака.

На зарегистрированный товарный знак и знак обслуживания юридическим либо физическим лицам выдается свидетельство, удостоверяющее их исключительное право на этот товарный знак. Использование этих знаков может осуществляться третьими лицами только с согласия правообладателя.

Организация, согласно статье 24 Закона, может проставлять предупредительную маркировку рядом со своим товарным знаком. Предупредительная маркировка означает, что товарный знак зарегистрирован в Российской Федерации, и позволяет отличать отечественные товары от импортных.

Использование чужого товарного знака и наименования места происхождения товара или сходного с товарным знаком или наименованием места происхождения товара обозначений для однородных товаров влечет

за собой гражданскую, административную или уголовную ответственность. Чужим является товарный знак, зарегистрированный на имя другого лица, если лицензионным договором не предусмотрена возможность предоставления этого товарного знака в пользование третьим лицам.

Использование наименования места происхождения товара является незаконным, если у организации отсутствует свидетельство о регистрации данного наименования, пусть даже при этом указано подлинное место происхождения товара. Наименование места происхождения проставляется на товаре, упаковке, в рекламных проспектах, на счетах, бланках и иной документации, связанной с введением товара в хозяйственный оборот.

Уголовная ответственность за незаконное использование товарного знака установлена статьей 180 Уголовного Кодекса Российской Федерации (далее УК РФ). Объективную сторону преступления составляет неоднократное или причинившее крупный ущерб незаконное использование третьими лицами товарного знака, знака обслуживания, наименования места происхождения товара или сходных с ними обозначений для однородных товаров, а также неоднократное или с аналогичными последствиями незаконное использование предупредительной маркировки в отношении не зарегистрированного в Российской Федерации товарного знака или наименования места происхождения товара.

Говоря о привлечении к уголовной ответственности по статье 180 УК РФ, следует особо отметить такие признаки, как неоднократность совершения деяния или причинение крупного ущерба. С учетом того, что понятие крупного ущерба в рассматриваемой статье не определено, на практике правоприменители при выявлении такого ущерба идут по пути определения его стоимостного выражения. Крупный ущерб может быть причинен как владельцу товарного знака, так и потребителю. Величина ущерба определяется по усмотрению суда исходя из стоимости товаров и объема использования чужого товарного знака.

Неоднократное совершение деяния предполагает либо использование чужого товарного знака в отношении различных, двух и более объектов или партий объектов, либо использование двух или более чужих товарных знаков.

Федеральным законом от 8 декабря 2003 г. № 162-ФЗ “О внесении изменений и дополнений в Уголовный кодекс Российской Федерации” статья 16 УК РФ “Неоднократность” была признана утратившей силу. Практически из всех составов Особенной части УК РФ был исключен такой признак, как совершение деяния “неоднократно”. При этом нормы об ответственности за незаконное использование чужого товарного знака изменения не коснулись. Диспозиция статьи 180 УК РФ по-прежнему содержит указание на такой признак объективной стороны состава преступления, как “неоднократность”. Подобную конструкцию уголовно-правовой нормы

правоприменители оценивают двояко: как недоработку законодателя либо как акцент на разграничении административного и уголовного составов незаконного использования чужого товарного знака с учетом особой общественной опасности рассматриваемого деяния, совершенного “неоднократно”.⁵¹

Анализ рассмотрения уголовных дел показывает, что вопрос о возможности привлечения к ответственности по статье 180 УК РФ за неоднократное использование чужого товарного знака или причинение такими действиями крупного ущерба в различных случаях решается не однозначно. Как правило, судебно-следственная практика идет по пути признания факта совершения преступления по статье 180 УК РФ даже при совершении только одного деяния, если при этом был причинен крупный ущерб. Хотя известны факты, когда уголовные дела или материалы проверок по мотивам единичности деяния, предусмотренного статьей 180 УК РФ, были прекращены.⁵²

К уголовной ответственности по статье 180 УК РФ могут быть привлечены физические лица, достигшие шестнадцатилетнего возраста. Однако в ряде публикаций встречается определение субъекта преступления, в которое включаются лишь физические лица, занимающиеся предпринимательской деятельностью, а также руководители организаций, принимавшие решение о совершении действий, предусмотренных данной статьей, что представляется ошибочным.⁵³

В настоящее время особую актуальность приобрели вопросы расследования и судебного разрешения уголовных дел, связанных с незаконным использованием товарного знака в сфере оборота этилового спирта и алкогольной продукции. Это связано, прежде всего, со значительным увеличением на российском потребительском рынке количества фальсифицированной алкогольной продукции крайне низкого качества, опасной для жизни и здоровья населения. Кроме того, такими преступлениями существенный вред наносится престижу страны, экономике государства, а также владельцам авторских прав на алкогольную продукцию и товарные знаки.

Можно привести ряд примеров рассмотрения уголовных дел по статье 180 УК РФ. Так, Октябрьским районным судом г. Краснодара осужден по статьям 171 и 180 УК РФ гражданин Р., который изготовил, как указано

⁵¹ Гусева Т.А., Ищенко Т.В. Ответственность за незаконное использование чужого товарного знака: проблемы и противоречия действующего законодательства // Судебно-арбитражная практика Московского региона. Вопросы правоприменения. – 2004. – № 5-6.

⁵² Нагаев Е.А., Степанищев А.В. Незаконный оборот алкогольной продукции: уголовно-процессуальные и уголовно-правовые аспекты. // Законодательство. – 2000. – № 7.

⁵³ Комментарий к Уголовному кодексу Российской Федерации. Научно-практический комментарий // Отв. ред. В.М. Лебедев. – М.: Юрайт-М, 2001.

в докладной записке, водно-спиртовую смесь и, разлив ее в бутылки, продавал, используя товарный знак ООО “Фортуна”. Ущерб, причиненный ООО “Фортуна”, был исчислен исходя из отпускной цены товара, выпускаемого пострадавшей организацией. Ленинским судом г. Магнитогорска осуждены, в том числе и по статье 180 УК РФ, граждане К. и Х., совершившие схожие действия.

Осужденный за действия, предусмотренные вышеуказанной статьей, гражданин Ф. занимался выпуском фальсифицированной водки, используя товарный знак предприятия “Золотой век”. Действия Ф. по иным статьям не квалифицированы, по делу вынесен обвинительный приговор.⁵⁴

По части 1 статьи 180 УК РФ было возбуждено уголовное дело в отношении граждан Ф. и Ж., которые неоднократно изготавливали и реализовали алкогольную продукцию, незаконно используя зарегистрированные товарные знаки ОАО “Омский ликероводочный завод” и АОЗТ “ОША” г. Омска.⁵⁵

В г. Стерлитамак задержаны лица, занимавшиеся изготовлением и сбытом суррогатного алкоголя. При обыске были обнаружены и изъяты станок для укупорки бутылок, пробки, этикетки, поддельные акцизные марки, пластиковые емкости со спиртом, пустые бутылки с этикетками ССВК “Сталк”, 528 бутылок фальсифицированной алкогольной продукции различных наименований, маркированные товарными знаками ликероводочных заводов республики, подготовленных к реализации. В отношении задержанных возбуждено уголовное дело по статьям 327.1 и 180 УК РФ.⁵⁶

Вместе с тем, как показывает практика, методика рассмотрения подобных дел и система используемых доказательств нуждается в отдельном изучении и обобщении.

⁵⁴ Яни П.С. Уголовный закон и поддельная водка. // Законодательство, 1999. – № 3.

⁵⁵ Нагаев Е.А., Степанищев А.В. Незаконный оборот алкогольной продукции: уголовно-процессуальные и уголовно-правовые аспекты. // Законодательство, 2000. – № 7.

⁵⁶ ИА “Башинформ”

УГОЛОВНАЯ ОТВЕТСТВЕННОСТЬ ЗА ПРОИЗВОДСТВО, ХРАНЕНИЕ, ПЕРЕВОЗКУ И СБЫТ АЛКОГОЛЬНОЙ ПРОДУКЦИИ, НЕ ОТВЕЧАЮЩЕЙ ТРЕБОВАНИЯМ БЕЗОПАСНОСТИ

НИКОНОВА О.Н.

Министерство юстиции Чувашской Республики

Ситуация, сложившаяся на российском потребительском рынке алкогольной продукции, свидетельствует о том, что масштабы производства и реализации фальсифицированного и некачественного алкоголя приобрели беспрецедентный размах. Производство и реализация фальсифицированной продукции превратились в России в один из самых доходных видов бизнеса. С учетом этого решение проблем уголовно-правовой квалификации преступлений в сфере производства и оборота этилового спирта и алкогольной продукции является важным элементом защиты интересов граждан, сохранения здоровья нации и безопасности страны в целом.

Как показывает практика расследования преступлений в сфере производства и оборота этилового спирта и алкогольной продукции, незаконные действия, связанные с производством и оборотом фальсифицированных спиртных напитков, следственными и судебными органами достаточно часто квалифицируются по статье 238 Уголовного Кодекса Российской Федерации (далее УК РФ) “Производство, хранение, перевозка либо сбыт товаров и продукции, выполнение работ или оказание услуг, не отвечающих требованиям безопасности”, в том числе и по совокупности составов. В соответствии с этой статьей уголовная ответственность наступает за производство, хранение или перевозку в целях сбыта либо сбыт товаров и продукции, выполнение работ или оказание услуг, не отвечающих требованиям безопасности жизни или здоровья потребителей, а равно за неправомерные выдачу или использование официального документа, удостоверяющего соответствие указанных товаров, работ или услуг требованиям безопасности.

Право потребителя на безопасность товаров для его жизни и здоровья закреплено в статье 7 Закона Российской Федерации от 7 февраля 1992 г. № 2300-1 “О защите прав потребителей”. Суть этого права состоит в том, что государство устанавливает обязательные для всех изготовителей товаров и исполнителей работ и услуг требования по безопасности товаров (работ, услуг), тем самым гарантируя населению такую безопасность в нормальных условиях использования, хранения и транспортировки.

К требованиям по обеспечению безопасности для жизни и здоровья потребителей в сфере производства и оборота алкогольной продукции относится, например, соблюдение предельно допустимых норм содержания вредных для здоровья веществ, установленных постановлением Госстан-

дарта РФ от 28 апреля 1999 г. № 21 “О правилах проведения сертификации пищевых продуктов и продовольственного сырья”. Этой же цели служат санитарные правила и нормы СанПиН 2.3.4.704-98 “Производство спирта этилового ректифицированного и ликероводочных изделий”, утвержденные постановлением Госкомсанэпиднадзора РФ от 18 мая 1998 г. № 18.

С 01 июля 2003 г. вступил в силу Федеральный закон от 27 декабря 2002 г. № 184-ФЗ “О техническом регулировании”, заложивший основы радикальной реформы системы обязательных требований к качеству продукции, процессам производства, хранения, реализации, утилизации и др. Одной из форм подтверждения качества товаров (работ, услуг) является их сертификация. Сертификация – это одна из форм подтверждения соответствия товаров, объектов требованиям технических регламентов, положениям стандартов или условиям договоров. Она должна проводиться органом по сертификации – независимой стороной, в установленном порядке аккредитованной для таких работ. Органом по сертификации могут быть как юридическое лицо, так и индивидуальный предприниматель.

Подтверждение соответствия может носить добровольный или обязательный характер. Обязательное подтверждение осуществляется в случаях, предусмотренных законодательством Российской Федерации. Объектом обязательного подтверждения соответствия может быть только продукция, выпускаемая в обращение на территории Российской Федерации. Действовавший ранее перечень работ и услуг, утвержденный постановлением Правительства Российской Федерации от 13 августа 1997 г. № 1013 утратил силу. Постановлением Правительства Российской Федерации от 10 февраля 2004 г. № 72 утвержден новый перечень товаров, подлежащих обязательной сертификации. В данный перечень включены, в частности, слабоалкогольные и алкогольные напитки.

Соответствие продукции требованиям технических регламентов подтверждается сертификатом соответствия, выдаваемым заявителю органом по сертификации. Срок действия сертификата соответствия определяется соответствующим техническим регламентом. Форма сертификата соответствия утверждается федеральным органом исполнительной власти по техническому регулированию.

Подтверждение соответствия может проводиться не только в форме сертификации, но и в виде принятия декларации о соответствии (документа, удостоверяющего соответствие выпускаемой в обращение продукции требованиям технических регламентов). Декларация и сертификат имеют равную юридическую силу.

Для импортной продукции, подлежащей обязательному подтверждению соответствия, в таможенные органы одновременно с таможенной декларацией заявителем либо уполномоченным заявителем лицом представляются декларация о соответствии или сертификат соответствия либо до-

кументы об их признании в соответствии со статьей 30 вышеуказанного Федерального закона. Представление указанных документов не требуется в случае помещения продукции под таможенный режим отказа в пользу государства.

Не отвечающим требованиям безопасности жизни и здоровья потребителей признается товар, на который был получен отказ в выдаче сертификата соответствия установленным в стандартах требованиям безопасности; не прошедший для подобных товаров сертификацию на предмет соответствия установленным требованиям безопасности; с неуказанным сроком годности и неуказанными специальными правилами безопасного использования, хранения, транспортировки и утилизации.

В сфере незаконного оборота алкогольной продукции преступления образуют любые из следующих действий: производство, хранение, перевозка в целях сбыта алкогольной продукции, не отвечающей требованиям безопасности жизни или здоровья населения; сбыт такой алкогольной продукции; неправомерные выдача или использование официального документа, удостоверяющего соответствие алкогольной продукции требованиям безопасности.

При применении данной статьи необходимо учитывать, что само по себе отсутствие сертификата на продукцию не является уголовно наказуемым деянием. Уголовная ответственность может наступить только в том случае, если будет установлено, что продукция, на которую отсутствует сертификат, не соответствует государственным стандартам, санитарным нормам и правилам. То есть если по результатам экспертизы будет установлено, что продукция, на которую отсутствует сертификат, все же отвечает требованиям безопасности жизни и здоровья, то ни о какой уголовной ответственности по статье 238 УК РФ речь не может идти.

При привлечении лица к ответственности за неправомерное использование сертификата необходимо доказать сам факт такого использования. Неправомерным использованием сертификата следует признать, в частности, продажу (хранение или перевозку с целью сбыта) небезопасной для жизни и здоровья продукции по сертификату, полученному заведомо ложным путем, выданному на имя другого лица или на другую продукцию.

Субъектами данного преступления могут быть граждане Российской Федерации, иностранные граждане, лица без гражданства, являющиеся руководителями предприятий, учреждений, организаций любой организационно-правовой формы, изготавливающих товары, выполняющих работы или оказывающих услуги, индивидуальные предприниматели, а также лица, непосредственно изготавливающие и реализующие товар, выполняющие работы, оказывающие услуги. Что касается неправомерной выдачи официального документа, подтверждающего соответствие товаров (работ, услуг) необходимым требованиям, то субъектом этого преступления может

быть только работник органа сертификации, в чью компетенцию входит выдача таких документов.

Статья 238 УК РФ достаточно часто применяется в сфере незаконного оборота этилового спирта и алкогольной продукции. Так, по данной статье было заведено уголовное дело на гражданку М., которая реализовывала изготовленную ею спиртосодержащую жидкость, не соответствующую требованиям нормативно-технической документации на водочные изделия и питьевой спирт по органолептическим показателям, таким, как наличие резкого вкуса и запаха, заниженной крепости, завышенному содержанию сивушного масла, присутствию денатурирующей добавки.

Также по статье 238 УК РФ была осуждена гражданка И., которая использовала для изготовления алкогольной продукции спиртосодержащие вещества и средства в виде лосьона “Троя” и жидкого чистящего средства “Фиалка”, а также технический спирт. Образцы фальсифицированной алкогольной продукции были переданы для проведения исследований в Чувашскую лабораторию судебной экспертизы. В ходе такой экспертизы было установлено, что исследуемая жидкость не соответствует требованиям ГОСТ для спиртов из пищевого сырья по крепости, содержанию сивушного масла и сложных эфиров; не соответствует требованиям ТУ 2383-003-48772858-99 по содержанию диэтилфталата. Из справок, данных ЦГСЭН ЧР по результатам исследований изготовленной гражданкой И. алкогольной продукции, видно, что исследованная жидкость содержит денатурирующие добавки, в частности, этилацетат, ацетон, бутиловый, пропиловый и изопропиловый спирты, диэтилфталат, что исключает возможность ее использования в качестве алкогольной и пищевой продукции.

В настоящее время у следственных органов возникла неожиданная проблема в определении субъекта данного преступления. Судебные органы и, в частности, Верховный суд Чувашской Республики, склоняются к признанию субъектами преступления, предусмотренного статьей 238 УК РФ, только граждан – индивидуальных предпринимателей и работников предприятий, учреждений, организаций, занимающихся производством, хранением, перевозкой и продажей товаров, выполнением работ и оказанием услуг, не принимая к производству дела, возбужденные следственными органами по статье 238, в которых обвинение предъявлено не относящимся к указанным категориям лицам.

Учитывая огромное количество как ликвидированных, так и действующих в России до сих пор подпольных цехов по производству фальсифицированной алкогольной продукции (как правило, не соответствующей действующим стандартам, а зачастую просто опасной для здоровья и жизни людей), в которых незаконное производство, хранение, перевозку и сбыт алкоголя осуществляют физические лица, не являющиеся ни индивидуальными предпринимателями, ни руководителями или работниками

предприятий алкогольной отрасли, эта позиция судов, мягко говоря, вызывает недоумение.

Для анализа возникшей проблемы необходимо рассмотреть подробнее содержание статьи 238 УК РФ. В диспозиции данной статьи отсутствует указание на то, что субъект преступления, предусмотренного данной статьей, является специальным, хотя в УК РФ такие статьи (специализирующие субъект преступления непосредственно в диспозиции) существуют, что позволяет однозначно толковать данные нормы с точки зрения субъекта совершения преступления. К таким статьям относится, в частности, статья 176 УК РФ “Незаконное получение кредита”: “Получение индивидуальным предпринимателем или руководителем организации кредита либо льготных условий кредитования путем представления банку или иному кредитору заведомо ложных сведений о хозяйственном положении либо финансовом состоянии индивидуального предпринимателя или организации, если это деяние причинило крупный ущерб”.

Анализируя подобные статьи УК РФ, можно сделать вывод о том, что если бы законодатель задавался целью пресечь совершение противоправных деяний, предусмотренных статьей 238 Уголовного Кодекса РФ, только в сфере легального производства и сбыта товаров либо легального осуществления предпринимательской деятельности, то эту задачу можно было бы решить, включив в диспозицию данного состава признаки, специализирующие субъект данного преступления. Учитывая, что в статье 238, этого сделано не было, можно считать позицию судов, придающих определению субъекта данного преступления явно ограничительное толкование, весьма спорной.

По нашему мнению, а также по мнению сотрудников следственных органов, было бы правильным считать, что субъектом данного преступления может являться любое физическое лицо, достигшее возраста 16 лет. И, принимая во внимание негативную тенденцию темпов роста смертности населения от отравлений фальсифицированной алкогольной продукцией, считаем целесообразным урегулировать данный вопрос на законодательном уровне.

Учитывая большую общественную опасность деяний, предусмотренных статьей 238 УК РФ, законодатель установил достаточно серьезные меры ответственности за совершение таких преступлений. Санкции, установленные данной статьей, весьма суровы. Минимальное наказание, которое грозит лицу, совершившему указанное правонарушение, – штраф в размере от 100 до 500 тыс. рублей, максимальное – это лишение свободы на срок до 10 лет.

ПРАВОВОЕ РЕГУЛИРОВАНИЕ ИСПОЛНЕНИЯ ЛИШЕНИЯ СВОБОДЫ В СОВЕТСКОМ ГОСУДАРСТВЕ С 1917 ПО 1923 ГОДЫ

СИЗАЯ Е.А., к.ю.н., научный сотрудник

Научно-исследовательский институт ГУИН ФСИН России, г. Москва

Рассматриваемый этап истории развития уголовно-исполнительного или пенитенциарного законодательства связан с Октябрьской революцией 1917 г. и наступившей социалистической экономической формацией.

В научной литературе по проблемам исполнения наказаний широко декларировался тезис, что после Октябрьской революции произошел слом царской системы и была создана новая концепция исполнения уголовного наказания. Это далеко не так. Многие положения пенитенциарной науки, действующие до 1917 г., несмотря на провозглашение нового курса, включались в нормативные акты Временного правительства, а затем в законодательство советского государства⁵⁷.

Временное правительство приступило к выработке новой концепции исполнения наказания. В приказе № 1 от 8 марта 1917 г. Главного тюремного управления (ГТУ) Временного правительства подчеркивалось, что «главной задачей наказания является перевоспитание человека, совершившего преступление, для достижения этой задачи необходимо проявлять гуманность к заключенным, уважать их гражданское достоинство». Таким образом, положение об исправлении осужденных как главной цели наказания уже было сформулировано.

В этом же документе указывалось, что администрация мест заключения должна воздерживаться от применения телесных наказаний и наложения кандалов.

В приказе № 2 от 17 марта 1917 г. для переподготовки тюремного персонала создавались пенитенциарные курсы с программой обучения: общее законоведение; начала уголовного права; учение о наказании в связи с тюремоведением; уголовная политика и социология; элементарные сведения по психопатологии и уголовной антропологии; тюремная гигиена и санитария; меры борьбы с детской преступностью; тюремная статистика и отчетность; товароведение. По указанным темам планировались практические занятия и готовились рефераты.

Для того чтобы оказывать социальную помощь освобожденным из мест лишения свободы, планировалось создать сеть обществ патронажа.

Таким образом, в основу нормативных актов были положены идеи проекта Екатерины II об устройстве тюрем, Уставе Российского Попечительского о тюрьмах общества, а так же передовые идеи известных пени-

⁵⁷ Уголовно-исполнительное право. Общая часть: Учебник / Под общ ред. Ю.И. Калинина. – Рязань: Академия права и управления Минюста России, 2001.– С. 119.

тенциаристов С.П. Мокринского, С.В. Познышева, Н.С. Таганцева, С.В. Фойницкого.

После Октябрьской революции и установления советской власти ведущая роль придавалась общественно полезному труду осужденных как их основному средству исправления. Об этом свидетельствует принятое Постановление народного комиссариата юстиции (НКЮ) от 24 января 1918 г. «О тюремных рабочих командах»⁵⁸. В данном постановлении указывалось:

1) из числа работоспособных, заключенных в тюрьмах, образуются рабочие команды для производства необходимых государству работ, не превышающих по тяжести работы чернорабочего;

2) арестованные (как подследственные, так и осужденные судами) получают за свой труд соответственно данной отрасли труда плату;

3) из означенной платы одна треть идет в общетюремный фонд по улучшению жизни арестованных, а две трети записываются за арестованным и выдаются ему при освобождении;

4) десятая часть заработанных денег может выдаваться, по просьбе арестованного, ему на руки в конце каждой рабочей недели.

Указанная позиция об общественно полезном труде как главнейшем средстве исправления осужденных и легла в основу нового наименования отрасли «исправительно-трудовое право».

Первым нормативным актом, который устанавливал порядок исполнения наказания, была Временная инструкция «О лишении свободы как мере наказания и о порядке отбывания такового», утвержденная Постановлением НКЮ от 23 июля 1918 г.⁵⁹

Временная инструкция устанавливала новую систему мест заключения. К ним относились:

1) общие места заключения (тюрьмы);

2) воспитательно-карательные реформатории и земледельческие колонии (в основном для молодежи);

3) испытательные заведения для лиц, в отношении которых есть основания для смягчения режима или досрочного освобождения;

4) карательно-лечебные заведения (для арестантов с заметно выраженными психическими дефектами);

5) тюремные больницы.

Из перечисленных мест лишения свободы практически существовали общие места заключения (тюрьмы)

⁵⁸ Сборник нормативных актов по советскому исправительно-трудовому праву (1917-1959). История законодательства. Составители П.М. Лосев и Г.И. Рагулин. – М.: Государственное издательство юридической литературы, 1959. – С. 15.

⁵⁹ СУ РСФСР. – 1918. – № 53. – С. 598.

Рассматриваемый документ не отражал целей и задач исполнения лишения свободы, принципов и правового статуса осужденного. Тем не менее, в Инструкции (ст. 7) содержались такие термины, как «исправительные меры», «воспитательно-трудовые методы», что свидетельствовало о том, что такая цель, как исправление осужденных, имела место.

Организация исполнения лишения свободы, «применения наказаний», возлагалась на Карательный Отдел Народного Комиссариата юстиции, состоявший из девяти отделений: по выработке воспитательно-трудовых методов и карательных мер; распределительное; техническое; сельскохозяйственное; врачебно-санитарное; снабжения; строительное; конвойное; помощи отбывшим наказание (ст. 6, 7 Инструкции). Из структуры Карательного отдела следуют основные направления его деятельности.

Временная инструкция предусматривала деятельность распределительных комиссий, привлечение общественности к исправлению осужденных. В целях оказания помощи освобожденным предписывалось образование патронатов при местных советах.

Политическое значение Постановления НКЮ от 23 июля 1918 г. выразилось в том, что оно формально знаменовало собой отмену царских Уставов об исполнении наказаний и установление законов вновь образованного советского государства.

Принципы деятельности мест лишения свободы после 1917 г. всецело зависели от политической ситуации, что влияло на применение нормативных предписаний. Так, в условиях Гражданской войны и иностранной интервенции постановлением СНК РСФСР от 5 сентября 1918 г. «О красном терроре» и в связи с возросшим количеством классовых врагов, нехваткой мест заключения появилась необходимость их изоляции в специальных местах лишения свободы – лагерях. Существование такой изоляции было утверждено декретом ВЦИК от 15 апреля 1919 г. «О лагерях принудительных работ».⁶⁰

В развитие данного декрета было издано Постановлением ВЦИК от 17 мая 1919 г., где предусматривалось функционирование двух видов лагерей принудительных работ: обычных; особых.

Одним из лагерей особого назначения был организованный в 1920 г. Соловецкий лагерь, куда изолировались наиболее опасные противники советской власти.

Режим в лагерях принудительных работ характеризовался как тюремный. Для предупреждения побегов допускалось применение коллективной ответственности. За побег могло быть назначено десятикратное

⁶⁰ СУ РСФСР. – 1919. – № 12. – С. 124.

увеличение срока лишения свободы, а за повторный – наказание вплоть до применения высшей меры.

Следующим нормативным актом, устанавливающим исполнение наказания в виде лишения свободы, было утвержденное постановлением НКЮ от 15 ноября 1920 г. Положение об общих местах заключения РСФСР.⁶¹

Все осужденные по прибытии в тюрьму по характеру совершенных преступлений классифицировались на три категории: а) корыстные, б) некорыстные, в) рецидивисты той и другой группы.

В дальнейшем, с учетом поведения и срока отбытого наказания, осужденные перемещались в различные разряды. Таких разрядов Положение 1920 г. устанавливало четыре (разряд испытуемых, разряд исправляющихся, образцовый и штрафной разряд).

Положение: а) регламентировало детальную деятельность общих мест заключения (тюрем); б) определяло правовой статус администрации общих мест заключения; в) устанавливало применение элементов прогрессивной системы; г) подчеркивало важность общественно полезного труда, учебно-воспитательной и культурно-просветительной работы.

С введением в действие Положения об общих местах заключения 1920 г. в деятельности мест лишения свободы усилилась воспитательная работа, была активизирована деятельность администрации по продовольственному и вещевому довольствию осужденных, лечению, а также других элементов их материально-бытового и медицинского обеспечения.

Победа советского государства в Гражданской войне и изгнание интервентов позволили государству перейти к восстановлению народного хозяйства и более интенсивному государственному строительству. В РСФСР сложилась благоприятная обстановка, которая способствовала следующим позитивным изменениям: были проведены массовые амнистии, началась работа по укреплению законности в деятельности мест заключения и разработка новых законов, т.е. применялись активные меры по усилению воспитательных начал.

Усиление воспитательных начал в деятельности мест лишения свободы подтверждается введением новых Декретов, которые были направлены на стимулирование правомерного поведения осужденных. К числу таких декретов следует отнести Декрет СНК от 21 марта 1921 г. «О лишении свободы и о порядке условно-досрочного освобождения заключенных».⁶²

Данный Декрет по-новому решил ряд проблем деятельности мест лишения свободы. К числу таких вопросов следует отнести:

- а) установление основ прогрессивной системы отбывания наказаний;
- б) узаконение института условно-досрочного освобождения;

⁶¹ СУ РСФСР. – 1921. – № 23. – С. 141.

⁶² СУ РСФСР. – 1921. – № 22. – С. 138.

- в) трансформирование формулы «исправления» в формулу «исправление и приспособление к трудовой жизни»;
- г) введение общеобразовательной подготовки осужденных (§ 130);
- д) ограничение максимального срока лишения свободы пятью годами.

Произошли существенные изменения в системе мест отбывания наказаний. Общие места заключения (тюрьмы) дальнейшего развития не получили. Их место стали занимать исправительные колонии. Отпала необходимость в лагерях принудительных работ, которые находились в ведении ВЧК.

К ВОПРОСУ ОБ ИЗУЧЕНИИ ИНДИВИДУАЛЬНЫХ ОСОБЕННОСТЕЙ ЛИЧНОСТИ ОСУЖДЕННОГО

А.А. СИНИЧКИН, к.ю.н., доцент

Чебоксарский кооперативный институт

В последние годы внимание ученых-юристов все более сосредоточивается на проблеме личности человека как высшей ценности общества. По мнению В.В. Оксамытного, это привело к коренным переменам: глубже стала исследоваться проблема истинных и мнимых ценностей в праве; по-иному проявляются направленность и уровень юридического мышления и поведения, их социально-духовные, нравственные характеристики; по-новому встают проблемы социально-правовой терпимости, допустимости в поведении, соотношении должного и запрещенного в поступках⁶³. Изменение подхода к личности человека в условиях его сосуществования в обществе привело и к тому, что изменился подход и к личности правонарушителя, преступника, и в частности, осужденного.

Гуманные цели и задачи наказания, предусмотренные уголовным законом, останутся голой, оторванной от жизни абстракцией, если они не будут основываться на всестороннем учете личностных отношений, свойств и особенностей, характеризующих личность преступника⁶⁴. В конечном итоге, вся методика исправления осужденных целиком должна строиться на всестороннем учете наиболее характерных свойств и особенностей личности преступника.

Изучение индивидуальных особенностей личности осужденного – это важнейшее направление, которое ведется параллельно основным оце-

⁶³ Оксамытный В.В. Правомерное поведение // Общая теория государства и права. В 2-х томах. Под ред. М.Н. Марченко. – Т.2. – М.: Издательство "Зерцало", 1998. – С. 560.

⁶⁴ Личность преступника (уголовно-правовое и криминологическое исследование). – Казань: Изд-во КГУ, 1972. – С. 4.

ночным мероприятиям по сбору, обобщению показателей исправления и подведению итогов оценки. Данное направление относится к числу многогранных и наиболее сложных проблем, поскольку оно предполагает глубокий и всесторонний анализ общественной сущности личности, ее психологических и биологических данных, объективную, тщательную оценку ее социальной направленности, изучение социально-демографических данных и данных, вытекающих из совершенного преступления. Давно доказано, что всякое воздействие, совершенное человеком, в большей или меньшей степени, несет на себе отпечаток его личности. Это касается и преступления, в котором проявляются многие черты личности его совершившего, особенно те дефекты, которые привели к его совершению и на которые в первую очередь необходимо обратить внимание.

Изучение индивидуальных особенностей личности осужденных – обязательное условие качественной оценки степени их исправления. Оттого насколько глубоко они изучены, во многом зависит ее эффективность. Чтобы исправлять осужденного, нужно хорошо знать его внутреннюю природу, его искаженные и ложные качества, ибо "подлинное воспитание немислимо без глубокого индивидуального подхода к человеку как личности – к реальному человеку с его ошибками и слабостями"⁶⁵. В этом плане изучение личности отбывающего наказание необходимо для выявления его черт, которые привели к совершению преступления и должны быть искоренены. С другой стороны, "важно знать и то хорошее, что есть в человеке, на что можно опираться в проведении воспитательной работы"⁶⁶, ибо еще И. Кант писал: "Никого нельзя сделать лучше иначе, как через остаток того добра, которое в нем имеется"⁶⁷.

В педагогической и юридической литературе проблемам изучения личности осужденного уделяется достаточно большое внимание.

Ю.Ю. Бехтерев справедливо высказывался, что изучение личности осужденного должно предшествовать пенитенциарному воздействию на нее, оно должно проникать во все звенья исправительных учреждений, обеспечивая в числе прочих решение такой задачи, как правильная классификация осужденных в пределах одного исправительного учреждения⁶⁸.

Действительно, без знания личности осужденного и его индивидуальных особенностей нельзя оценить его направленность и строить на основе этого программу воспитательных рекомендаций. А.И. Зубков в этом плане отмечает, что задача педагогов и всего персонала уголовно-

⁶⁵ Медынский Г. Трудная книга. – М.: Политиздат, 1964. – С.14.

⁶⁶ Михлин А.С. Значение изучения личности осужденных в науке и исправительно-трудовой практике // Труды РВШ МВД СССР. Вып. 6. – Рязань: РВШ МВД СССР, 1978. – С. 102.

⁶⁷ И. Кант Соч. Т. 2. – М., С. 201.

⁶⁸ Бехтерев Ю.Ю. Изучение личности заключенного. – М., 1928. – С. 17-18.

исполнительной системы – составить подробный психолого-педагогический портрет личности каждого осужденного и на этой основе разработать и осуществить программу воспитательных воздействий, опираясь на положительные качества данной личности и разрушая, блокируя ее отрицательные свойства⁶⁹.

Ю.С. Виноградов и В.П. Голубев отмечают, что в воспитательной работе задача заключается в том, чтобы понять личность как психологическое новообразование, которое формируется в жизненных отношениях индивида в результате преобразования его деятельности. Для установления содержательной стороны личности важно выявить набор деятельностей, выделить среди них ведущую, которая может на конкретном этапе жизни и в конкретных социальных условиях выражать жизненный смысл субъекта⁷⁰.

Анализируя существующее в исправительных учреждениях положение по изучению индивидуальных особенностей личности осужденного, Ю.А. Алферов отмечает, что до настоящего времени не выработано единых требований и не сложилась стройная научно обоснованная система социального изучения среды и личности осужденного⁷¹. Подобная ситуация, по мнению некоторых исследователей, влечет к тому, что многие сотрудники исправительных учреждений почти не располагают информацией об особенностях личности осужденного. Многие из них не обучены получать и анализировать эту информацию, хотя в п. 3.1.3. Положения об отряде осужденных исправительно-трудовой колонии, тюрьмы и следственного изолятора напрямую закреплена обязанность начальника отряда изучать личность осужденных⁷². Более того, отдельные сотрудники чуждаются доверительных отношений с осужденным. Изучать личность осужденного, узнавать образ его жизни, слабости и достоинства, хорошо представлять мотивационную сферу личности, механизмы формирования ее как общественно ценных, так и вредных качеств и, соответственно, делать вы-

⁶⁹ Зубков А.И. Комментарий к ст. 8 УИК РФ // Комментарий к Уголовно-исполнительному кодексу Российской Федерации / Руководитель авторского коллектива профессор А.И. Зубков. – М.: Инфра-М – НОРМА, 1997. – С. 17.

⁷⁰ Виноградов Ю.С. Личность осужденного как объект психолого-педагогического исследования / Ю.С. Виноградов, В.П. Голубев // Специфика изучения и переориентации направленности личности осужденных, содержащихся в ИТУ: Материалы IV научно-практической конференции. – Рязань: РВШ МВД СССР, 1977. – С. 32.

⁷¹ Алферов Ю.А. Пенитенциарная социология. – Домодедово: РИПК МВД РФ, 1995. – С. 138-139.

⁷² Положение об отряде осужденных исправительно-трудовой колонии, тюрьмы и следственного изолятора напрямую закрепляет обязанность начальника отряда изучать личность осужденных. Утверждено приказом МВД России от 31 мая 1993 г. № 259 // Бюллетень нормативных актов федеральных органов исполнительной власти. – 1993. – №5. – С. 14.

воды об ее исправленности – эта та задача, которая, в конечном счете, стоит перед сотрудниками мест лишения свободы, непосредственно работающими над исправлением осужденных. Вместо этого идет своего рода противоборство между администрацией исправительного учреждения и осужденными, а тема совершенного преступления, личной вины, ответственности остается весьма не популярной в исправительных учреждениях. Тем самым практически исключается возможность глубокого изучения личности осужденного и разработки гибких мер корреляционного воздействия на них. Именно в силу таких причин, по мнению М.С. Рыбака, объясняется низкий уровень результатов процесса ресоциализации лиц, лишенных свободы⁷³.

В целом, приведенные точки зрения специалистов свидетельствуют о том, что изучение индивидуальных особенностей личности осужденных – весьма важная задача, стоящая перед сотрудниками исправительных учреждений, и от глубины исследования данных вопросов напрямую зависит эффективность оценки степени исправления осужденных. Учитывая данное обстоятельство, УИН МЮ РФ по ЧР⁷⁴ в 2003 г. совершенно оправданно и обоснованно приняло решение о создании в исправительных учреждениях центров психолого-педагогической и социальной работы с осужденными, задачей которых является оказание осужденным дифференцированной социально-педагогической и психологической помощи и осуществление различных воспитательно-профилактических мероприятий.

Итак, совокупность данных, полученных по результатам изучения личности осужденных, является основой не только для оценки их исправления, но и всего комплекса мероприятий по воспитательной работе с ними. "Дифференцированная воспитательная работа, – указывается по этому поводу в Методических рекомендациях по реализации основных направлений совершенствования воспитательной работы с осужденными, – должна проводиться в отрядах исправительных учреждений с учетом рекомендаций психолога и установленных в процессе изучения каждого осужденного степени его социально-педагогической запущенности и уровня криминальной зараженности"⁷⁵. Отсюда и вытекает очевидная взаимосвязь оценки степени исправления осужденных и изучения индивидуальных особенностей личности осужденных как фактора, влияющего на ее эффективность. В ходе процесса оценки изучение индивидуальных особенностей личности осужденных должно активно проводиться наряду с

⁷³ Рыбак М.С. Ресоциализация осужденных к лишению свободы: проблемы теории и практики: Дисс... д.ю.н. – Саратов, 2001. – С. 73.

⁷⁴ В настоящее время – Управление Федеральной службы исполнения наказания РФ по Чувашской Республике.

⁷⁵ Методические рекомендации по реализации основных направлений совершенствования воспитательной работы с осужденными. – М., 2000. – С. 13.

применением базовой информации – критериями данной оценки и соответствующим им обобщающим показателям исправления. Изучение индивидуальных особенностей личности осужденного ведется параллельно сбору и обобщению признаков исправления осужденного. Это второе, не менее важное, направление, которое осуществляется в ходе оценки степени исправления осужденных.

Критерии оценки должны показывать насколько успешно к осужденному применяется исправительное и воспитательное воздействие, т.е. дают преимущественно уголовно-исполнительную характеристику осужденным. При этом данная характеристика должна учитываться в первую очередь. Изучение же данных о личности осужденного дает в основном уголовно-правовую, социально-демографическую и психологическую информацию о нем, которая не подвержена, как это происходит в случае с показателями исправления, такому динамическому изменению. Данные о личности осужденного должны не столько оцениваться, сколько учитываться в ходе оценки, они дополняют, развивают и во многом объясняют информацию, сгруппированную в обобщающих показателях.

Критерии оценки основаны на обобщающих показателях, которые, в свою очередь, состоят из множества признаков исправления, характеризующих осужденных в какой-либо значимой для правовой оценки области. Личность же осужденного, как и любого человека, представляет собой многогранное и очень сложное явление. Она связана с огромным количеством свойств человека, характеризующих его с социальной, психологической и биологической сторон. Данные о личности осужденного структурно не входят в обобщающие показатели его исправления, они стоят обособленно, так как дают качественно иную информацию. Сопоставляя обобщающие показатели исправления с индивидуальными особенностями личности осужденного, наглядно можно увидеть полную картину его исправления, наличие или отсутствие стремления порвать с преступным поведением и желания приобщиться к социально-полезной деятельности.

Термин "индивидуальные особенности личности осужденного" напрямую вытекает из уголовно-исполнительного законодательства. Ч. 4 ст. 109 УИК РФ гласит, что "воспитательная работа с осужденными проводится с учетом индивидуальных особенностей личности и характера осужденных и обстоятельств совершенных ими преступлений". Именно этим, собирательным и довольно емким по своему содержанию, термином охватывается все разнообразие качеств, свойств и данных о личности осужденного, которые должны активно изучаться в период отбывания им наказания и исследоваться в ходе оценки его исправления.

Структурно в данное понятие входят множество данных об осужденном, которые обеспечивают всесторонность проводимого изучения. Указанные данные по функциональным признакам можно распределить в три

группы, поэтому в процесс изучения индивидуальных особенностей личности осужденного необходимо включить три основных направления:

- 1) изучение психологических особенностей личности осужденного;
- 2) изучение социально-демографических данных осужденного;
- 3) изучение данных уголовно-правового характера.

Аналогичная структура индивидуальных особенностей личности осужденного вытекает из Методических рекомендаций по реализации основных направлений совершенствования воспитательной работы с осужденными⁷⁶. Несколько иной структуры индивидуальных особенностей личности осужденного придерживается А.С. Михлин. Им выделяются социально-демографические, уголовно-правовые и уголовно-исполнительные характеристики осужденного⁷⁷. Представляется, что поскольку уголовно-исполнительные показатели осужденного охватываются в критериях оценки степени их исправления, то выделять их в структуре индивидуальных особенностей личности осужденного нецелесообразно.

Таким образом, индивидуальные особенности личности осужденного можно определить как совокупность психологических, социально-демографических и уголовно-правовых данных о личности осужденного, подлежащих изучению с целью подтверждения информации, отраженной в обобщающих показателях его исправления.

Подводя итог изложенной проблеме, следует подчеркнуть, что изучение индивидуальных особенностей личности осужденного – это дополнительное, но не менее важное направление, которое должно реализовываться в ходе проводимой оценки степени исправления осужденного. Проводимое параллельно основным оценочным (аттестационным) мероприятиям, данное направление предполагает глубокий и всесторонний анализ социально-общественной сущности личности осужденного, в котором структурно можно выделить три группы: психологические, уголовно-правовые и социально-демографические особенности личности осужденного. Их специфика заключается в том, что они не подлежат периодической оценке в буквальном смысле слова, а изучаются для корректировки выводов по основным обобщающим показателям исправления осужденного.

⁷⁶ Методические рекомендации по реализации основных направлений совершенствования воспитательной работы с осужденными. – М., 2000. – С. 3.

⁷⁷ Уголовно-исполнительное право / А.С. Михлин, П.Г. Пономарев и др.; под ред. И.В. Шмарова. – М.: Новый Юрист, 1998. – С. 78 – 85.

**ОСНОВАНИЯ И УСЛОВИЯ ОТВЕТСТВЕННОСТИ
В ДОГОВОРНЫХ ОБЯЗАТЕЛЬСТВАХ В РОССИЙСКОМ
И ЗАРУБЕЖНОМ ГРАЖДАНСКОМ ПРАВЕ**

АНТОНОВА Е.И., к.ю.н., доцент

Чебоксарский кооперативный институт

В теории права под основанием ответственности понимается правонарушение, а само правонарушение определяется как виновное противоправное деяние, носящее общественно опасный (вредный) характер, совершенное лицом, правоспособным индивидом, и влекущее за собой юридическую ответственность. При этом отмечается, что не всякое противоправное деяние, совершенное дееспособным лицом, может быть признано правонарушением, а только то, которое совершено по вине этого лица⁷⁸. Не задаваясь целью раскрыть содержание понятия гражданского правонарушения, отметим, что основанием применения мер ответственности по договорам является неисполнение или ненадлежащее исполнение договорных обязательств, т.е. нарушение договора.

Различные подходы к понятию нарушения договора представлены в зарубежном праве. Не содержит единого понятия “нарушение договора” право ФРГ. Регулирование последствий нарушения договора основывается на классификации нарушений в зависимости от причин нарушения. В качестве причин нарушения договора указываются невозможность исполнения и просрочка. В соответствии с § 306 ГГУ начальная невозможность исполнения, т.е. невозможность, существовавшая на момент заключения договора, делает договор ничтожным. Невозможность исполнения, наступившая после заключения договора, т.е. последующая невозможность, не может быть основанием ответственности, если она вызвана обстоятельствами, не зависящими от должника (§ 275 ГГУ). Отсутствие в законодательстве иных нарушений договорных обязательств восполняется судебной практикой, так как на практике встречаются случаи, когда нарушение договора не состоит ни в просрочке, ни в невозможности исполнения. Для таких случаев судебная практика ввела понятие “позитивного нарушения договора” (positive Vertragsverletzung). Просрочка исполнения признается “негативным нарушением договора”. “Позитивное нарушение договора” дает потерпевшей стороне право требовать возмещения убытков, возникших из-за нарушения контрагентом своих обязательств. Если нарушения должника привели к невозможности выполнения кредитором его части договора, то потерпевшая сторона вправе требовать возмещения убытков в связи с неисполнением всего договора без установления должнику допол-

⁷⁸ См.: Хропанюк В.Н. Теория государства и права: Учебное пособие для высших учебных заведений / Под. ред. профессора В.Г. Стрекозова. – М., 1999. – С. 331.

нительного срока для исполнения. Определяя соотношение права потерпевшей стороны требовать возмещения убытков и отказа от договора, право ФРГ устанавливает их взаимоисключаемость, т.е., если сторона отказывается от договора, то она не вправе требовать возмещения убытков.

Право Франции разграничивает нарушение договора, выразившееся в просрочке, и нарушение, являющееся неисполнением обязательства (ст.ст. 1146, 1147 ФГК). В случае просрочки исполнения потерпевшая сторона имеет право на возмещение мораторных убытков, а в случае неисполнения она вправе требовать возмещения компенсаторных убытков. Не надлежащее исполнение обязательства законом не выделяется и в судебной практике рассматривается как частный случай неисполнения обязательства. В случае нарушения договора потерпевшая сторона вправе требовать исполнения договора или расторжения договора, т.е. французское право исходит из совместимости права потерпевшей стороны требовать возмещения убытков с правом на расторжение договора (ст. 1184 ФГК). Требование о возмещении убытков предполагает напоминание должнику о том, что он находится в просрочке. В соответствии со ст. 1139 ФГК должник признается просрочившим как в силу обращенного к нему требования или равнозначного действия, так и в силу соглашения, когда в последнем указано, что для признания должника просрочившим нет надобности в каком-либо действии и что это последствие наступает в силу одного только истечения срока.

Основанием договорной ответственности по англо-американскому праву является сам факт нарушения договора. Англо-американское право опирается на общее понятие нарушения договора, не выделяя просрочку исполнения, а нарушение договора, независимо от его формы, всегда дает потерпевшей стороне право на возмещение убытков⁷⁹. Несмотря на то, что в праве США (ст. 2–309 ЕТК) имеются положения о сроках исполнения соответствующих договоров, специальных норм, регулирующих последствия нарушения срока исполнения, нет. Нарушение договора имеет место всегда, если не предоставлено исполнение, когда для него настал срок. Не однозначно решается вопрос о соотношении права потерпевшей стороны отказаться от договора и права требовать возмещения убытков. Судебная практика Англии исходит из того, что потерпевшая сторона имеет право на взыскание убытков независимо от ее права на расторжение договора. Для того, чтобы потерпевшая сторона воспользовалась своим правом на возмещение убытков, не имеет значения, насколько существенно для достижения цели договора нарушенное условие, хотя в английском праве традиционно проводится различие между существенными и простыми условиями договора. Неисполнение существенного условия дает потерпевшей сто-

⁷⁹ Cheshire and Fifoot. Law of Contract. – London, 1976. – P. 568.

роне право на расторжение договора. При неисполнении простого условия у потерпевшей стороны возникает право потребовать возмещения убытков. Право США характеризуется альтернативным подходом к решению вопроса соотношения права расторгнуть договор и права требовать возмещения убытков. Однако в ЕТК США предусмотрена возможность совмещения обоих средств правовой защиты потерпевшей стороны. Статья 2–703 устанавливает: “Если покупатель неправомерно отказывается принять товары, или отменяет уже состоявшееся принятие товаров, или не производит платеж, который должен быть произведен до сдачи товаров или одновременно с ней, или отказывается от договора в целом или в части, то в отношении товаров, которых это непосредственно касается, потерпевший может... взыскать убытки..., отказаться от договора“. Статья 2-711 предусматривает: «Если продавец не производит сдачу товаров или отказывается от исполнения или если покупатель правомерно отказывается принять товары или обоснованно отменяет уже состоявшееся принятие, то в отношении соответствующих товаров ... покупатель может отказаться от договора и, независимо оттого, сделал он это или нет ..., взыскать убытки, вызванные несдачей товаров ...». В правовой доктрине США различают полное и частичное нарушение договора. Если потерпевшая сторона предпочитает отказаться от договора, считается, что она рассматривает нарушение полным. Если же потерпевшая сторона не отказывается от договора из-за отсутствия у нее такого права либо она не желает воспользоваться этим правом, считается, что она рассматривает нарушение как частичное⁸⁰.

Ответственность при неисполнении или ненадлежащем исполнении договорных обязательств наступает в силу лишь одного факта неисполнения или ненадлежащего исполнения, но для применения конкретных мер ответственности необходимо наличие ряда других факторов, т.е. условий ответственности. Следовательно, “правонарушение составляет основание ответственности, и ее возникновение не требует каких-либо условий, последние необходимы только для использования конкретных мер ответственности (санкций, средств по восстановлению положения)“⁸¹. Условия ответственности часто отождествляются с основаниями ответственности, хотя они не равнозначны. Например, Е.А. Суханов пишет: “Обстоятельства, при которых наступает гражданско-правовая ответственность, называются ее основаниями. Таким основанием прежде всего является совершение правонарушения, предусмотренного законом или договором, например, неисполнение или ненадлежащее исполнение лицом возникших для него из договора обязанностей либо причинение какому-либо лицу имуще-

⁸⁰ Комаров А.С. Ответственность в коммерческом обороте. – М., 1991. – С. 93.

⁸¹ Хохлов В.А. Гражданско-правовая ответственность за нарушение договора: Автореф. дис. ... д.ю.н. – Саратов, 1998. – С. 7.

ственного вреда⁸². Далее он указывает, что “при наступлении одного из названных оснований ответственность не всегда подлежит применению к конкретному лицу. Для этого необходимо установить наличие определенных обстоятельств (условий), являющихся общими, типичными для гражданских правонарушений⁸³. Аналогичное мнение высказано О.Н. Садиковым: “Ответственность должника за нарушение договора наступает не при любом его несоблюдении, а только при наличии обстоятельств, признаваемых правом необходимыми для возложения ответственности.

Такие обстоятельства принято именовать условиями (или основаниями) ответственности. Ими являются:

- 1) противоправность действий должника;
- 2) вина должника;
- 3) наличие убытков у кредитора;
- 4) наличие причинной связи между действиями должника и возникшими у кредитора убытками⁸⁴.

Нам представляется, что если условия ответственности позволяют ответить на вопрос о том, последует ли ответственность при наличии указанных в законе обстоятельств, то основания ответственности устанавливаются, за какие правонарушения предусмотрена ответственность законом или договором. Условия ответственности являются общими для гражданских правонарушений.

К ним относятся:

- 1) противоправность поведения (действия или бездействия);
- 2) наличие вреда или убытков у потерпевшего лица;
- 3) наличие причинной связи между противоправным поведением и наступившими вредными последствиями;
- 4) вина правонарушителя.

Противоправным, в широком смысле слова, признается поведение, нарушающее предписания правовых норм. Выражением противоправности деяния могут служить нарушение запрета, установленного законом или иным нормативно-правовым актом, либо невыполнение обязательств, возложенных на субъекты права законом или заключенным на его основе договором. ГК РФ устанавливает, что обязательства должны исполняться надлежащим образом в соответствии с условиями обязательства и требованиями закона, иных правовых актов, а при отсутствии таких условий и требований – в соответствии с обычаями делового оборота или иными

⁸² Гражданское право. Т. I: Учебник / Отв. ред. проф. Е.А. Суханов – 2-е изд., перераб. и доп. – М.: Издательство БЕК, 1998. – С. 438 - 439.

⁸³ Гражданское право. Т. I: Учебник / Отв. ред. проф. Е.А. Суханов – 2-е изд., перераб. и доп. – М.: Издательство БЕК, 1998. – С. 439.

⁸⁴ Поздняков В.С. Правовое регулирование отношений по внешней торговле СССР. В 2 ч. Ч. 1 / В.С. Поздняков, О.Н. Садиков – М.: Междунар. отношения, 1985. - С. 156.

обычно предъявляемыми требованиями (ст. 309 ГК РФ), т.е. противоправным признается поведение лица, которое не отвечает требованиям, предъявляемым к надлежащему исполнению обязательств. Если основанием возникновения обязательства является договор, то противоправным признается поведение должника, нарушающее условия договора, т.е. «если обязательство возникло из договора, неправомерность совершенных действий выявляется на основе договорных условий, точно определяющих функции, выполнение которых возлагается на каждую из сторон»⁸⁵. Противоправное поведение может выражаться как в действии, так и в бездействии. О противоправности действия и бездействия В.В. Витрянским высказано следующее мнение: «Представляется, однако, что условие противоправности относится не к действиям (бездействию) должника, а к самому нарушению субъективных гражданских прав. На самом деле и кредитор, и суду, рассматривающему его требование о применении к должнику ответственности за нарушение обязательства, совершенно безразлично, какие действия или бездействие должника послужили причиной неисполнения или ненадлежащего исполнения обязательства. Да и закон, как правило, не связывает наступление ответственности за нарушение обязательства с тем, какие действия или бездействие должника повлекли это нарушение ... Закон, по общему правилу, интересуется сам факт нарушения обязательства, а не то, результатом каких действий должника явилось это нарушение»⁸⁶. Аналогичное мнение высказал К.В. Нам⁸⁷. Думается, что противоправными являются именно действия или бездействие. Действие является противоправным, если оно прямо запрещено законом или иным правовым актом либо противоречит закону, или иному правовому акту, или договору. Бездействие является противоправным в том случае, если на лицо возложена юридическая обязанность действовать. Обязанность действовать может быть предусмотрена договором. В частности, бездействие поставщика, не осуществившего поставку товара в установленные договором поставки сроки, является противоправным.

В случаях, когда результатом противоправного поведения является причинение потерпевшему убытков, их наличие является необходимым условием ответственности нарушителя. Согласно п. 1 ст. 393 ГК РФ, возмещению подлежат лишь убытки, причиненные противоправным поведением должника, т.е. между противоправным поведением должника и возникшими у кредитора убытками должна существовать причинная связь, т.е. убытки должны быть причинно обусловлены ненадлежащим поведе-

⁸⁵ Иоффе О.С. Обязательственное право. – М.: Юрид. лит., 1975. – С. 110.

⁸⁶ Брагинский М.И. Договорное право. Книга первая: Общие положения / М.И. Брагинский, В.В. Витрянский. – 2-е изд., испр. – М.: «Статут», 2000. – С. 709.

⁸⁷ Нам К.В. Основные направления института договорной ответственности в российском гражданском праве: Автореф. дис. ... к.ю.н. – М., 1998. – С. 14.

нием должника при исполнении договора. Следовательно, “гражданское правонарушение предполагает такое сосуществование незаконного действия и вреда, которое обнаружило бы между ними причинную связь. При такой последовательности двух этих явлений возникают вопросы: насколько незаконное действие есть причина вреда и насколько вред есть следствие незаконного действия”⁸⁸. Поскольку существует всеобщая связь явлений, поиски решения проблемы причинной связи можно вести бесконечно, в связи с чем цивилистической наукой разработаны разные теории⁸⁹. Причинная связь между нарушением договорных обязательств и убытками, подлежащими возмещению в связи с этим, представляет условие ответственности во всех правовых системах. Право ФРГ исходит из того, что должник отвечает перед кредитором за ущерб, причиненный неисполнением своего обязательства. При установлении причинной связи право ФРГ использует теорию адекватной причинной связи, согласно которой сторона, нарушившая договор, признается ответственной за ущерб, если ее поведение значительно повысило объективную возможность возникновения ущерба, который действительно был причинен. Во французском праве вопрос о причинной связи в области договорных обязательств возникал в связи с установлением объема подлежащих возмещению убытков. Статья 1151 ФГК предусматривает, что убытки должны включать в себя лишь то, что является непосредственным и прямым следствием нарушения договора.

Вина представляет собой субъективное условие ответственности. В теории права под виной понимается психическое состояние и психическое отношение лица к совершаемому им противоправному деянию – действию или бездействию, а также к возникающим в результате такого деяния последствиям⁹⁰. Говоря о вине как о психическом состоянии, в юридической литературе имеют в виду такое состояние лица, которое позволяет ему понимать и осознавать противоправность своего поведения и возникающих при этом последствий, т.е. имеют в виду вменяемость лица. В частности, Г.Ф. Шершеневич писал: “Вина предполагает такое психическое состояние действовавшего, в котором он имел представление о неизбежности или возможном вредном последствии своего поведения, уклоняющегося от юридически нормального. Возложение на него ответственности за причиненный вред стоит в зависимости от способности представлять себе последствия своих действий. Где этого условия нет, там, по принципу вины,

⁸⁸ Шершеневич Г.Ф. Общая теория права. Т. 2: Учебное пособие. – С. 264.

⁸⁹ Гражданское право. Т. 1: Учебник / Под ред. А.П. Сергеева, Ю.Н. Толстого. – 4-е изд., перераб. и доп. – М.: ПБОЮЛ Л.В. Рожников, 2000. – С. 552-556.

⁹⁰ Общая теория государства и права: Академический курс в 2 т. / Под ред. проф. М.Н. Марченко. – Т. 2. Теория права. – М.: Издательство “Зерцало”, 1998. – С. 581.

нет и гражданской вменяемости⁹¹. На таком традиционном подходе к пониманию вины основано выделение таких форм вины, как умысел и неосторожность (п.1 ст. 401 ГК РФ). Вина в форме умысла предполагает, что лицо, совершившее противоправное деяние, сознавало неправомерность своего поведения, предвидело его неблагоприятные последствия и желало или сознательно допускало их наступление. Вина считается неосторожной, если лицо хотя и не предвидело, но по обстоятельствам дела могло и должно было предвидеть наступление неблагоприятных последствий своего поведения либо, хотя и предвидело их, легкомысленно рассчитывало на их предотвращение. Но в гражданском праве различие форм вины редко имеет юридическое значение, так как для наступления ответственности часто достаточно наличия вины независимо от ее формы. В гражданском праве, в отличие от уголовного, установлена презумпция вины правонарушителя. Именно правонарушитель должен доказать отсутствие своей вины. В связи с тем, что нарушитель предполагается виновным, потерпевший от правонарушения не обязан доказывать вину нарушителя, а для освобождения от ответственности нарушитель сам должен доказать отсутствие вины. В соответствии со ст. 401 ГК РФ лицо признается невиновным, если при той степени заботливости и осмотрительности, какая от него требовалась по характеру обязательства и условиям оборота, оно приняло все меры для надлежащего исполнения обязательства.

МОНАСТЫРСКИЕ ТЮРЬМЫ В МЕХАНИЗМЕ УГОЛОВНОЙ РЕПРЕССИИ РОССИЙСКОЙ ИМПЕРИИ

ПЕТРЕНКО Н.И. д.ю.н., доцент

Чебоксарский кооперативный институт

Особую категорию мест заключения в Российской империи составляли тюрьмы в монастырях. Заключение в них содержались в обычных монастырских кельях, в казематах внутри стен, в подвалах и погребах, а также в специально оборудованных помещениях внутри монастырей. Так, например, в Соловецком монастыре в крепостной стене имелись особые пещерообразные помещения яйцевидной формы для содержания преступников. Стены, пол и потолок из неотесанных валунов, маленькое наклонное окошечко и железная дверь составляли все внутреннее устройство такой тюрьмы. В Прилуцком монастыре Вологодской губернии в качестве мест заключения использовались так называемые каменные мешки. Они

⁹¹ Шершеневич Г.Ф. Общая теория права. Т. 2: Учебное пособие. – С. 270-271.

представляли из себя узкие, высокие башни внутри крепостной стены, поделенные на этажи и имевшие отдельные выходы.

По свидетельству Н.Д. Сергеевского, согласно распоряжению Новгородского митрополита в 1687 году был заточен монах Никифорка «в Тихвин монастырь в каменную тюрьму, и велено тое тюрьму и двери и окна заделать кирпичом, только оставить одно окно небольшое для дачи хлеба и воды»⁹².

Во главе тюрьмы стоял обычно настоятель монастыря. Караульные и надзорные функции выполняли подчиненные ему монахи. В отдельных случаях охрана заключенных возлагалась на специально для этих целей наряженные, воинские команды. Самой старой из монастырских тюрем была тюрьма при Соловецком монастыре. Основанный в 1437 году и переоборудованный в 1584 году в крепость, Соловецкий монастырь многие десятилетия, помимо функций чисто культового учреждения, выполнял роль российского форпоста на Севере как в военном, так и в хозяйственном отношении, и роль одного из духовных центров православия, и функции одного из печально известных мест заключения империи.

Одновременно со строительством в соседнем Кирилло-Белозерском монастыре крепости в 1653-1667 году шло строительство и тюрьмы на Соловках. В нижнем этаже северной крепостной стены были оборудованы 14 казематов для содержания заключенных. Тюремные помещения имелись и в других частях крепостных стен. Состав узников обычно был немногочисленным и в разное время составлял от восьми до двенадцати человек.

Описание тюрьмы на Соловках приводит в своей работе "Ссылные и заключенные в острог Соловецкого монастыря в XVI-XVIII веках" один из исследователей истории монастырской тюрьмы М.А. Колчин. В своей работе он дает описание одного из тюремных помещений, оборудованных в каземате. В каземат можно было попасть лишь через помещение для стражи. В камеру вела дверь высотой около двух аршин с небольшим проемом. Камера представляла из себя помещение размером 3 аршина шириной, 4 аршина длиной и высотой от 3 аршин у дверей до полутора аршин у противоположной крепостной стены. В ней прорублено окно размером шесть квадратных вершков, забранное тремя застекленными рамами и двумя металлическими решетками. Убранство камеры составляла одна только лежанка. Пища подавалась заключенному через прорезь в двери. Отапливалась камера кирпичной печкой.

Тюремные казематы были обустроены в разных местах крепостной стены и монастырских построек, что создавало неудобства при их охране. Поэтому постоянно предпринимались попытки сконцентрировать тюремные помещения более компактно. В 1798 году устраивают двенадцать

⁹² Сергеевский Н.Д. Русское уголовное право: Пособие к лекциям. Часть Общая. – 8-е изд. – СПб., 1910. – С. 180.

одинок камер в подвальном этаже двухэтажного помещения, выстроенного еще в начале века. В 1828 году на втором этаже здесь обустривается еще 16 камер, а в 1842 году с этой целью возводится и третий этаж.

Представление о тюремном контингенте Соловков дает приведенный М.А. Колчиным, служившим в свое время фельдшером в монастыре, отчет настоятеля монастыря о содержащихся в июне-октябре 1786 года узниках. Из 15 арестантов, отбывавших наказание в то время, трое были направлены по распоряжению Синода, два человека – по указу царя, основания содержания остальных не указывались. Троим было определено пожизненное заключение, сроки остальных не оговаривались. Практически каждому отдельно определялись режимные ограничения: содержать ли под монастырским присмотром или под военным караулом, использовать ли на работах, применять ли оковы и т.д. Хотя Соловецкая тюрьма и находилась в ведении Синода, состав заключенных был довольно пестрым. Как писал М. Колчин, «ссылались туда бунтовщик, государственный преступник и пьяный монах, религиозный сектант и разгулявшийся не в меру отеческий сынок, знатный вельможа и не помнящий родства бродяга».⁹³

Ответственность за содержание и недопущение побегов заключенных лежала на архимандрите. Кроме этого, в 1766 году Синод возлагает на него и обязанности начальника военной команды, которая охраняла заключенных в монастыре: «А как де в оном монастыре первенствующая власть вы, архимандрит, то оную команду поручить в твое ведомство».⁹⁴

Режим содержания в Соловецкой тюрьме определялся формой ссылки: под начал и под караул. Первая форма была менее суровая и предполагала использование заключенных на принудительных работах по хозяйственному обслуживанию обители.

Общим был запрет на использование письменных принадлежностей и литературы, кроме религиозного содержания. Часть заключенных содержалась вообще изолировано. За нарушение режимных предписаний виновные подвергались заковыванию в цепь или телесным наказаниям. Последние приводились в исполнение на специальной площадке – «лобном месте».

Отдельным заключенным позволялось пользоваться собственными постельными принадлежностями и носить одежду гражданского образца. В зависимости от вида режима и категории узника, учитывалось и питание. Оно варьировалось от хлеба и воды до довольно сытной пищи из нескольких блюд. Пища давалась узникам за счет монастыря и подаяний богомольцев. Предусматривалась возможность разнообразить питание за счет собственных средств или средств, вырученных от продажи поделок бого-

⁹³ Колчин М. А. Ссылные и заточенные в острог Соловецкого монастыря в XVI-XIX вв. – М., 1908. – С. 1.

⁹⁴ Гернет М.Н. История царской тюрьмы. Т. 1. – М., 1951. – С. 224.

мольцам, в довольно многочисленном количестве навещавших монастырь летом.

В целом же режим содержания в монастыре во многом зависел от личностных характеристик очередного настоятеля.

В начале XIX века режимные требования в тюрьмах были значительно смягчены. Улучшились условия содержания, камеры не всегда закрывались на замок, заключенные получили возможность свободно общаться, выходить на прогулки, совместно работать и т.д.

Превратившись в общественном сознании практически в символ, олицетворение сурового тюремного заключения, Соловки, на самом деле, играли довольно скромную роль в структуре уголовной репрессии. Как мы видим из свидетельств Колчина и Гернета, в 1786 году там содержалось 15 человек, в 1801 году – 14, за период с 1806 по 1825 год в монастырскую тюрьму было направлено 27 человек. М.Н. Гернет приводит данные о том, что в Соловецкой тюрьме отдельные заключенные проводили по 20-30 лет, а несколько человек даже более 60 лет. 25 лет провел в тюрьме и последний кошевой атаман Запорожской Сечи Кальнишевский, вышедший на свободу столетием старцем и не пожелавший покинуть монастырь. Согласитесь, что довольно трудно представить себе, как могли люди столь длительное время переносить неизмеримо трудные и жестокие, как считалось до недавнего времени, условия Соловецкого заключения. Отнюдь не идеализируя и не делая попытки лакировать тогдашние тюремные порядки и условия содержания узников в Соловецком монастыре, мы все-таки, опираясь на факты, а не руководствуясь идеологизировано-эмоциональными оценками, должны признать, что режим монастырской тюрьмы был нормальным для своего времени и вряд ли кардинально отличался от других, подобных учреждений. Основную карательную нагрузку, наверное, приносили географическое положение, отдаленность от Центральной России, северный климат и монастырские порядки.

Вскоре после восшествия на престол, Николай I поручил архангельскому генерал-губернатору изучить возможность строительства на Соловках новой специальной тюрьмы, в которой первоначально планировалось содержать декабристов. В 1826 году губернатор лично осмотрел остров и представил свои соображения императору. На время посещения в тюрьме содержалось 32 арестанта, размещавшихся в двухэтажном отдельном каменном здании. Охрану и надзор их осуществляла инвалидная команда в составе обер-офицера, двух унтер-офицеров и 27 рядовых.

В соответствии с планами строительства новой государственной тюрьмы, император поручает коменданту Петропавловской крепости генералу Сукину составить для Соловецкой тюрьмы особую инструкцию. Подготовленный проект инструкции содержал всего четыре статьи. Арестанты по нему делились на секретных и несекретных. Для последней категории

предусматривался более облегченный режим содержания. Секретные же содержались с соблюдением строгих правил изоляции и соблюдением их инкогнито. Никто, включая и тюремную администрацию, не должен был знать их имена и фамилии. Даже в баню таких заключенных предписывалось водить лишь с закрытым лицом или в вечернее время, чтобы их не мог никто видеть. Доктору и охране, включая ее начальника, запрещалось в одиночку входить в камеры секретных узников. Стража вела наблюдение за узниками через отверстия в стене, а в камерах круглосуточно горел свет. При приеме арестантов в тюрьму предписывалось производить их обыск, изымать лекарственные препараты, металлические предметы, шнурки, табак, часы и т.д., а также переодевать узников в арестантское платье.

Страже и тюремной администрации «под опасением строжайшего за то наказания» запрещалось причинять узникам притеснения и насилие. Администрации также вменялось в обязанность ежемесячно представлять отчеты о составе арестантов.

Вскоре соответствующие работы по оборудованию новой тюрьмы были начаты. В результате переустройства она уже занимала совершенно обособленное, огражденное со всех сторон, место в монастыре. Произведено было некоторое переустройство и самого тюремного корпуса. Однако после отправки декабристов в Сибирь необходимость в новой тюрьме отпала и работы по ее оборудованию были свернуты.

С 1880 года по распоряжению великого князя Владимира Александровича, посетившего монастырь лично, Соловецкая тюрьма прекращает свое существование. В 1885 году снимается военный караул, а в 1903 году пустовавшее здание тюрьмы передается монастырю под больницу, аптеку и жилые помещения для медицинского персонала.

Ренессанс тюремной деятельности Соловков наступит после октября 1917 года. Соловецкий лагерь особого назначения НКВД, печально известный СЛОН, по массовости, жестокости, суровости и тяжести наказания многократно превзошел своего древнего предшественника.

Особая монастырская тюрьма располагалась и в крепости Спасо-Евфимьевского монастыря в Суздале. Описание монастыря дает М.Н. Гернет: «... основанный в первой половине XIV века, был обнесен в первой четверти XVII века деревянным бревенчатым острогом, и только в самом конце XVII века эта деревянная стена была заменена каменной с 12 башнями на ней. Ограда занимала по окружности 542 сажени. Высота ее от 3½ до 4 сажень, а толщина – не менее 3 аршин. Все башни были с бойницами для стрельбы из них как из пушек, так и из ружей. Самая высокая башня достигала 11 сажень. Общее впечатление от этой стены с башнями создает представление о грозной для прежнего времени крепости».⁹⁵

⁹⁵ Гернет М.Н. История царской тюрьмы. Т. 1. – М., 1951. – С.232.

С 01 января 1767 года тюрьма Спасо-Евфимьевского монастыря согласно указу Екатерины II превращается в основное место содержания арестантов с психическими аномалиями. С разных монастырей сюда свезли десять первых душевнобольных заключенных, которых разместили в больничных кельях Никольской церкви этого монастыря. Такая категория арестантов содержалась в монастырях и ранее. Так, Указом Сената от 01 ноября 1762 года предписывалось психически больных арестантов содержать «в имеющихся покоях при Новгородском Зеленецком монастыре и Московском Андреевском» и как «для приема их, так и для содержания и присмотра за безумными определить из находящихся... при монастырях на пропитании из штаб- или обер-офицеров людей к тому способных, и с ними унтер-офицеров и солдат из инвалидов надлежащее число...»⁹⁶.

Условия содержания заключенных в тюрьме Спасо-Ефимьевского монастыря регламентировались «Наставлением» – особой инструкцией от 01 ноября 1766 года. Согласно названному документу охрана этой категории узников осуществлялась воинским караулом в составе унтер-офицера и шести рядовых. Заключенные должны были содержаться без оков. Им запрещалось иметь предметы и орудия, которыми они могли бы причинить вред себе или окружающим, а также письменные принадлежности. В качестве успокоения буйствующих применялись изоляция и лишение пищи. Пищевое довольствие устанавливалось аналогично монастырскому. Заключенные имели право посещать церковь.

«Наставление» относилось к таким арестантам к больным людям и требовало с ними соответствующего обращения «без употребления строгости». Высшее наблюдение за содержанием заключенных возлагалось на архимандрита. По его, совместно с воеводой, представлению выздоровевшие арестанты освобождались генерал-прокурором от дальнейшего пребывания в тюрьме.

В последующем, уже с начала XIX века, в тюрьме наряду с душевнобольными начинают содержаться и некоторые другие категории арестантов: обвиненные в сектантстве, проштрафившееся православное духовенство и просто уголовные преступники, хотя последние попадали в монастырскую тюрьму крайне редко.

В 1850 году взамен устаревшей инструкции 1766 года, игумену монастыря как начальнику монастырской тюрьмы было предложено подготовить новую инструкцию. Согласно проекту инструкции тюрьму в административном и хозяйственном отношении должно было возглавить лицо военного или гражданского ведомства, а нравственное воздействие поручалось одному из монахов монастыря. За игуменом же оставалось общее руководство. Однако проект инструкции не был утвержден Синодом.

⁹⁶ ПСЗ I. Т. XVI: 1762. – СПб., 1830. – № 11699.

Через 5 лет разработан проект новой инструкции, согласно которому руководство тюрьмой по-прежнему возлагалось на игумена. Статья 2 определяла, что «в совершенном подчинении архимандриту состоят смотритель арестантского отделения, военная стража и служители». Тюремный смотритель находился в полном подчинении игумена и не имел права самовольно отлучаться из тюрьмы. Игумену разрешалось не допускать к службе подозреваемых в неблагонадежности стражников. Ему также было представлено право наложения дисциплинарных взысканий на заключенных, в том числе и ограничение в пище хлебом и водой и применение кандалов. В обоих случаях о примененном взыскании он обязан был ставить в известность архиерея и губернатора.

В целях недопущения нападений на стражу и исключения злоупотреблений служебным положением со стороны караула вход в камеры разрешался только в присутствии караульного офицера. В ночное же время такой вход допускался лишь в экстремальных случаях с немедленным уведомлением об этом игумена.

Общего для всех заключенных режима не существовало. Объем режимных требований устанавливался каждому конкретному заключенному, исходя из его психического состояния и тяжести совершенного преступления и варьировался от строго одиночного заключения до практически полной свободы в пределах монастыря. В качестве меры воздействия на личность арестанта использовались «религиозное влияние, библиотечное дело и увещевание».

Указом 1904 года из арестантского отделения Суздальского монастыря были освобождены последние узники, 5 марта 1905 года настоятель на запрос исправника сообщил, что освобождены из крепости монастыря и содержатся среди братии 6 человек. На этом заканчивается история Суздальской монастырской тюрьмы.

КОНЦЕПТУАЛЬНЫЕ ОСНОВЫ КРИМИНАЛИСТИЧЕСКОЙ БЕЗОПАСНОСТИ

ЖУК М.Г., к.ю.н., доцент

Гродненский государственный университет им. Я. Купалы,
Республика Беларусь

Экономическая безопасность – это состояние экономики и института власти, при котором обеспечивается гарантированная защита национальных интересов, социальная направленность политики, достаточный оборонный потенциал даже при неблагоприятных условиях развития внутренних и внешних процессов, а также совокупность условий и факторов, обеспечивающих независимость национальной экономики, ее стабильность и устойчивость, способность к постоянному обновлению и самосовершенствованию.

Обеспечение экономической безопасности позволяет государству создать условия для обеспечения конкурентоспособности на внешних и внутренних рынках, что служит гарантом устойчивости от различного рода угроз и потерь.

«Экономическая безопасность – это устойчивое состояние национальной экономики, при котором она способна обеспечить:

а) технологическую самостоятельность и неуязвимость страны от внешних и внутренних угроз и влияний;

б) защиту интересов на внутреннем и внешнем рынках, вне зависимости от изменения тактических целей государства и соответствующей им трансформации внутренних и внешних угроз и влияний;

в) эффективное удовлетворение общественных потребностей при условии сохранения социально-политической и военной безопасности государства».



На международном уровне она связана с внешнеэкономической деятельностью и характеризует конкурентоспособность страны мировом рынке, устойчивость ее валюты, финансовое положение государства; как на-

циональная, региональная или отраслевая – это обеспечение функционирования всех институтов с целью удовлетворения социальных и экономических потребностей граждан; частная – это сочетание деятельности юридических лиц негосударственной формы собственности, индивидуальных предпринимателей и физических лиц.

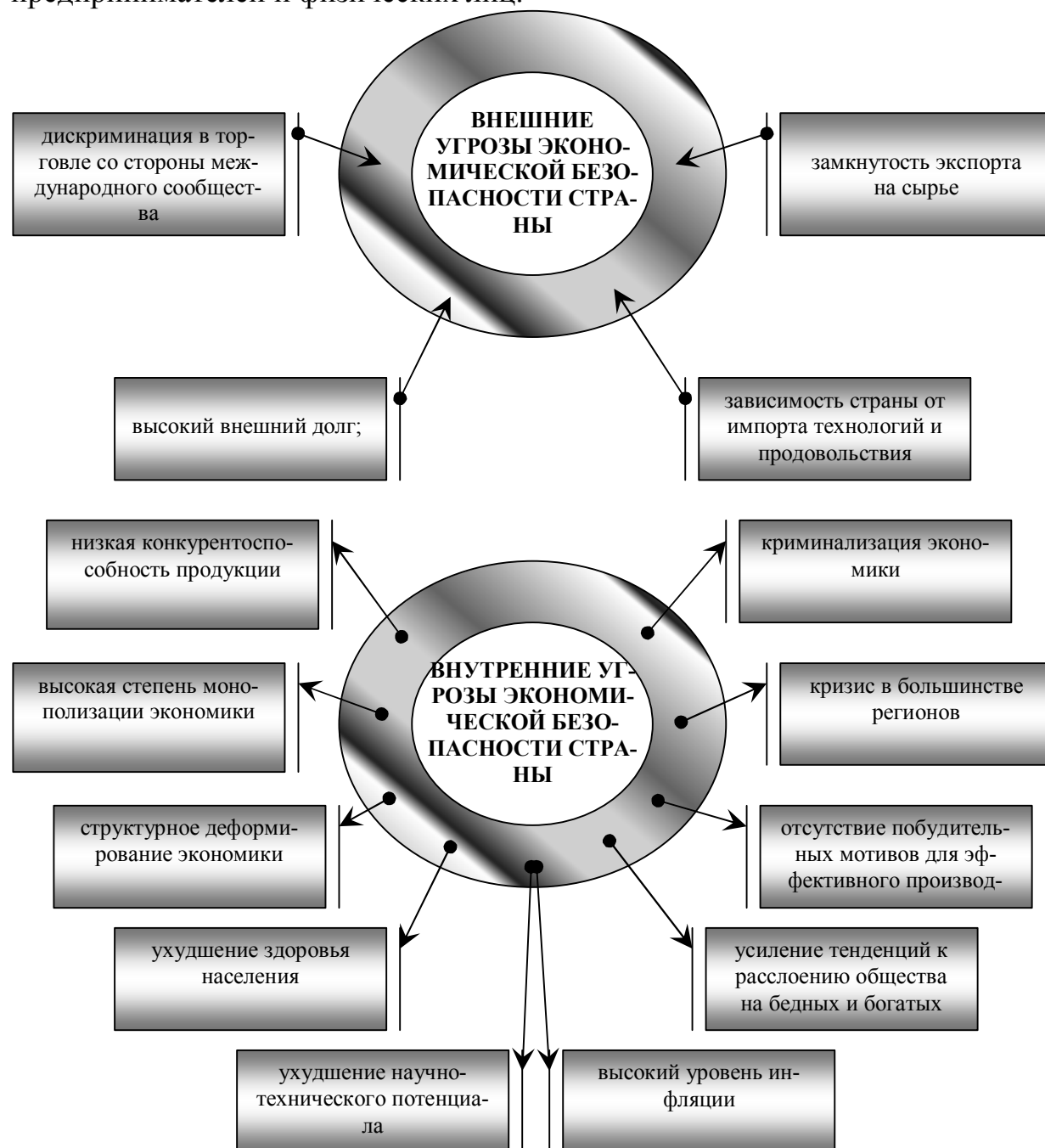

Для обеспечения экономической безопасности страны необходимо использовать все средства государственной политики и все институты, участвующие в ее выработке и реализации. В систему обеспечения экономической безопасности могут входить соответствующие государственные органы, а также в меру своей компетенции – промышленные и коммерческие предприятия различных форм собственности, ряд общественных ор-

ганизаций. В системе обеспечения экономической безопасности республики первостепенное значение имеют выявление возможных угроз экономической безопасности и выработка мер по их предотвращению.

ПРИОРИТЕТНЫЕ ЦЕЛИ В ОТРАЖЕНИИ ВНЕШНИХ И ВНУТРЕННИХ УГРОЗ:

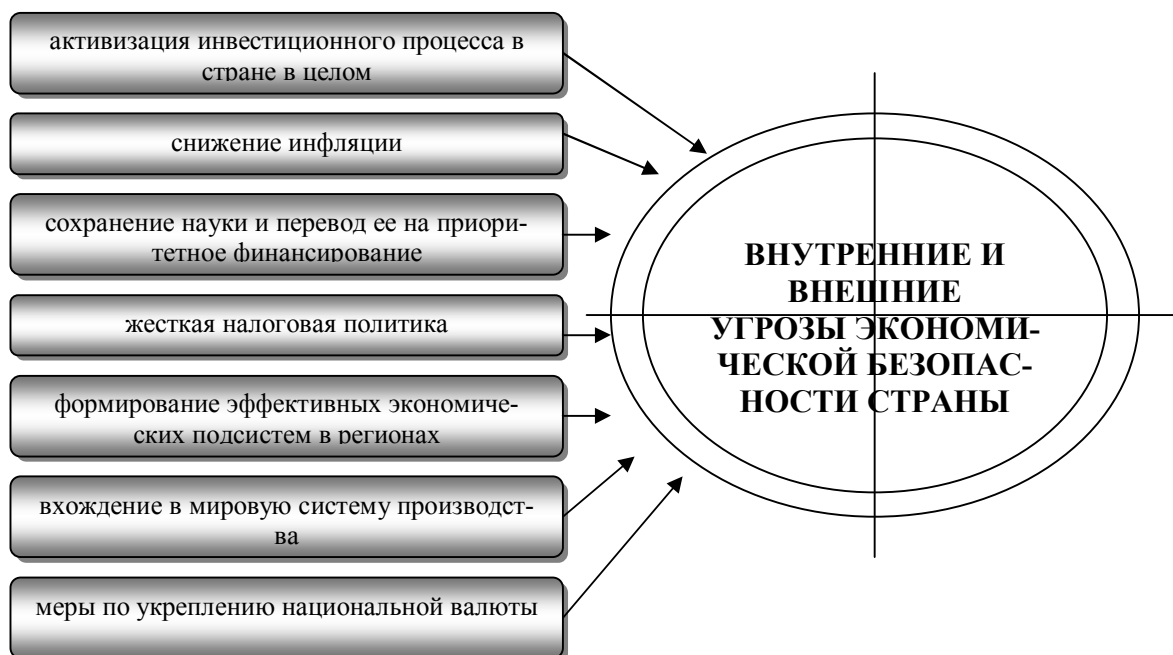

ВАЖНЕЙШИЕ ФАКТОРЫ ДЕСТАБИЛИЗАЦИИ ЭКОНОМИЧЕСКОЙ И СОЦИАЛЬНОЙ ЖИЗНИ

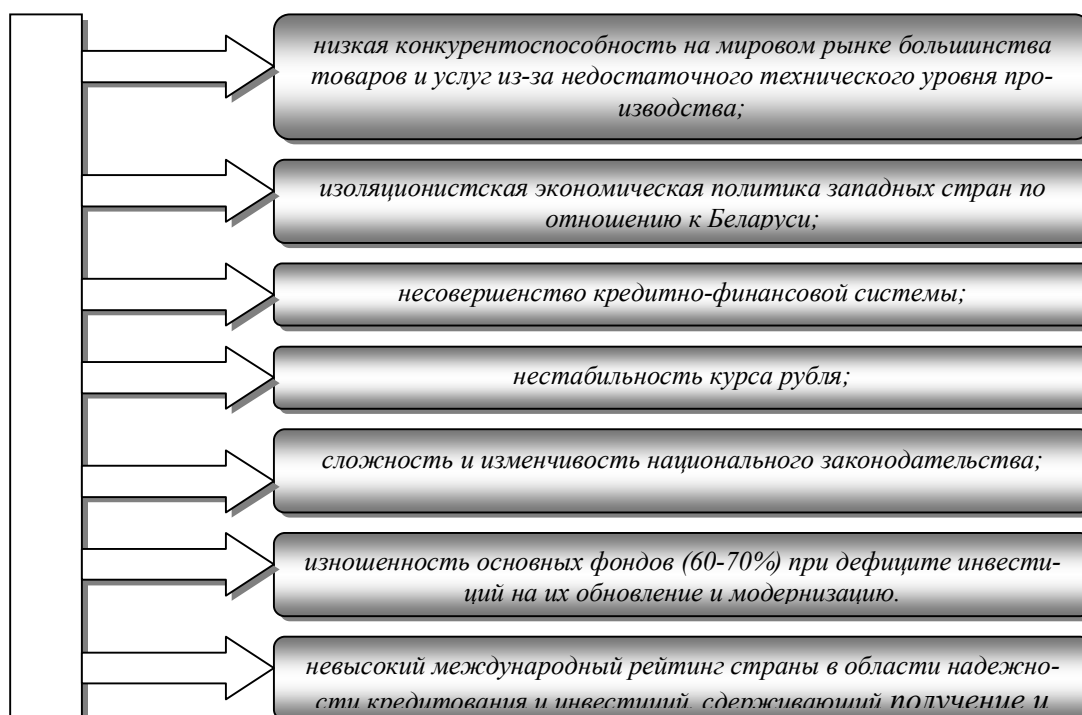

Воздействие внешних и внутренних опасностей и угроз на состояние экономической безопасности страны (общества) не бывает раз и навсегда данным. Оно меняется в зависимости от складывающейся в обществе и государстве среде.

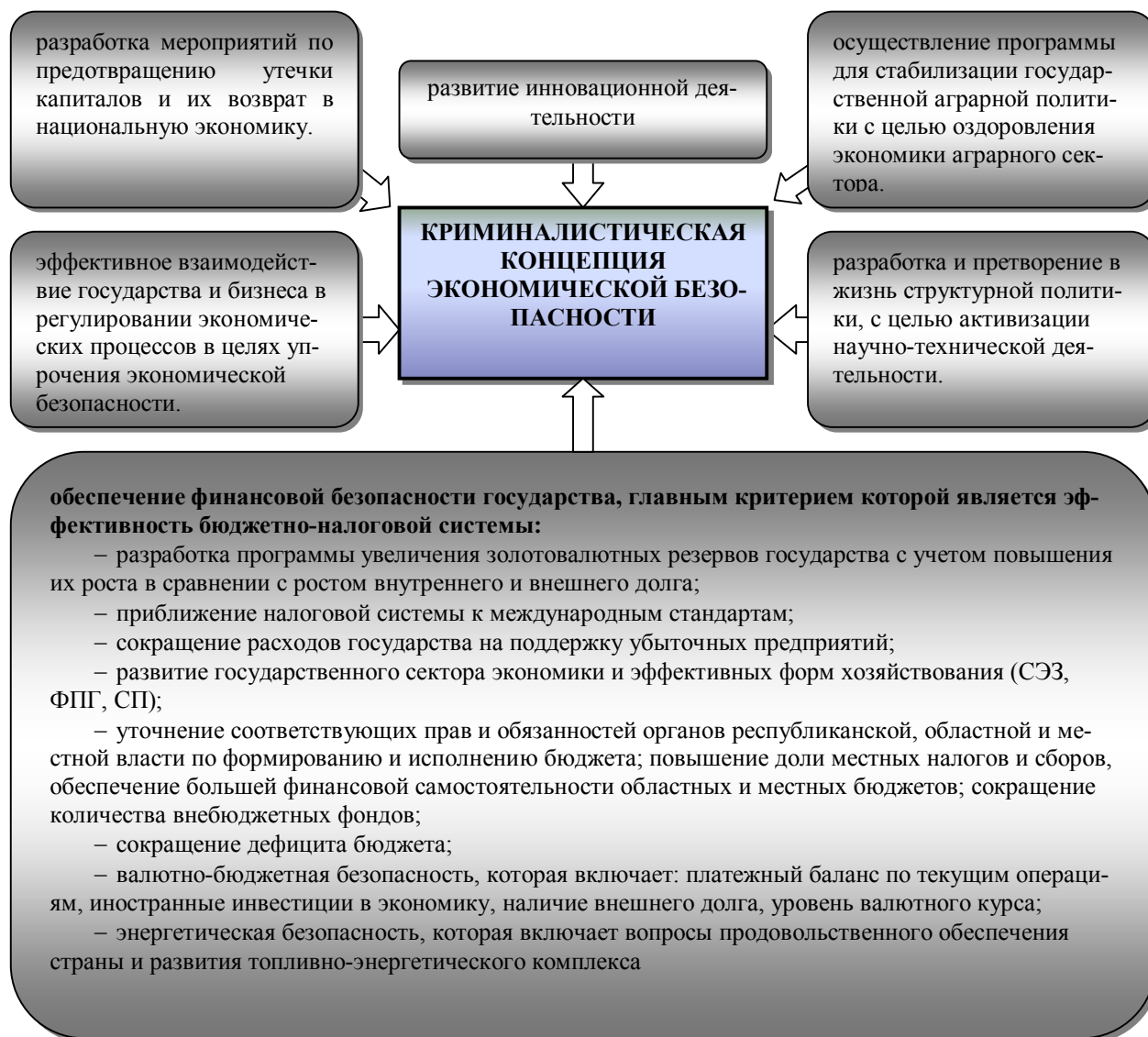

В одном случае, небольшую угрозу могут представлять действия внутренних сил, в другом – решающее влияние на состояние безопасности страны могут оказать действия внешних сил. Кроме того, воздействие внутренних и внешних угроз может агрегироваться в сторону усиления общей угрозы, а может и ослаблять, «гасить» друг друга.

Проблемы экономической безопасности на рубеже столетий носят комплексный характер и обусловлены, прежде всего, существенным сокращением ВВП, снижением инвестиционной и инновационной активности и научно-технического потенциала, разбалансированием банковской системы, ростом внешнего и внутреннего государственного долга, дефор-

мированной структурой производства, низким уровнем дестабилизации экономической и социальной жизни стали «теневая» экономика и криминальное предпринимательство.

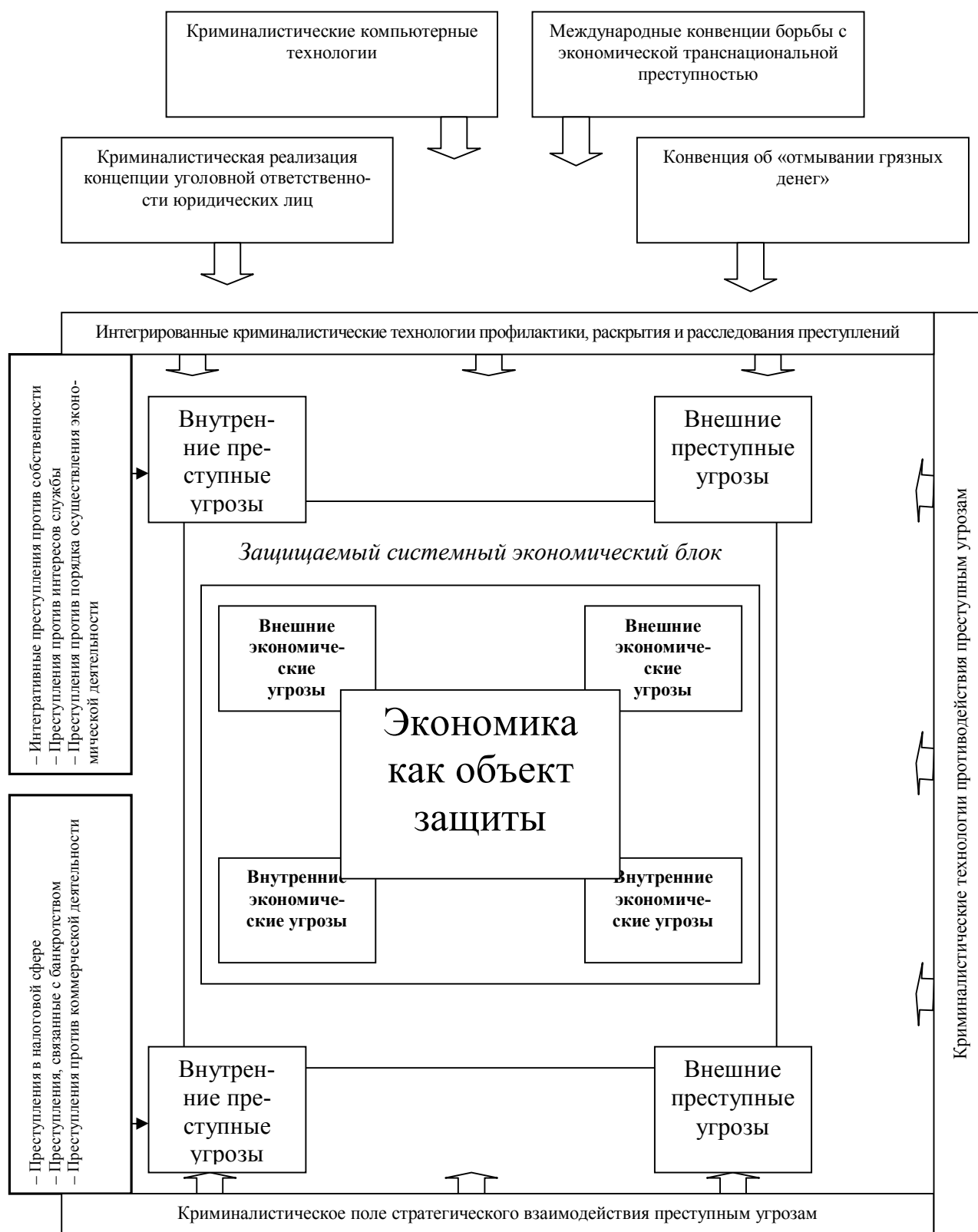

Криминалистическая концепция естественным образом включает все выше изложенное, но имеет собственную методологию и систему криминалистического обеспечения, которая предлагается выше.



Криминалистическая технология расследования преступления

| | |
|----------------------|------------------------------------------------------------------------------------------------------------------------------------------------------------------------------------------------------------------------------------------------------------------------------------------------------------------------------------------------------------------------------------------------------------------------------------------------------------------------------------------------------------------------------------------------------------------------------------------------------------------------------------------------------------------------------------------------------------------------------------------------------------------------------------------------|
| против собственности | <ul style="list-style-type: none"> – кража; – грабеж; – разбой; – вымогательство; – мошенничество; – хищение путем злоупотребление служебными полномочиями; – присвоение либо растрата; – хищение путем использования компьютерной техники; – повторное мелкое хищение; – угон автотранспортного средства или маломерного водного судна; – присвоение найденного имущества; – причинение имущественного ущерба без признаков хищения; – незаконное отчуждение вверенного имущества; – умышленное уничтожение либо повреждение имущества; – уничтожение либо повреждение имущества по неосторожности; – недобросовестная охрана имущества |
|----------------------|------------------------------------------------------------------------------------------------------------------------------------------------------------------------------------------------------------------------------------------------------------------------------------------------------------------------------------------------------------------------------------------------------------------------------------------------------------------------------------------------------------------------------------------------------------------------------------------------------------------------------------------------------------------------------------------------------------------------------------------------------------------------------------------------|

| | |
|----------------------------------------------------------------|-----------------------------------------------------------------------------------------------------------------------------------------------------------------------------------------------------------------------------------------------------------------------------------------------------------------------------------------------------------------------------------------------------------------------------------------------------------------------------------------------------------------------------------------------------------------------------------------------------------------------------------------------------------------------------------------------------------------------------------------------------------------------------------------------------------------------------------------------------------------------------------------------------------|
| <p>против интересов службы</p> | <ul style="list-style-type: none"> – злоупотребление властью или служебными полномочиями; – бездействие должностного лица; – превышение власти или служебных полномочий; – служебный подлог; – служебная халатность; – незаконное участие в предпринимательской деятельности; – получение взятки; – дача взятки; – посредничество во взяточничестве; <p>получение незаконного вознаграждения служащим государственного аппарата;</p> |
| <p>против порядка осуществления экономической деятельности</p> | <ul style="list-style-type: none"> – изготовление, хранение либо сбыт поддельных денег или ценных бумаг; – изготовление либо сбыт поддельных платежных средств; – нарушение правил о сделках с драгоценными металлами и камнями; – незаконное открытие счетов за пределами Республики Беларусь; – невозвращение из-за границы иностранной валюты; <p>незаконный выпуск (эмиссия) ценных бумаг.</p> |
| <p>в налоговой сфере</p> | <ul style="list-style-type: none"> – уклонение от уплаты налогов |
| <p>связанные с банкротством</p> | <ul style="list-style-type: none"> – контрабанда; – незаконный экспорт объектов экспортного контроля; – невозвращение на территорию Республики Беларусь историко-культурных ценностей; – уклонение от уплаты таможенных платежей; – воспрепятствование законной предпринимательской деятельности; – незаконная предпринимательская деятельность; – лжепредпринимательство; – легализация («отмывание») материальных ценностей, приобретенных преступным путем; – приобретение либо сбыт материальных ценностей, заведомо добытых преступным путем; – выманивание кредита или дотаций; – ложное банкротство; – сокрытие банкротство; – преднамеренное банкротство; – срыв возмещения убытков кредиторам; – уклонение от погашения кредиторской задолженности. |

| | |
|----------------------------------|---------------------------------------------------------------------------------------------------------------------------------------------------------------------------------------------------------------------------------------------------------------------------------------------------------------------------------------------------------------------------------------------------------------------------------------------------------------------------------------------------------------------------------------------------------------------------------------------------------------------------------------------------------------------------------------------------------------------------------------------------------------------------------------------------------------------------------------------------------------------------------------------------------------------------------------------------------------------------------------------------------------------------------------------------------------|
| против коммерческой деятельности | <ul style="list-style-type: none"> – нарушение антимонопольного законодательства; – установление ил поддержания антимонопольных цен; – принуждение к совершению сделки или к отказу от ее совершения; – ограничение конкуренции; – незаконное использование деловой репутации; – дискредитация деловой репутации конкурента; – распространение ложной информации о товарах и услугах; – срыв публичных торгов; – коммерческий подкуп; – подкуп участников и организаторов профессиональных спортивных соревнований и зрелищных коммерческих конкурсов; – коммерческий шпионаж; – разглашение коммерческой тайны; – спекуляция; – обман потребителей; – незаконное изготовление, использование либо сбыт государственных пробирных клейм; – фальсификация средств измерения; – нарушение правил торговли; – подделка знаков почтовой оплаты; – подделка проездных документов. |
|----------------------------------|---------------------------------------------------------------------------------------------------------------------------------------------------------------------------------------------------------------------------------------------------------------------------------------------------------------------------------------------------------------------------------------------------------------------------------------------------------------------------------------------------------------------------------------------------------------------------------------------------------------------------------------------------------------------------------------------------------------------------------------------------------------------------------------------------------------------------------------------------------------------------------------------------------------------------------------------------------------------------------------------------------------------------------------------------------------|

**НЕКОТОРЫЕ ПРОБЛЕМЫ, ВОЗНИКАЮЩИЕ
ПРИ ПРИМЕНЕНИИ ст. 173 УК РФ
(ЛЖЕПРЕДПРИНИМАТЕЛЬСТВО) И ЕЕ ОТЛИЧИЕ
ОТ ИНЫХ ПРЕСТУПЛЕНИЙ**

НИКОЛАЕВ В.К., соискатель

Чебоксарский кооперативный институт

Практика применения действующего уголовного законодательства выявило ряд проблем при его применении. Нормы действующего уголовного закона должны отвечать своей основной задаче – охране общественных отношений. В связи с этим в УК РФ не должно быть дублирующих норм, а также таких норм, которые имеют серьезные изъяны, исключающие их правильное применение. Редакция некоторых составов преступлений, объединенных в главе 22 «Преступления в сфере экономической деятельности», а также целесообразность их включения в современный Уголовный закон вызывает возражение. К таковым, в частности, можно отнести состав, предусмотренный ст. 173 УК РФ «лжепредпринимательство».

Недостаточная изученность состава, предусмотренного ст. 173 УК, его очевидная несогласованность, схожесть с другими составами преступлений, заметная даже при поверхностном сравнении (незаконным получением кредита, уклонением от уплаты налогов и (или) сборов с организации, мошенничеством, причинением имущественного ущерба путем обмана или злоупотребления доверием без признаков хищения и некоторых других), противоречия во взглядах криминалистов (Н. Скорилкина, С. Додонова, А. Анненкова⁹⁷, Н. Лопашенко⁹⁸) на элементы состава в немногочисленной уголовно-правовой литературе, посвященной его анализу, обусловили необходимость обращения к указанной теме исследования.

Анализ немногочисленных уголовных дел, возбужденных по ст. 173 УК РФ следственными органами или рассмотренных судами, показал, что и практические работники не имеют четкого представления о данной норме.

Ряд авторов, характеризуя лжепредпринимательство, отмечают, что оно не является разновидностью противоправной предпринимательской деятельности и не совпадает по своим признакам с ней. В связи с этим они делают вывод, что использование термина «лжепредпринимательство» не вполне правомерно. Представляется, что такой вывод не является бесспорным, так как рассматриваемое явление иным образом определить очень сложно, что, кстати, признают и данные авторы, которые подчеркивают, что какой-либо цельной, единой картины выявить трудно. Следовательно, термин «лжепредпринимательство» вполне может использоваться для характеристики данного явления. Вместе с тем понятие «лжепредпринимательство» требует уточнения, чтобы четко прослеживалась граница между сходными преступлениями.

Так, встал вопрос об отграничении лжепредпринимательства от мошенничества. На практике нередки случаи квалификации действий как лжепредпринимательство, тогда как на самом деле имело место мошенничество. В других же случаях имеет место применение нормы о рассматриваемом нами преступлении – это квалификация по правилам идеальной совокупности мошенничества и лжепредпринимательства. Они исходят из того, что факт создания фиктивной коммерческой организации остается за рамками мошенничества, т.к. лжепредпринимательство посягает не на собственность, а на принципы осуществления хозяйственной деятельности. Изъятие имущества и обращение его в пользу виновного или других лиц,

⁹⁷ Законность. 2000. – № 10. – С. 4

⁹⁸ Преступления в сфере экономической деятельности: понятие, система, проблемы квалификации и наказания. Автореф. дис... д.ю.н. – Саратовская государственная академия права, 1997. – С. 39.

совершенное в рамках фиктивной организации, составом лжепредпринимательства не охватывается¹.

Представляется, что такой подход противоречит теории уголовного права, так как при привлечении к уголовной ответственности по двум и более статьям УК РФ, в том числе и в случае идеальной совокупности, необходимо установить, что в действиях виновного содержались все признаки составов соответствующих преступлений. Нормы о мошенничестве и лжепредпринимательстве являются смежными и при оценке одного эпизода взаимоисключают друг друга. Поэтому идеальная совокупность этих преступлений, на наш взгляд, невозможна, и деяние нужно квалифицировать только как мошенничество или как лжепредпринимательство. Ведь составы мошенничества и лжепредпринимательства в качестве обязательного признака объективной стороны преступления предусматривают общественно опасные последствия. Получается, что, если деяние квалифицировать по правилам идеальной совокупности, то один и тот же признак состава «Крупный ущерб» учитывается дважды: как признак состава мошенничества и как признак состава лжепредпринимательства. Некоторые криминологи и практические работники как будто «забывают», что состав лжепредпринимательства включает не только «создание коммерческой организации без намерения осуществлять предпринимательскую или банковскую деятельность...», а требует еще и наступления последствий. Как результат подобных ошибочных, на наш взгляд, суждений выступает практика вменения идеальной совокупности преступлений, предусмотренных ст.ст.173 и 159 УК РФ, тогда как имело место либо мошенничество с использованием лжереализации, либо лжепредпринимательство. Примером могут служить материалы уголовных дел.

Так, при производстве предварительного следствия, осуществленного следственной частью СУ при МВД Чувашской республики, по делу Агеева В.Н., который создал и зарегистрировал на свое имя фирму ООО «Викон-Ржевка» и обманным путем получил 350 тысяч рублей, его действия были квалифицированы по ст.ст. 159 и 173 УК РФ¹. Суд не согласился с такой квалификацией и, на наш взгляд, правильно квалифицировал лишь как мошенничество. Лжепредпринимательство, являющееся способом мошенничества должно квалифицироваться по ст. 159 УК РФ. Дополнительная квалификация по ст. 173 УК в данном случае не требуется.

Отграничивать мошенничество от лжепредпринимательства, на наш взгляд, следует по умыслу. Лжепредпринимательство, в отличие от мошенничества не предполагает умысла на хищение чужого имущества. Для установления умысла на хищение следует обращать внимание на следую-

¹ Лопашенко Н.А. Преступления в сфере предпринимательской деятельности: понятие, система. – М., 1998

¹ Обвинительное заключение по уголовному делу № 30677.

щие обстоятельства: на какие цели было потрачено приобретенное имущество (на закупку сырья, оборудования или приобретения особняков, иномарок, увеселительные поездки и т.д.); имелась ли возможность у такого лица, получившего имущество и потратившего его не по назначению, вернуть его, используя другие источники доходов; скрывается ли оно после получения денежных средств и иного имущества; использовало или нет при получении имущества подложные документы и т.д. Если окажется, что у лица, получившего незаконно денежные средства или иное имущество и потратившего его, не имелось реальной возможности его вернуть и лицо осознавало это, то налицо хищение в форме мошенничества.

Нет ясности и в отличии лжепредпринимательства от причинения имущественного ущерба путем обмана или злоупотребления доверием. Сопоставляя эти составы можно сделать вывод, что между ними имеется лишь одно различие: при лжепредпринимательстве с названной целью необходимо специально для этого создать коммерческую организацию и использовать ее как способ обмана. Во всем остальном составы схожи: оба преступления предполагают деятельность в целях извлечения имущественной выгоды, выгода приобретается путем обмана без признаков хищения, причиняется ущерб в форме упущенной выгоды потерпевшему, в обоих преступлениях форма вины – умысел. Аналогичным образом, рассмотрев составы, предусмотренные статьями 173 и 199 УК РФ, тоже найдем только одно указанное различие.

Очень трудно разграничить лжепредпринимательство при незаконном получении кредита и преступление, предусмотренное ст. 176 УК (незаконное получение кредита). У них схожи объективная и субъективная стороны преступлений. И в том, и другом случае оба состава являются материальными и предусматривают одинаковые последствия, в качестве способа совершения обоих преступлений используется обман, в обоих случаях виновный получает кредит незаконно. Отличаются они лишь тем, что из смысла нормы, предусмотренной ст. 176 УК, следует, что организация или индивидуальный предприниматель, работающий без образования юридического лица, официально зарегистрированы и намерены осуществлять предпринимательскую деятельность. В лжепредпринимательстве коммерческая организация регистрируется без намерения заниматься последней. Поэтому идеальная совокупность рассматриваемых преступлений невозможна. Учитывая их большое сходство, а также то обстоятельство, что банки и кредиторы повысили требовательность к проверке документов при получении кредита, представляется излишним указание на одну из целей при лжепредпринимательстве – получение кредитов.

Неурегулированной остается проблема ответственности лиц, купивших уже созданную организацию для осуществления лжепредпринимательской деятельности. Иногда уже зарегистрированные организации по-

купают либо даже отнимают – при вымогательстве – некоторое более или менее продолжительное время функционировавшие предпринимательские структуры. Согласно ст. 173 УК РФ уголовно наказуемо только использование созданной тем же лицом коммерческой организации. Диспозицией не охватываются случаи использования любым способом приобретенной организации для целей, указанных в ст. 173 УК. Это позволяет развивать бизнес по продаже созданных коммерческих структур, причем действия продавца не могут быть наказаны, т.к. ущерб, предусмотренный в ст. 173 УК, причиняется приобретателям.

Литература

1. Абрамов В.Ю. Преступления в сфере кредитования: законодательство и правоприменительная практика // Законодательство. – М., 1998. – № 10. – С. 49-55
2. Верин В.П. Преступления в сфере экономики – М., 1999
3. Жалинский А.Э. Преступления в сфере экономической деятельности в трактовке нового УК РФ // Российское право. – 1997. – № 8. – С. 65-68
4. Ларичев В.Д. Незаконное получение кредита и его отграничение от других смежных составов преступления // Законодательство и экономика. – 1997. – № 3-4. – С. 14-20
5. Ларичев В.Д. Злоупотребления в сфере банковского кредитования. Методика их предупреждения. – М., 1997
6. Ложкина Е. Криминалистическая характеристика незаконного получения кредита // Уголовное право. – 2000. – № 4. – С. 45-48
7. Лопашенко Н.А. Преступления в сфере экономики. – М., 1999
8. Плешаков А.М. Уголовная ответственность за незаконное получение кредита и меры по его предупреждению в банковской практике // Законодательство и экономика. – 1997. – №3. – С. 20-26
9. Шмонин А.В. Практика квалификации незаконного получения кредита при расследовании уголовных дел // Юрист. – 1998. – № 8. – С. 22

ФИЛОСОФИЯ, СОЦИОЛОГИЯ, ИСТОРИЯ

СЕМЬЯ КАК СУБЪЕКТ И СОЦИОКУЛЬТУРНАЯ СРЕДА ВОСПИТАНИЯ И РАЗВИТИЯ ЛИЧНОСТИ

ХЛОПКОВА Н.А., доцент

Московский государственный открытый университет
Филиал в г. Кулебаки Нижегородской области

Проблема активизации семьи, как социокультурной среды воспитания и развития личности, исключительно актуальна в настоящий период. Семья – основа общества, т.к. она обеспечивает преемственность поколений, передачу опыта, формирует мировоззрение и убеждения, мораль и вкусы, характер и идеалы, т.е. социально-психологические и духовные параметры личности. Семья формирует человека – как личность, как работника и как гражданина. В тоже время семья является величайшей ценностью, которую создало человечество. Сейчас много говорят и пишут о кризисе современной семьи, об изменении роли семьи в обществе, но еще Л.Морган в своей работе «Древнее общество» писал: «Семья – активное начало, она не останавливается неизменной, а переходит от низшей формы к высшей по мере того, как общество развивается от низшей ступени к высшей». Современное постиндустриальное общество, в котором, прежде всего, происходят изменения экономической среды (индустриализация, урбанизация) создает новые потребности, выдвигает новые ценности. В большинстве развитых стран, несмотря на то, что качество жизни достаточно высокое, происходит снижение рождаемости, увеличение числа неполных семей, увеличение разводов, и данные тенденции связаны, по видимому, с длительным и имеющим глобальный характер, изменением роли и места семьи в обществе.

Проведя опрос по проблемам семьи студентов нашего филиала, мы выяснили: 70 % респондентов среди приоритетных жизненных ценностей называют семью; 62 % назвали свою семью дружной и сплоченной; 82 % опрошенных ощущают себя в семье комфортно; 70 % хотели бы иметь семью и детей; 80 % считают, что только в семье они сформировались, как личность; 40 % считают, что семье государство должно оказывать более существенную помощь; 60 % считают, что надеется надо только на самих себя.

Анализируя ответы студентов, мы пришли к выводу, что, несмотря на все негативные изменения в обществе, молодые люди связывают свое будущее не только с профессиональным образованием, бизнесом, но и с семьей, как надежной опорой в своей жизни.

Семья как своеобразная общность людей, как социальный институт влияет на все стороны общественной жизни, с ней прямо или косвенно связаны все социальные процессы. В то же время семья имеет относительную автономность и создает неповторимую социально-культурную среду воспитания личности. Уникальность семейного воспитания объясняется, прежде всего, первичностью, особой значимостью близких людей. А. Маслоу в своей теории личности называет следующие фундаментальные потребности человека: потребность в любви, дружбе, уважении, признании, самоактуализации, эстетические потребности. Именно в семье, прежде всего, реализуются данные потребности. По мнению А. Маслоу, удовлетворение высших потребностей ведет к формированию следующих черт характера: самообладанию, спокойствию духа, доброты, сердечности, состраданию, уверенности в себе, самоуважению, ощущению безопасности, терпимости, психологическому здоровью, сильной воли и др. Психолого-педагогической наукой доказано, что дети, растущие в атмосфере любви, внимания, понимания, имеют меньше проблем в обучении, а нарушение данных отношений ведет к формированию различных психологических проблем и комплексов, влияющих на дальнейшее развитие личности и взаимодействие с людьми в разных сферах деятельности. Исследования также показали, что дети, подвергающиеся жестокому обращению в семье, усваивают стиль поведения родителей и сами становятся жестокими. В настоящее время проблема семейного благополучия стоит достаточно остро. В традиционных семьях создавали особый микроклимат воспитания, к воспитанию привлекались бабушки и дедушки, воспитание строилось на определенных традициях, чаще всего благоприятные отношения в семье распространялись на поведение, действия, поступки детей и в других социальных институтах. Сейчас мы вынуждены говорить об изменении взаимоотношений в семьях. В книге «Как быть родителями: о психологии родительской любви» А.С. Спиваковская выделила следующие типы взаимоотношений в современных семьях:

Семья-санаторий: мелочная опека, жесткий контроль, чрезмерная защита от мнимых опасностей. В результате нервные срывы, раздражительность, реакция протеста и агрессивность.

Семья-крепость: родители стараются поступать излишне правильно, принципиально, изолируют сверстников от взрослого окружения. Такая позиция ведет к нервному перенапряжению, вызывает трудности в общении со сверстниками.

Семья-третий лишний: значимыми являются супружеские отношения, родители или мало обращают внимания на ребенка, или фиксируют его внимание на недостатках, что порождает чувство неуверенности в себе, переживания, безынициативность и подчиненность родителям.

Семья выступает посредником между обществом и ребенком, служит каналом передачи ему культурно-социального опыта. Через внутрисемейное общение ребенок усваивает принятые в данном обществе нормы и формы поведения, нравственные ценности. Порой данный путь воспитания складывается стихийно, фиксируется в повседневной жизни и передается через систему традиций, обычаев, обрядо-ритуальных действий или в речевом обращении, непосредственно через общение и подражание. В этой сфере передаются и повседневные формы культуры, воспроизводятся архетипы, накапливается житейский опыт, сообщается зачастую весьма сложная система способов познания, нравов, оценок, привычек поведения, формируется здравый смысл и повседневные формы рассудочной деятельности. Этот первичный «чужой опыт» усваивается растущим человеком задолго до приобретения собственного, тогда, когда он еще не способен к критическому, самостоятельному размышлению и осознанному выбору. Усвоенный как первичная информация, он образует достаточно прочные системы предпочтений и побуждений, способные корректировать весь дальнейший процесс образования личности. Французский философ К.А. Гельвеций писал: «Человек, просвещенный открытиями своих отцов, получив в наследство их мысли, – это сокровище, которое он обязан передать своим потомкам, прибавив к нему некоторые свои собственные идеи». Видимо, о развитии личности не было бы и речи и понятия такого не существовало в педагогике и других науках, если бы семья не подготовила для общества необходимую функциональную единицу.

Для совершенствования родительских отношений необходимо помнить, что ребенок в семье – неисчерпаемый источник жизненных импульсов, эмоциональных стимуляторов для родителей. Не зря многие великие педагоги считали, что семейное воспитание – это, прежде всего, самовоспитание. Д.Б. Эльконин заметил, что не столько семья социализирует ребенка, сколько он сам социализирует окружающих его близких, подчиняет их себе, пытается сконструировать приятный для себя мир. «Отношения детей с родителями, – замечает А. Маслоу, – обычно изучаются так, как будто бы они неизбежно представляют собой набор проблем, всего лишь шанс наделать ошибок. Эти отношения, прежде всего, являются источником удовольствия, хорошей возможностью получить наслаждение». Это утверждение верно даже в отношении подростков, которых слишком часто называют «божьим наказанием».

Становление индивида как личности связано с освоением социальных ролей, усвоением социального опыта, взаимодействием с другими людьми, посредством обмена мыслями, знаками и т.д. Существует много каналов освоения социально-культурного пространства. Один из них – игра. Игра – исторически сложившаяся часть человеческой культуры. Й. Хейзинг писал: «Одна старая мысль гласит, что, если проанализировать

любую человеческую деятельность до самых пределов нашего познания, она покажется не более, чем игрой. С давних пор шел я все определеннее к убеждению, что человеческая культура возникает и развивается в игре, как игра...». Известны функции ролевых игр: облегчить чувство неуверенности, уменьшить чувство страха, вселить надежду, сформировать ощущение собственного «Я» и, наконец, помочь взаимопониманию между людьми. Несмотря на то, что в игре большой удельный вес имеет импровизация, всегда создается некая роль, которая помогает индивиду осознать правила организации собственных действий и собственного отношения к действительности. Игровая деятельность задается взрослыми, которые учат его играть. Усваивая технику игр, ребенок обобщает игровые способы и переносит их на другие ситуации. Именно в игре у индивида вырабатываются ценностные компоненты, идеалы, убеждения, ориентирующие его на отношение к миру и другим людям, возникает опыт рефлексии, накапливаемый путем соотнесения знаний о своих возможностях и возможностях преобразования, деятельности, и, наконец, возникает операционный опыт, включающий определенные умения и навыки. Родители должны понимать, что игра – это серьезно! Включение игры в семейную жизнь – это оптимизация эмоциональных отношений в семье, это опыт рефлексии, формирование умений и навыков, творческого отношения к действительности. Й. Хейзинг писал: «Культ разворачивался в священной игре. Поэзия родилась в игре. Музыка и танец были сплошной игрой, мудрость и знание находили выражение в освященных состязаниях. Право выделилось из обычаев социальной игры.... Вывод должен следовать один – культура в ее древнейших фазах играется».

Итак, родителям необходимо играть с ребенком, без этого он не сможет полноценно овладеть игровой деятельностью, которая предполагает формирование собственного «Я».

В ходе социологического опроса, который проводился среди детей подготовительной группы одного из детских садов города, учащихся начальных классов средней школы № 9 и их родителей, были выявлены следующие результаты (рис. 1):

Как видно на диаграмме, результаты почти совпали. Лишь 24,6 % опрошенных детей и 25 % родителей часто занимаются игровой деятельностью. Причины такого положения кроются во многих факторах: занятости родителей на работе; потере эмоционального контакта между ребенком и родителями; наличия семей социального риска; изменения социальных ролей в семье и т.д.

Вся жизнь семьи складывается из множества социальных ситуаций. Умение родителей придать целевую направленность той или иной ситуации превращает ее в педагогическую ситуацию, когда фактором воспита-

ния становится буквально все: домашний уют, отношение к событиям семейной жизни, способы общения, семейные праздники и многое другое.

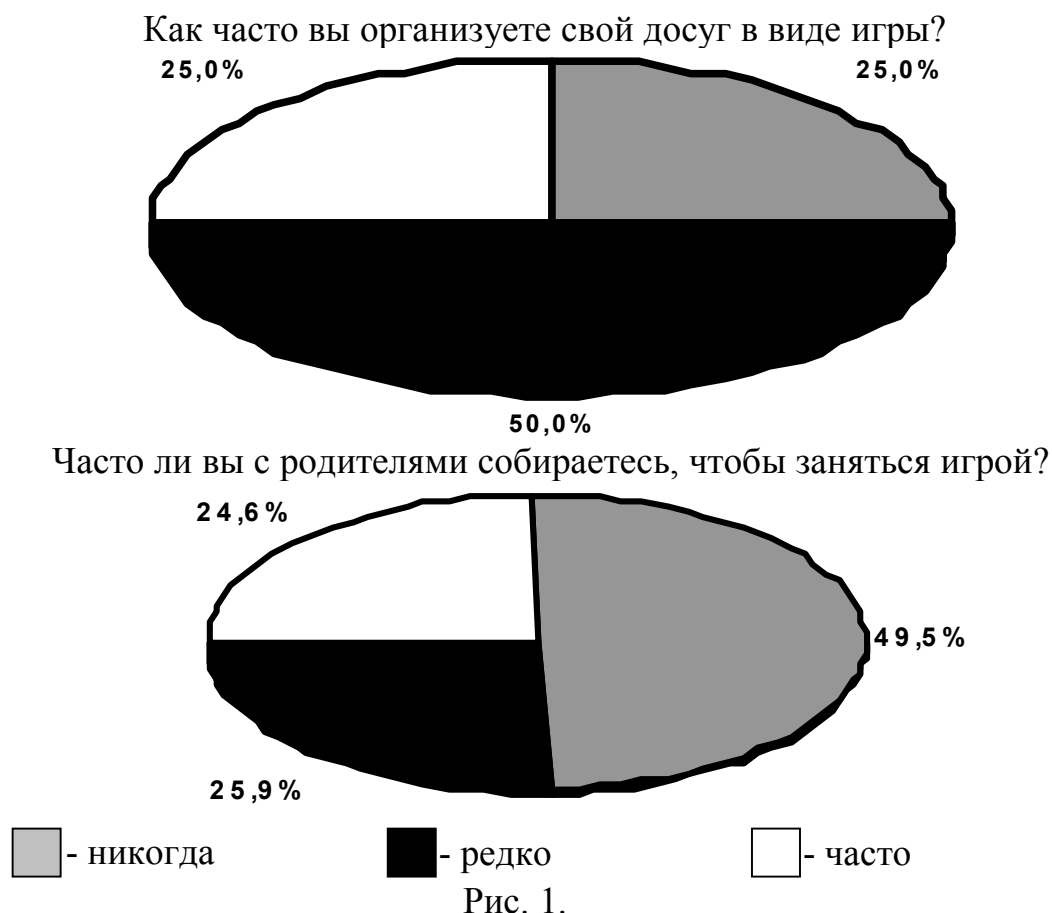

Семья как педагогическая среда, используя разные ситуации и методы воспитания, закладывает ценностные ориентации личности. Однако настоящее время характеризуется значительным разбросом ценностных ориентаций, отсюда и разные подходы к нравственному воспитанию: одни ориентируются на морально-духовные нормы, запечатленные в религии; другие отдают предпочтение национальным ценностям; третьи находятся под влиянием современного образа жизни и воспитывают ребенка в духе изворотливости, культа силы, индивидуализма. Избранные семьей нравственные ценности могут расходиться с нравственным идеалом человека, выбранного обществом, поэтому дети могут расти в атмосфере двойственности, что повлияет на дальнейшее поведение и поступки человека. Исходя из данной ситуации, все воспитательные институты должны содействовать решению данной проблемы, четко определив нравственный идеал или хотя бы ориентиры нравственного воспитания.

В последние годы семья все чаще стала прибегать к помощи учреждений государства, занимающихся коррекцией развития, поведения, здоровья ребенка. Вот статистика нашего района. При поступлении в школу 65 % детей имеют отклонения в здоровье, а при окончании школы 85 %. В

районе 280 детей инвалидов, 159 с отклонениями психики обучаются во вспомогательной школе-интернате. Муниципальная власть оказывает существенную помощь семьям, имеющих детей с проблемами здоровья: бесплатные санаторные путевки; отдых детей инвалидов на оздоровительной базе «Дубрава»; в центре социальной реабилитации создан клуб «Друг», где проводятся занятия с детьми инвалидами по социальной программе; 1627 детей и их родители занимаются по программе «Колыбель», цель которой – укрепление здоровья детей и их родителей, пропаганда здорового образа жизни; 340 детей с отклонениями в здоровье получают в школах дополнительное питание; каждая школа планирует специальные оздоровительные мероприятия, дни здоровья и т.д. В настоящий период в зоне особого внимания находятся молодые семьи, не имеющие опыта воспитания, не владеющие необходимыми знаниями и умениями. В районе 12 тыс. семей, 6658 семей имеют одного ребенка, 765 неполных семей, 212 многодетных семей, 270 семей имеют детей инвалидов. В 2004 году было зарегистрировано 544 брака и 346 разводов. Родилось 590 детей, умерло 1150 человек. Молодые семьи ориентированы на одного ребенка. В сложившейся ситуации на муниципальном уровне была принята комплексная целевая программа «Семья» на 2004-2008 годы, которая направлена на обеспечение необходимых условий для реализации семьей ее основных функций: репродуктивной, воспитательной, экономической, жизнеохранительной, всестороннего развития личности. Практические мероприятия программы разработаны по нескольким направлениям: занятость, здоровье, жилище, досуг и духовное развитие, медико-психологическая помощь. Принята районная целевая программа «Молодой семье – доступное жилье» на 2005 – 2010 годы. Проект программы «Семья XXI века» получил «грант» на областном конкурсе в 2003 году. Работает при отделе ЗАГС «Школа молодых супругов». Ее посетили 220 человек. Анализ всех программ, мероприятий и результаты социологических исследований свидетельствуют о том, что проводится большая работа в области поддержки семьи, оказывается помощь по воспитанию и содержанию детей, улучшению семейного образа жизни, консультированию семей по психологическим, медицинским и педагогическим вопросам, работа эта, несомненно, будет продолжена.

Семья, обладая большими или меньшими возможностями, была и будет важнейшим институтом воспитания, социализации личности, «островком будущего в мире настоящего». Именно в семье закладываются основы характера человека, формируется жизненная направленность, основные ценности, технологии достижения жизненных целей. Семья своими ценностными ориентациями, укладом и стилем жизни прямо или косвенно готовит ребенка к его будущей семейной жизни. Н.Бердяев писал: «Семья по своей сущности всегда была, есть и будет позитивистским мирским институтом благоустройства, биологическим и социологическим упорядочи-

ванием жизни рода. Формы семьи, столь текучие на протяжении человеческой истории, всегда были формами социального приспособления к условиям существования, условиям хозяйствования в мире... Семья родилась из необходимости, а не из свободы».

Литература

1. Бердяев Н. Смысл творчества. Эрос и личность. – М., 1986
2. Гельвеций К.А. Сочинения в двух томах. Т. 2. – М., 1974
3. Комплексная целевая программа «Семья». – Кулебаки, 2004
4. Куликова Т.А. Семейная педагогика и домашнее воспитание. – М., 2000
5. Маслоу А. Мотивация и личность. – М., 2003
6. Морган Л.Г. Древнее общество или исследование линии человеческого прогресса от дикости через варварство к цивилизации. – М., 1935
7. Родионова Е.Л. Организация работы с молодой семьей, опыт Нижегородской области. – НН., 2004
8. Спиваковская А.С. Как быть родителями. (О психологии родительской любви). – М., 1986
9. Философия, культура, образование (материалы круглого стола). Вопросы философии № 3. – 1999
10. Хейзинг Й. Homo Ludens. Опыт определения игрового элемента культуры. – М., 1992

СОХРАНИТ ЛИ ЧУВАШИЯ СВОЮ САМОСТОЯТЕЛЬНОСТЬ?

ПУШКИН В.Н., к.п.н., доцент

Чебоксарский институт (филиал)

Московского государственного открытого университета

В политических кругах страны давно витает идея укрупнения субъектов РФ. Пробный шар уже пущен. Идея муссируется в СМИ, а также устами лидера ЛДПР В. Жириновского и других политических деятелей.

Эта инициатива в ее нынешнем виде сформировалась еще в 2000 году. Проводниками ее на официальном уровне стали Виктор Черкесов и Константин Пуликовский, позже к ним «примкнули» полномочные представители в округах Сергей Кириенко и Леонид Драчевский, а также глава Совета Федерации Сергей Миронов и некоторые губернаторы. Вскоре начались переговоры об объединении Красноярского края, Эвенкии и Таймыра в один субъект. Именно тогда и именно там данный план впервые был публично поддержан Президентом страны Владимиром Путиным.

На основе анализа газетных публикаций на эту тему можно констатировать, что идея укрупнения регионов руководителями многих субъектов федерации воспринимается неоднозначно, хотя для этого и создана правовая база, а именно: принят Федеральный конституционный закон «О порядке принятия в Российскую Федерацию и образования в ее составе нового субъекта Российской Федерации» от 17 декабря 2001 года. Открыто выразить свою негативную позицию к этому вопросу из президентов национальных республик пока никто еще не решился. Однако в контексте их выступлений явно проступает мнение, что все это не более надуманная политическая инициатива полпредов и некоторых руководителей бедных субъектов России. Сдерживающим фактором открытого противостояния Москве, на наш взгляд, является то, что некоторые влиятельные силы в Кремле способствуют развитию идеи укрупнения субъектов. Однако, видимо, и в команде Президента РФ понимают, что сейчас тема укрупнения регионов неактуальна, хотя на повестке дня давно стоял вопрос объединения Пермской области и Коми-Пермяцкой автономной области, а также Иркутской области и Усть-Ордынской Бурятской АО, и даже заговорили о том, чтобы объединить Москву и Московскую область в один субъект.

По мнению многих политологов, данная идея выгодна тем губернаторам, которые в результате образования объединенного нового субъекта федерации могут продлить свои полномочия. С другой стороны, названная политическая инициатива в условиях оказания давления на политическую элиту округов возможных кандидатов на объединение не может удовлетворить первых лиц, из чьих рук в результате слияния двух субъектов «выпадают» ресурсы, которыми они сегодня обладают. Все кандидаты на объединение – национальные автономии и национальные округа. Руководители этих субъектов, оставшись после объединения без «капитанского мостика и руля управления», вполне могут инициировать «национально-освободительное» движение по обратному выходу округа из состава области, что вполне может привести к новым национальным конфликтам, способствующим не объединению, а дезинтеграции России.

Подобные конфликтные ситуации, на наш взгляд, ведут к реальному нарушению единства страны – распаду РФ. С одной стороны, казалось бы, присоединение бедных регионов, как Псковская, Костромская и Курганская области, к богатым соседям может иметь позитивные экономические результаты. Но здесь возникает ряд вопросов, касающихся истории, географии. Это не нужно и Кремлю, особенно если взять во внимание рыхлость и плохую управляемость сегодняшней России. Это и заставило, на наш взгляд, Президента РФ еще 12 декабря 2001 года заявить о том, что «... вопрос о поправках, ведущих к принципиально новой Конституции, в нашей стране в повестке дня не стоит». Это дает нам возможность сделать следующее предположение: укрупнение российских регионов с точки зре-

ния закона невозможно без внесения изменений в Конституцию РФ, в которой все субъекты федерации упомянуты поименно. Основной же Закон В. Путин и его команда в ближайшее время менять не будут, опасаясь нарушения сложившегося на сегодня хрупкого равновесия.

Тем не менее, уже стало очевидным, что модельному эксперименту по укрупнению регионов дан ход. Первопроходцы уже проявили себя и о своем желании объединиться доложили Президенту РФ. Ситуация уникальная: Москва вроде и хочет укрупнения (что облегчает управление страной), но не решается на решительный шаг. Думается, в этих условиях ЧР не должна остаться безучастным наблюдателем. На наш взгляд, поволжские республики в целях сохранения самостоятельности могут стать активными проводниками урегулирования данной политической инициативы, придерживаясь точки зрения Президента Башкирии Муртазы Рахимова. Слияние регионов в одном из интервью он назвал правильным шагом, направленным на экономический подъем, повышение уровня жизни и численности населения областей. По его мнению, небольшие дотационные регионы целесообразно укрупнять с целью государственной экономики. Однако «похвалив» соседей, Рахимов на всякий случай дал понять центру, что следовать примеру не собирается: «Башкирия – это большая территория и экономически самодостаточная республика, что позволяет быть одним из регионов-доноров госбюджета страны», – мудро заявил Президент Башкирии. В принципе, при подобном отношении президентов национальных республик к политическому эксперименту данный «гордиев узел» может быть удачно развязан в пользу сохранения национальных республик, в том числе и Чувашской Республики как государства в составе Российской Федерации, что дало бы возможность сохранить самобытность чувашского народа, его язык, художественную культуру, вековые традиции. Надо иметь в виду, что население ни Чувашской Республики, ни других республик Поволжья и Кавказа, например, ни психологически, ни духовно, ни морально, тем более политически не готовы воспринимать идею объединения своих республик с другими субъектами РФ. На наш взгляд, совершенно отсутствует нравственная основа для подобного решения. Чувашия и чуваша, например, и так находятся в довольно близком духовно-нравственном родстве с народами соседних республик, но при этом никак не испытывают необходимости слиться с ними, что обязательно приведет к потере своих народных национальных начал. Объединение, например, Чувашской Республики с Марий Эл, Мордовией, Ульяновской или Кировской областью было бы подобно самоубийству, вернее, убийству самобытных народов. Чувашиам всегда была характерна такая черта, как самопожертвование, но они всегда стремились сохранить себя, свою культуру, язык, обычаи и традиции, мечтали об их совершенствовании. Чувашский народ

развивал себя, никогда никому не преклоняясь, не унижаясь, не лукавствуя и не торгуя совестью.

Хочется верить, что сия чаша – объединение Чувашской Республики с кем бы то ни было – минует нас, а вера – мать терпения, мужества, подательница надежды и лестница к престолу Любви.

РОЛЬ ВЫСШЕГО ОБРАЗОВАНИЯ В СОЦИАЛЬНОЙ АДАПТАЦИИ НАСЕЛЕНИЯ

ЛЕВАНОВА Т.В., ст. преподаватель

Чебоксарский институт (филиал)

Московского государственного открытого университета

Сложное положение, в котором оказалась преобладающая часть населения России, является объективной характеристикой переходного периода в развитии российского общества. Уже сложившиеся адаптационные стратегии оказались неприемлемыми в трансформирующемся обществе, а новые только начали формироваться. В российском обществе назрел кризис адаптации, который характеризуется провалом продуктивных моделей социально-экономической деятельности, основанных на профессионализме и квалификации, и, наоборот, успехом полукриминальной деятельности, что тормозит позитивную социальную динамику ведущихся преобразований.

Еще в середине 90-х годов стало вполне очевидно, что адаптационные возможности людей не отвечают вызовам времени. Обесценивание доходов и сбережений граждан в начале 90-х поставили их перед необходимостью опираться исключительно на собственные знания, умения и способности – нематериальные ресурсы адаптации. К ним мы относим уровень образования, информированности, профессиональной квалификации, а также выстроенные человеком социальные связи. Нематериальными адаптационными ресурсами следует, таким образом, считать те, что накоплены человеком в ходе социализации и не могут быть «отчуждены» никакими способами.

Более подробно хотелось бы рассмотреть уровень образования как один из ресурсов социальной адаптации населения.

В развитых общественных системах возможности и пределы реализуемости полученного образования определены четкой связью между его уровнем и уровнями дохода и общественного положения. Определена также «ценность» каждого года обучения, т.е. материальная выгода, которая извлекается на протяжении всего периода трудовой деятельности. Даже в последние годы, на фоне сокращения рабочих мест и кризиса рынка высо-

ких технологий, ценность образования как индивидуального реализуемого ресурса не подвергается сомнению.

В нашей стране ситуация иная. В ходе трансформации российского общества цепочка «образование – статус – доход» оказалась разорванной, вследствие чего возможности конвертации полученного образования в повышение дохода и социального статуса существенно уменьшились. Эти трудности усугубились кардинальным изменением структуры рынка труда, резким сокращением производства товаров и услуг, повлекшим соответствующее снижение не только высоко-, но и среднеоплачиваемых рабочих мест. Изменилась и социальная структура общества: высокий уровень образования и работа в отраслях, принадлежность к которым еще недавно предполагала высокий уровень общественного положения, его уже автоматически не гарантируют.

В странах с развитой социальной структурой высокообразованные люди составляют ядро среднего класса, обеспечивающего устойчивое развитие общества. В государствах с переходной экономикой функции образованных слоев более сложны. Социально-экономические преобразования не могут быть успешными, если они не поддерживаются значительными группами населения, т.к. любые новые формы взаимодействий в экономической и общественной жизни, также как вновь формируемые социальные институты, даже правильно выстроенные «сверху», не станут эффективными без доверия к ним со стороны общества. В то же время, очевидно, что достаточно глубокие и длительные реформы не могут получить поддержки всех общественных групп, т.к. преобразования неизбежно приводят к неэффективности многих устоявшихся жизненных стратегий, снижению доходов и другим негативным последствиям. В такой ситуации можно рассчитывать на поддержку реформ, в первую очередь, со стороны высокообразованных групп населения, т.к. они в большей степени готовы заплатить определенную «цену» за выгоды в будущем, отказавшись от части выгод в настоящем с целью получения будущих дивидендов.

Таким образом, представляется важной оценка высокообразованными группами российского общества направлений и перспектив реформ, а также степени доверия этих групп к институтам, ассоциированным с осуществлением социально-экономических преобразований, для чего имеет смысл провести сравнение ориентаций и ценностей групп, имеющих и не имеющих высшее образование.

Социально-экономические ориентации населения естественным образом влияли на формируемые модели поведения. На основании данных исследования, проведенного институтом социально-экономических проблем народонаселения, можно сделать вывод, что люди с высшим образованием проявили большую профессиональную мобильность по всем ее возможным направлениям. Вместе с тем, почти 60 % этой группы отмети-

ли отсутствие каких-либо изменений. 20 % респондентов, имеющих высшее образование и обнаруживших готовность и стремление к активной адаптационной стратегии, не смогли что-либо предпринять. Отсутствие же изменений в профессиональном статусе в большинстве случаев означало резкое снижение дохода и нерешенность задачи социально-экономической адаптации.

Таким образом, стремление наиболее активной и образованной части общества к реализации адаптационных стратегий натолкнулось на препятствия, выставляемые внешней средой. Нереализованные интенции высокообразованных людей найти точки соприкосновения с новой реальностью сокращали социальную базу поддержки преобразований, обрекая их на неуспех.

По данным того же исследования, в целом в начале 90-х годов образование не рассматривалось в качестве значимого ресурса адаптации, и косвенным подтверждением этого явились мнения респондентов о том, что поможет их детям устроить свою жизнь. Качественное образование отметили 15 % тех, кто не имеет высшего образования и 22 % тех, кто его имеет.

Обобщая ситуацию, сложившуюся к 1995 году можно сказать, что образование так и не стало значимым адаптационным ресурсом; возможности его эффективной реализации на рынке труда не сложились. Вследствие этого высокообразованные группы, наравне с малообразованными, отказали в поддержке преобразованиям в том виде, в котором они осуществлялись.

В 1997 году доминирующее настроение в обществе слабо коррелировало с уровнем образования респондентов. Респонденты, имеющие высшее образование, были чуть более оптимистичны в оценках собственных перспектив. Если у 10 % каждой из выделенных групп жизненные шансы «остались высокими» (по сравнению с дореформенным периодом), то расширение перспектив фиксировали четверть высокообразованных против 13 % тех, чей уровень образования ниже. Однако для половины опрошенных жизненные шансы уменьшились, и распространенность этих оценок не зависит от накопленного образовательного потенциала.

Спустя пять лет после начала рыночных преобразований адаптационные усилия населения, осуществляемые на основе понимания сути реформ, наличия индивидуальных ресурсов и возможностей, предоставляемых внешней средой, оформились в сравнительно устойчивые стратегии социально-экономической адаптации. К таким стратегиям можно отнести предпринимательскую деятельность и самозанятость, эффективную единичную занятость, вторичную (множественную) занятость и стратегию, ориентированную на использование ЛПХ (личного подсобного хозяйства). Как показывают результаты опроса, более высокий уровень образования

несколько расширяет возможности формирования и реализации относительно эффективных адаптационных стратегий.

Результатом отмеченных тенденций стала ситуация, сложившаяся к 2000 году. Проведенное исследование показывает, что и спустя почти десятилетие после начала реформ, высокий уровень образования автоматически не приводит к реализации успешных адаптационных стратегий, достижению высоких материальных и статусных позиций.

К 2000 году появилась и расширилась группа населения, получавшая высшее образование уже после начала рыночных преобразований. Можно предположить, что такое образование более приспособлено к социально-экономическим условиям, в которых его предстоит реализовывать.

«Новое» высшее образование имеет несколько большую ресурсную значимость по сравнению с тем, которое было получено в дореформенный период: 45 % респондентов, учившихся в ВУЗах после 1992 года, и только 37 % опрошенных, получивших высшее образование в дореформенный период, относят себя к высокоадаптированным группам общества.

Становится понятно, что более высокая ликвидность образования молодых поколений в значительной степени определяется не возросшим качеством образования или приспособленностью его к реализации в новых условиях. При сравнении вхождения в высоко- и слабоадаптированные слои респондентов сопоставимого возраста и уровня образования видно, что возможности реализации как «нового», так и «старого» образовательного потенциала вполне сопоставимы. Такая ситуация является показателем нерешенности серьезных проблем системы высшего образования страны и ее эффективного функционирования в изменившихся условиях.

Отмечаемый статистикой заметный рост спроса на высшее образование после определенного спада в первые годы реформ во многом объясняется тем, что уровень и качество высшего образования стали больше соответствовать потребностям изменившегося рынка труда. Для многих молодых людей значимым стимулом поступления в ВУЗы является возможность избежать военной службы. Для других ценность учебы ограничивается получением диплома о высшем образовании.

Безусловно, за десятилетие реформ рынок образования и рынок труда достигли определенного равновесия. Но очень часто оно состоит в том, что работодатель, не имея трудовых ресурсов, отвечающих его требованиям, принимает на работу выпускника Вуза, впоследствии переучивая его посредством развивающейся системы дополнительного образования. Диплом в этом случае имеет лишь «сигнальную функцию». Полученные знания и денежные средства, вложенные в подготовку такого специалиста, не дают желаемой отдачи.

Расширение возможностей использования высшего образования в качестве адаптационного ресурса лежит в сфере определения реальных по-

требностей рынка труда. Меры, необходимые для «перенаправления» системы образования страны, непросты, т.к. государственная высшая школа находится в глубоком кризисе и во многом не выполняет имманентных ей в современном мире функций. Кардинальные реформы потребуют как политической воли, так и финансовых и интеллектуальных вложений, участия всех заинтересованных субъектов. При отсутствии подобного комплексного подхода баланс интересов этих субъектов неизбежно будет нарушен, что приведет к дальнейшей минимизации как социальной, так и экономической эффективности функционирования системы высшего образования.

Литература

1. Адаптационные стратегии населения / Коллективная монография. Под ред. д.э.н. Е.М. Авраамовой. – СПб., 2004
2. Аврамова Е.М. Время перемен: социально-экономическая адаптация населения. – М., 1998
3. Левада Ю.А. Векторы перемен: социокультурные координаты изменений // Экономические и социальные перемены: мониторинг общественного мнения. – 1993. – № 4
4. Шабанова М.А. Социальная адаптация в контексте свободы // Социологические исследования. – 1995. – № 9

PR-ПРОЕКТЫ КАК МЕТОД ПОДГОТОВКИ КОНКУРЕНТОСПОСОБНОГО ВЫПУСКНИКА ВУЗА

СЕМЕНОВА В.И., к.п.н., доцент

Чебоксарский институт (филиал)

Московского государственного открытого института

Воспитание и подготовка для России нового поколения современно мыслящих людей, способных быть лидерами, глубоко понимать ситуацию, вести за собой других, двигаясь к намеченной цели, – вот задача высшего образования. Традиционно вся наша система образования ориентировалась на знания как цель образования. Современное постиндустриальное общество требует от выпускников не только академических знаний, но и освоенных способов деятельности, то есть овладение компетентностями.

Компетентностный подход наряду с информационными и коммуникативными технологиями является приоритетным направлением в подготовке конкурентоспособного специалиста. Работая по методу проекта, студент понимает разрыв между желаемым состоянием и реальностью.

Он вырабатывает систему мер для достижения идеального результата, учиться планировать свое время, работать в группе, организовывать ресурсы и достигать жизненно важного результата. Метод проектов позволяет развивать ключевые компетентности специалиста, такие как: технологическая, самообразование, информационная, решение проблем, социальное взаимодействие и коммуникативная. Метод проектов – это технология моделирования и организации образовательных ситуаций, в которых студент ставит и решает общественно значимые проблемы, а также технология сопровождения самостоятельной деятельности студента.

Педагогической задачей преподавателя в этом методе является организация овладения студентами технологиями сбора и анализа информации, а также структурой разработки проекта.

Требования к теоретико-методологическому обоснованию проекта можно распределить по этапам:

- 1) четкая формулировка проблемы исследования;
- 2) обоснование актуальности рассматриваемой проблемы для развития теории и совершенствования практики связей с общественностью;
- 3) формулировка цели работы (решение теоретической или практической проблемы, обобщение конкретного опыта в области связей с общественностью);
- 4) описание категориального аппарата и теоретико-методологического подхода, использованного в работе, соответствующей им терминосистемы с указанием информационных источников;
- 5) описание эмпирической базы работы (характер практического материала и источники его получения).

Требования к исследовательской или проектной части конкурсной работы:

- работе должно прослеживаться соответствие исследовательской (проектной) части ее теоретико-методологическому обоснованию.

- **проектная** работа должна отражать этапы создания представляемой PR-программы:

- исследование (research);
- разработку стратегии и тактики (action);
- осуществление программы (communication);
- оценку эффективности программы (evaluation).

- **исследовательская работа** должна содержать описание основных блоков научного анализа, осуществленного студентом, и обоснование достоверности полученных результатов, в т.ч.:

- описание методов, процедуры и этапов сбора эмпирического материала с указанием точных источников;
- анализ эмпирического материала и промежуточных результатов;
- обобщение полученных результатов и их оценку.

Впервые студенты института принимали участие в Открытом всероссийском конкурсе студенческих работ в области развития связей с общественностью «Хрустальный апельсин». Это молодежный социальный проект, который за пять лет завоевал всероссийскую известность и признание. По мнению экспертов, он входит в тройку лучших образовательных проектов страны.

При написании PR-проектов нами применялись пять составляющих успеха.

Первое. Мало написать добротную курсовую, диплом или проект. Работа должна иметь «изюминку»: освещение нового ракурса известной проблемы, описание новой PR-технологии, творческое решение PR-задачи. Одним словом, работа должна обладать оригинальностью.

Второе. Одной оригинальности недостаточно. Надо, чтобы работа опиралась на прочный теоретический фундамент и демонстрировала понимание автором ключевых понятий связей с общественностью и смежных научных дисциплин. Иначе говоря, работа должна быть научно обоснованной.

Третье. Знание теории – не самоцель. Теория помогает решать практические задачи. Поэтому прежде, чем делать какие-либо обобщения в аналитической работе или предлагать какие-либо решения PR-задачи в проекте, необходимо провести тщательный анализ конкретного материала или ситуации. И поэтому, проект не реферат, а самостоятельное исследование.

Четвертое. Самостоятельность проявляется в умении применить теоретические знания в решении конкретной проблемы. Но знания черпались из учебников и научных трудов. Надо соблюдать авторское право! Правильно оформленные сноски и продуманный список справочной и цитируемой литературы только украсит конкурсную работу.

Пятое. Хорошее содержание нуждается в соответствующем оформлении. Стиль изложения работы должен быть научным и печатать текст нужно рекомендованным шрифтом и с интервалами.

Результатом применения метода PR-проекта в учебном процессе является повышение конкурентоспособности выпускников Чебоксарского института МГОУ.

РОЛЬ ФИЗКУЛЬТУРНО-ОЗДОРОВИТЕЛЬНЫХ МЕРОПРИЯТИЙ В ПРОФЕССИОНАЛЬНОЙ ПОДГОТОВКЕ СПЕЦИАЛИСТОВ

АГАФОНОВ А.В., преподаватель

Чебоксарский институт (филиал)

Московского государственного открытого университета

В настоящее время нет необходимости доказывать пользу систематических занятий физическими упражнениями. Широкое внедрение физической культуры в учебно-воспитательный процесс вуза требует научно обоснованных рекомендаций по гибкому дифференциальному использованию ее средств в целях укрепления здоровья, повышения работоспособности и учебно-трудовой активности студентов на весь период обучения.

Регулярные физические упражнения были и остаются наиболее эффективным средством сохранения здоровья и поддержания высокой работоспособности. Позитивная современная тенденция в деле программирования физкультурно-оздоровительных занятий состоит в постоянном переходе от интуитивных методов к методам, базирующимся на точном знании.

Современная наука может внести существенный вклад в физическую подготовку студенчества в четырех направлениях: в гуманитарных, технических, физкультурных и медицинских институтах.

Студентам-гуманитариям нужна общая физическая подготовка. Физическая подготовка студентов технических вузов должна определяться особенностями профессии, будущим врачам и учителям физической культуры как пропагандистам здорового образа жизни необходима специальная физическая, спортивная и профессиональная подготовка.

Физическая культура прошла довольно длинный и трудный путь проникновения в структуру содержания общего образования на правах самостоятельного учебного предмета.

Известно, что еще на ранних стадиях становления человечества занятия физическими упражнениями занимали значительное место в передаче социального опыта одних поколений другим. В родовом обществе физическое воспитание имело большое значение и являлось одной из главных общественных функций. Оно также оставалось существенной составляющей в формировании личности ребенка, подростка, молодого человека.

В связи с этим большое значение приобретают подвижные игры, вовлекающие в разнообразную динамическую работу различные крупные и мелкие мышцы тела; игры, увеличивающие подвижность в суставах. Под воздействием физических упражнений, применяемых в играх, активизируются все виды обмена веществ (углеводный, белковый, жировой и мине-

ральный). Мышечные нагрузки стимулируют работу желез внутренней секреции.

При занятиях играми необходимо следить за тем, чтобы физические нагрузки были оптимальными. При систематических занятиях играми можно допускать интенсивные нагрузки, чтобы организм постепенно приспособивался к ним. Это имеет огромное значение в жизни и труде. Однако недопустимо доводить участников игры до переутомления.

Игры с активными, энергичными, многократно повторяющимися двигательными действиями, но не связанные с односторонним длительным силовым напряжением (особенно статическим), благотворно воздействуют на организм детей и подростков. Именно поэтому в играх не должно быть чрезмерных мышечных напряжений и продолжительных задержек дыхания.

Подвижные игры должны положительно влиять на нервную систему студентов. Для этого необходимо оптимально дозировать нагрузку на память и внимание, строить игру так, чтобы она вызывала у занимающихся положительные эмоции. Плохая организация игры ведет к появлению отрицательных эмоций, нарушает нормальное течение нервных процессов, у студентов могут возникнуть стрессы.

Подвижные игры должны иметь строгие и четкие правила, что способствует упорядочиванию взаимодействия участников и устраняет излишнее возбуждение.

Особенно ценно в оздоровительном отношении круглогодичное проведение подвижных игр на свежем воздухе: занимающиеся становятся более закаленными, усиливается приток кислорода в их организм.

Подвижные игры – хороший активный отдых после длительной умственной деятельности. При правильной организации занятий с учетом возрастных особенностей и физической подготовленности занимающихся подвижные игры оказывают благоприятное влияние на рост, развитие и укрепление костно-связочного аппарата, мышечной системы, на формирование правильной осанки у студентов, а также повышают функциональную деятельность организма.

ФИЛОЛОГИЯ И ЯЗЫКОЗНАНИЕ

МЕТАКОММУНИКАТИВНАЯ ХАРАКТЕРИСТИКА ДИРЕКТИВНЫХ РЕПЛИК В ДИАЛОГЕ

ЯКОВЛЕВА Г.Г., к. филол. н., доцент

Чебоксарский институт (филиал)

Московского государственного открытого университета

Известно, что диалогическое общение представляет собой интеракцию двух коммуникантов, решающих совместно определенные задачи при помощи своих речевых действий или диалогических ходов.

Первый коммуникант или автор инициативных реплик занимает в диалогическом общении более активную позицию: он задает референтную область как тему последующей реплики и определяет ее первичный интенциональный план, то есть инициатор, как говорящий субъект, разворачивает общение в соответствии с типовым образцом на базе функционально-семантического представления (ФСП) типового сценария (термин А.А. Романова). В процессе актуализации типового ФСП инициатор стремится задавать определенную систему отношений, которая формируется иллокутивной направленностью речевых действий и ограничивается рамками ФСП типового фрейма. Она включает в себя параметры социальной формы коммуникации, социально-ролевого статуса, контекста общих действий, коммуникативно-социальных конвенций реализации фреймового сценария.

Речевое действие инициатора с директивной иллокутивной направленностью, сопряженное с одной из форм коммуникативно-социального взаимодействия, обозначим как директивный инициативный репликовый шаг (ДИРШ).

Речевые действия (репликовые шаги) инициатора выполняют рече-диалогоорганизующую функцию в диалогическом общении, обеспечивая метакоммуникативный аспект регулятивной деятельности участников диалога.

Регулятивная деятельность направлена на организацию механизма успешности языкового общения. В процессе коммуникации постоянно осуществляется регуляция, которая характеризуется эффективностью и гибкостью. Осуществление регулятивной деятельности в типовой интеракции требует от участников диалога определения своих целей и задач в конкретном интерактивном акте.

Отметим, что на начальном этапе коммуникативного процесса директивные реплики инициатора выступают в качестве контактоустанавливающих регулятивных действий. Благодаря этим регулятивам устанавливается контакт между участниками диалога. Инициатору удается привлечь

внимание адресата к своим речевым действиям, показать свою заинтересованность во мнении партнера его реакции, завоевать доверие своими первыми интродуктивными шагами.

В диалогическом общении контактоустанавливающие регулятивные действия актуализируются как интродуктивные, контактные регулятивы и аттрактанты внимания.

С помощью интродуктивных регулятивов начинается коммуникативный процесс. К ним можно отнести обращение, приветствие, клишеобразные формулы.

Речевые действия инициатора как контактные регулятивные действия осуществляют идентификацию партнеров в типовом взаимодействии, дают оценку готовности партнера выступить в отведенной ему коммуникативной роли, приглашают к сотрудничеству и готовят к взаимодействию на последующем этапе.

Как правило, данные регулятивы функционируют на начальном этапе диалогического взаимодействия. Эти регулятивные действия предваряют собственно общение, создавая для его успешной реализации необходимые условия. Они являются вспомогательным средством для установления определенных отношений между собеседниками. Следует отметить, что контактные регулятивы распространяют свою сферу влияния не только на начальный этап диалогического общения, но и могут выступать в роли поддерживающих регулятивов, направляющих процесс взаимодействия.

Например: И.-Entrez (1')! Ah (1'')! Mais voila notre brillant lauréat chargé de ses lauriers tout neuf (1'''). Entrez (1''''')! Entrez (1''''''')! Mon cher Larose (1'''''''), asseyez-vous (1''''''''').

А.-Merci (F.Dorin. P.224), где репликовый шаг инициатора состоит из речевых действий с различной иллокутивной силой: приглашения (1') + экспозитива (1'') + нарратива (1''') + просьбы (1''''') + обращения (1''''''') + просьбы (1'''''''), которые являются маркерами регулятивных действий в этом диалогическом единстве: репликовый шаг-приглашение (1') выполняет роль стартерного регулятива; просьба (1''''') – в роли интродуктивного регулятива; реплика-просьба (1''''''') – в роли направляющего регулятива; репликовый шаг-просьба (1''''''''') используется в качестве контактного регулятива.

В коммуникативных ситуациях встречаются ДИРШи, состоящие из однородных речевых действий, то есть моноиллокутивных, маркирующие регулятивные действия интродуктивного характера.

Например: И.-Entrez,(1') entrez vite (1'').

А.-Vous êtes ravissante (J.Cocteau, P.180), где ДИРШ вбирает в себя два иллокутивно тождественных речевых действий: просьбы (1',1''), которые служат для обозначения интродуктивного регулятивного действия (1'), а также контактного регулятива (1'').

Довольно часто регулятивные репликовые шаги инициатора представлены в виде комплекса регулятивных действий, но регулятивный шаг может выступать в виде одного действия.

Например: И.-Asseyez-vous.

А.-Je m'attendais à trouver ma mère avec vous (P.Merimée.P.345), где репликовый шаг инициатора в конструктивном плане имеет простую форму, выступающую в функции интродуктивного регулятива.

Инициативные репликовые шаги могут быть использованы также в качестве аттрактантов, служащих для слушающего сигналами, призывающими к вниманию и ответной реакции. В качестве аттрактантов мы рассматриваем директивные реплики инициатора, выраженные глаголами «écouter» в императиве, которые могут занимать любую позицию в репликовом шаге.

Например: И.-Ecoute (1'), tu ne penses pas que tu devrais te reposer (1'')? Viens te reposer (1''').

А.-Il n'y a rien à en dire (S. de Beauvoir. P.367), где директивная реплика (1') служит средством привлечения внимания и стимуляции интереса партнера.

В диалогических взаимодействиях в качестве аттрактантов внимания очень часто используются директивные реплики «tiens», «tenez».

Например: И.-Tiens(1'), écris toi-même (1'').., je signerai (1'''). Es-tu contente (1'''')?

А.-O mon unique bien (P.Mérimée/ P/223).В приведенном диалогическом единстве речевой шаг (1') служит маркером аттрактанта внимания.

Итак, приведенные примеры показывают, что ДИРШ функционируют как контактоустанавливающие регулятивные действия, которые подразделяются на контактные, интродуктивные регулятивы и на аттрактанты.

В конструктивном плане они могут быть представлены в виде комплекса речевых действий, а также в виде одного репликового шага.

Благодаря использованию этих регулятивных действий устанавливается контакт и осуществляется согласованное взаимодействие между партнерами диалогического общения.

Схематически данные регулятивные действия можно представить следующим образом:

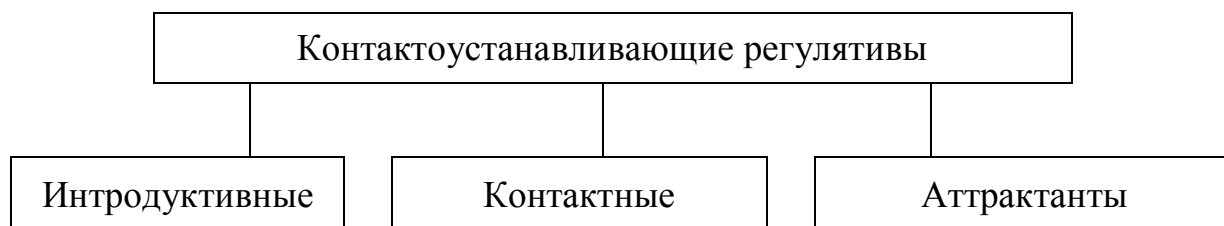

ВОСПИТАНИЕ НАДЛЕЖАЩЕГО ХАРАКТЕРА СТУДЕНТОВ В ПРОЦЕССЕ ОБУЧЕНИЯ ИНОСТРАННЫМ ЯЗЫКАМ В ВУЗЕ

ИВАНОВ С.М., к.п.н., доцент

Чувашский государственный педагогический университет
им. И.Я. Яковлева

Высшее образование подразумевает действительно высший уровень образованности специалиста во всех отношениях, включая и высокий уровень культуры речи, поведения, образа жизни, особенно в период переориентации науки с лингводидактических и методологических исследований на проблемы межкультурной коммуникации. Общению в межкультурных ситуациях, даже если его участники владеют общим языковым кодом, часто присущи конфликты между известным и неизвестным, между чужой и своей культурами, между готовностью понять и предубеждением, между «инакомыслием» и общим в мировосприятии, мироощущении и миропонимании. Принципиальное значение в обучении студентов иностранным языкам в вузе в настоящее время имеет не только уровень овладения и пользования языком, понимание чужого образа жизни, их поведения, мировосприятия, приобщения к языковой картине мира носителей изучаемого языка, но и поликультурная личность студента, его внелингвистические качества, его х а р а к т е р. Следовательно, в условиях, когда студент является центральным элементом, субъектом учебного процесса и межкультурной коммуникации, важно выявить условия и исследовать процессы формирования положительных черт характера обучающегося за время его обучения в вузе.

Насколько полезен человек в обществе, в семейной жизни, что ему можно доверять, какие обязанности он может выполнять, что и как он может совершить то или иное дело – все это целиком и полностью зависит от его характера. Характер отражает личность человека так же, как наши слова выражают нашу личность. Английская поговорка гласит: «Wealth is lost – nothing is lost, health is lost – something is lost, character is lost – everything is lost». О важности характера говорит и русская поговорка: «Посеешь мысль – пожнешь поступок, посеешь поступок – пожнешь привычку, посеешь привычку – пожнешь характер, посеешь характер – пожнешь судьбу».

Слово *character* (от греческого) означает *печать, чеканка* и тесно связано с такими понятиями как «черта», «примета», «признак», «особенность» и происходит от глагола *charasso* – острить, царапать, чертить. В психологии понятие «характер» означает совокупность индивидуальных психических свойств, складывающихся в деятельность и проявляющихся в типичных для данного человека способах деятельности и формах поведения. Следует особо подчеркнуть, что характер всегда проявляется в дея-

тельности, в отношении человека к окружающей его действительности и людям. Характер трансформируется в течение всей жизни. Образ жизни, общественные условия, конкретные жизненные обстоятельства играют важную роль в формировании характера. Характер – многогранное явление и его часто связывают с темпераментом, отождествляют его с темпераментом (Э. Кречмер).

В некоторых психологических концепциях можно обнаружить противопоставление характера и темперамента. С.Л. Рубинштейн придерживается такой точки зрения, что темперамент является элементом характера, его ядром, неизменной частью. Л.С. Выгодский, Б.Г. Ананьев рассматривают темперамент в качестве природной основы характера.

Бесспорно, характер формируется после рождения человека, в процессе его взаимодействия с социальной средой. В то же время, невозможно отрицать того, что физиологические особенности организма также накладывают отпечаток на личность, они могут способствовать или противодействовать формированию тех или иных черт характера. Под темпераментом мы понимаем ту основанную на свойствах высшей нервной деятельности сторону личности, которая наиболее непосредственным образом выражается в эмоциональной возбудимости (быстрое возникновение, устойчивость и яркость эмоций) и связана с состоянием процессов возбуждения и торможения, динамике психических процессов и поведения человека. Нельзя рассматривать темперамент как один из основных компонентов характера и отождествлять и смешивать характер с темпераментом, хотя и существует тесная взаимосвязь между ними. Нередко имеет место качественное преобразование темперамента под влиянием характера, и, в свою очередь, характер может испытать воздействие темперамента. Темперамент может по-своему окрашивать черту характера. Характер в отличие от темперамента обусловлен не столько свойствами нервной системы, сколько культурой человека, его воспитанием. Говоря о характере, мы обычно вкладываем в представление о нем способность человека вести себя самостоятельно, последовательно, независимо от обстоятельств, проявляя свою волю и настойчивость, целеустремленность и упорство.

Наш характер состоит из нашей врожденной природы и наших приобретенных привычек. От рождения мы медлительны или быстры, любопытны или пассивны, склонны к музыке или к языкам, громки или тихи.

Предрасположенность относится к внутреннему нашему существу, а наши приобретенные привычки выражаются внешне во мнениях, честности, в странностях и т.д. По утверждениям У. Ли и его последователей, примерно 70 % характера составляют привычки. Работа над нашими внутренними, врожденными предрасположенностями и нашим характером сложна. Поэтому в молодости каждый молодой человек должен уделять

все свое внимание воспитанию характера. После 50 лет человек является вполне сложившейся личностью с характерными особенностями. В молодости больше проявляются врожденные качества, чем приобретенные привычки. Чем старше человек становится, тем больше у него приобретенных привычек. Наблюдения показывают, что после двадцати лет в характере человека привычки обычно преобладают над врожденной природой. Следовательно, что касается характера, мы должны следить за своей повседневной жизнью, поскольку она способна формировать наш характер, позволяющий нам вести себя должным образом.

Обычным недостатком у людей является лень, отсутствие рвения и напористости, нетерпеливость, поверхностность, нескромность, неаккуратность, небрежность, пассивность. Человек ленится не намеренно, а потому что в его характере не хватает такого качества, как старательность. Ленивый человек бесполезен или малополезен для общества, для людей. Старательность вырабатывается образом жизни, обстоятельствами и привычками. Наша предрасположенность ограничивает нас, результативность и полезность работы уменьшается.

Чрезвычайно важными чертами характера любого специалиста являются искренность, точность, собранность, старательность, тщательность, уравновешенность, терпеливость, справедливость, целеустремленность, нежность, уживчивость, гибкость, скромность, постоянство, стойкость, выносливость, великодушие.

Эффективным средством формирования характера студентов является постоянный учебный и воспитательный процесс, включающий разные аспекты деятельности:

1. Работа со словарями, справочниками, энциклопедиями развивает у студентов терпение, целеустремленность, тщательность, точность.

2. Многократное выполнение упражнений по составлению монологов и диалогов, пересказы текстов, изложение разных точек зрения укрепляет память, силу воли, гибкость мышления.

3. Постоянное чтение произведений разных жанров на изучаемом иностранном языке формирует у студентов способность анализировать, обобщать, абстрагировать, конкретизировать; развивает умение изложить содержание прочитанного текста последовательно, логично, выделяя главное от второстепенного; обучает делать выводы, применять полезное в практической деятельности.

4. Общение на изучаемом иностранном языке на занятиях и вне занятий позволяет студентам применять усвоенные знания и приобретать опыт межличностной коммуникации. Общение с носителями другого языка и культуры (например, в международных лагерях) способствует формированию у студентов таких черт характера, как: открытость, ответствен-

ность, уважение, снисходительность, сочувствие, понимание, принятие представителей других этнокультур, иных вероисповеданий и т.д.

Изучение иностранных языков и формирование надлежащего характера молодого человека играет важную роль не только для отдельно взятой страны, но и для мира в целом. В связи с принятием в 2001 году программы «Общеввропейский языковой портфель», когда человек предлагает свои способности на интернациональном рынке труда и его уровень владения разными языками оценивается по единой схеме, воспитание надлежащего характера студентов приобретает еще большую актуальность.

ФОРМИРОВАНИЕ МОТИВАЦИИ ПОСРЕДСТВОМ INTERNETA В ПРОЦЕССЕ ОБУЧЕНИЯ ИНОСТРАННОМУ ЯЗЫКУ В НЕЯЗЫКОВОМ ВУЗЕ

РЕЗНИКОВА Г.В., преподаватель

Чебоксарский институт (филиал)

Московского государственного открытого университета

В настоящее время любому специалисту, желающему преуспеть в своей области, знание иностранного языка (ИЯ) жизненно необходимо. Главной целью обучения ИЯ в вузе является развитие умений пользоваться им, прежде всего, как средством общения в сфере своей будущей профессиональной деятельности. Перспективной и, в то же время, нелегкой задачей преподавателей является максимальное развитие коммуникативных способностей студентов, которые заключаются в умении людей общаться на изучаемом языке, четко, логично выражать свои мысли, уметь убеждать, аргументировано доказывать свою позицию, а также выслушать и понять собеседника.

Для решения данной задачи необходимо помнить, что в высшей школе будущие специалисты изучают огромное количество разнообразных дисциплин, имеющих далеко не одинаковое отношение к их будущей профессии. ИЯ занимает среди них особое место, так как в процессе его изучения обучающиеся приобретают не научные знания, а формируют умения и навыки практического пользования чужим языком как средством общения, возможностью получения необходимой новой и полезной информации. Однако, как часто показывает практика, существует разрыв между знаниями и умениями обучающихся, например, студенты знают определенную лексику, но не умеют употреблять ее в речи или, зная правила, не умеют ими пользоваться при переводе. Это приводит к появлению чувства неудовлетворенности всем процессом обучения, неверию студентов в возможность овладения ИЯ и, в результате, полному отсутствию интереса к

данному предмету. Поэтому необходимо формировать мотивацию к изучению иностранных языков.

Под мотивацией, прежде всего, понимается внутренняя потребность человека, его интересы, эмоции, цели и задачи. Некоторые дисциплины изучаются студентами особенно активно. Это происходит потому, что они видят большой смысл в их изучении для своего развития и будущей специальности, считают учение в данный период жизни наиболее важным делом. Естественно, что мотивации в процессе изучения ИЯ принадлежит ведущая роль.

Принимая во внимание данный подход, необходимо пересмотреть основные возможности, приемы и методы обучения ИЯ. Совершенно ясно, что использование только учебников для формирования мышления, коммуникативных способностей недостаточно. Необходимо огромное количество разнообразной информации, отражающей разные точки зрения на одну и ту же проблему и предоставляющей обучающимся пищу для размышлений, собственных выводов, принятия решений, анализа.

Специфика предмета «Иностранный язык» заключается в том, что ведущим компонентом является обучение различным видам речевой деятельности, а именно: говорению, чтению, аудированию и письму – что представляется возможным только в живом общении. Следовательно, процесс обучения ИЯ должен строиться на предоставлении возможности студентам знакомиться с культурой страны изучаемого языка для осуществления межкультурного взаимодействия.

На сегодняшний день существует огромное количество возможностей для создания условий естественной языковой среды, например, использование современных технических средств. Самыми распространенными и доступными являются звукотехнические средства, прежде всего магнитофон, обеспечивающий искусственную языковую среду в любое время обучения. Светотехнические средства, такие как: диапроекторы, видео – обеспечивают зрительную информацию, которая в ходе обучения может служить опорой для понимания и запоминания речевых структур. В настоящее время широкое распространение получили компьютерные технологии, в которых учебный материал не статичен, как в учебнике, а подается с помощью аудио, видео, анимации. Особенно популярны в использовании компьютерные программы. Но какими бы интерактивными не являлись вышеперечисленные средства обучения ИЯ, они не могут обеспечить полноценное общение с живым собеседником, под которым мы понимаем непосредственное межличностное общение, то есть общение в реальном времени, где соблюдаются такие условия, как самостоятельность и активность субъектов общения, контакт общающихся и их обратная связь. Именно такой вид общения является наиболее плодотворным для реализации педагогических целей.

Однако появление всемирной сети предоставляет уникальную возможность для создания естественной языковой среды, так как Internet позволяет обучающимся общаться с носителями языка. Кроме того, он обладает колоссальными информационными ресурсами и возможностями, формирующими устойчивую мотивацию иноязычной деятельности обучающихся на основе разнообразных материалов, обсуждения не только вопросов к текстам учебника, а актуальных проблем, интересующих всех и каждого.

Основными функциями Internet, предоставляющими интерактивные услуги, являются электронная почта, электронные телеконференции и чат технологии.

Электронная почта позволяет передавать информацию любого вида (визуальную, звуковую, графическую, текстовую) и объема на любые расстояния и хранить ее в памяти компьютера в течение нужного времени, что предоставляет возможности обучающимся ее редактировать, обрабатывать, распечатывать.

Имея доступ в Internet, обучаемый может по своему желанию стать участником телекоммуникационного проекта или телеконференций, в том числе и международных, то есть работать в коллективе и общаться на изучаемом языке. Подобные конференции позволяют участникам обсудить интересующие их проблемы. В ходе обсуждения обучающиеся могут находить различные источники и извлекать нужную и интересную для них информацию, а затем использовать ее в практических целях. Вся информация, необходимая для работы, получается обучающимся на изучаемом языке. Таким образом, электронные конференции предоставляют уникальную возможность для проведения групповых занятий в творческой обстановке, что является наиболее удачным средством для формирования и закрепления навыков коммуникативной деятельности.

Необходимость живого общения с реальными партнерами обращает его участников к возможностям чат технологий, которые также позволяют осуществлять непосредственное общение с носителями языка. Собеседники набирают тексты на клавиатуре своих компьютеров и становятся практически немедленно видимыми партнеру на экране дисплея.

Таким образом, выше перечисленные услуги Internet сети обеспечивают погружение обучаемого в реальную языковую среду и ослабляют традиционный языковой барьер практического использования ИЯ в этой среде, так как обмен информацией происходит между сверстниками. Процесс общения включает мысли, чувства, идеи, ситуации, проблемы, представляющие интерес для обучаемых и имеющие большое значение в их жизни. А создание естественной языковой среды и представляет собой главное условие формирования мотивации в ходе обучения ИЯ.

ИСПОЛЬЗОВАНИЕ КОМПЬЮТЕРНЫХ ПЕРЕВОДЧЕСКИХ КОМПЛЕКСОВ НА ЗАНЯТИЯХ ПО ИНОСТРАННОМУ ЯЗЫКУ

БАРАНОВА Н.В., преподаватель

Чебоксарский институт (филиал)

Московского государственного открытого университета

Перевод является неотъемлемым компонентом процесса обучения иностранному языку. По определению Архипова А.Ф., переводом называется процесс и результат создания на основе исходного текста на одном языке равноценного ему в коммуникативном отношении текста на другом языке. При этом коммуникативная эквивалентность понимается как такое качество текста перевода, которое позволяет ему выступать в процессе общения носителей разных языков в качестве полноценной замены исходного текста в сфере действия языка перевода [2].

Происхождение перевода неразрывно связано с теми далекими временами, когда праязык начал распадаться на отдельные языки и появилась необходимость в тех людях, которые владели несколькими языками и были способны выступать в роли посредников при общении представителей разных языковых общин.

С развитием письменности люди получили мощный инструмент для сохранения знаний и для коммуникации. Из истории известно, что первые письмена произошли много веков назад и повествуют о деяниях царей и полководцев. Чтобы облегчить письменное общение между народами, шумерами были созданы первые словари. Они создавались на глиняных табличках, поделенных на две равные части. С одной стороны записывалось шумерское слово, а с другой – аналогичное по значению слово на другом языке, иногда с пояснениями. С тех времен структура словарей наших дней практически не изменилась.

С появлением персонального компьютера стали создаваться электронные словари, которые облегчали поиск нужного слова. Данная технология постепенно совершенствовалась и переросла в машинный перевод. Качество и скорость перевода первых систем оставляли желать лучшего. Однако производители переводческих комплексов не останавливались на достигнутом. Многочисленные эксперименты положили начало исследовательскому буму, и профессиональных переводчиков уже пугали голодной смертью. Но чем больше совершенствовались переводческие комплексы, тем жестче становились требования, предъявляемые к машинному переводу. С повышением качества той или иной переводческой программы возрастает конкуренция между фирмами, которые занимаются созданием электронных переводчиков, вследствие чего появляется все больше новых названий на рынке компьютерных технологий. В связи с этим крупные

фирмы и предприятия отдают предпочтение машинному переводу, нежели человеческому.

Компьютерные переводческие программы все чаще используются человеком. С целью определения лучшего переводческого комплекса было проведено два вида исследований. Опрос студентов выявил, что достаточно большой процент обучающихся пользовались или продолжают использовать компьютер при переводе текстов. Это характерно в основном для студентов заочного отделения. Однако, убедившись на собственном опыте, большинство из них согласны с мнением многих исследователей, что компьютер никогда не сможет полностью заменить человеческий перевод и что после перевода текста с использованием переводческого комплекса необходимо его постредактирование, даже если программа оснащена достаточным количеством специализированных электронных словарей.

С целью улучшения качества машинного перевода требуется учитывать следующие моменты:

- 1) перед началом работы необходимо определить, для каких целей будет использован результат;
- 2) выбрать стиль текста (лучше других обрабатываются научные, технические и образовательные тексты, которые не требуют стилистической доработки);
- 3) устранить орфографические ошибки в исходном тексте;
- 4) обеспечить наличие специальных словарей по тематике;
- 5) произвести предварительное редактирование текста.

Соблюдение перечисленных правил позволяет существенно повысить качество переведенных текстов. Но здесь следует упомянуть источник проблем машинного перевода:

- 1) полисемия и омонимия, т.е. многозначность слов в любом естественном языке;
- 2) требования языка к соблюдению определенного порядка слов в предложениях, т.е. к способу объединения отдельных слов в связный текст;
- 3) невозможность формально описать лингвистические закономерности.

В качестве второго этапа исследования было проведено своеобразное тестирование некоторых переводческих комплексов. Для этого был взят технический текст на немецком языке и переведен на русский с помощью нескольких переводческих комплексов.

«Flußspat ist heute vor allem für die chemische Industrie, die Metallurgie und für die Glas-, Email- und Keramikindustrie ein wichtiger Rohstoff. Welche Eigenschaften zeichnen den Rohstoff Flußspat aus, und wie kam es dazu, daß er heute so eine wichtige Rolle spielt? Werfen wir zuerst einen kurzen Blick in die Geschichte der Erforschung und Nutzung des Flußspats».

Перевод произведенный системой PROMT 7.0, звучит следующим образом:

*«Flu и * 946; spat является сегодня, прежде всего, для химической индустрии, металлургии и для стеклянной индустрии, электронной индустрии и индустрии керамики важное сырье. Какие качества изображают сырье Flu и * 946; spat из, и как это присоединилось, там и * 946; он играет сегодня таким образом важную роль? Если мы бросаем сначала короткий взгляд в историю исследования и использования Flu и * 946; spats».*

Следует отметить, что перевод требует только незначительных правок и контекст был сохранен.

Переводческие комплексы Babel Fish Translation и Dictionary.com имеют следующий недостаток: перевод можно произвести только в два этапа – с немецкого на английский, затем с английского на русский. Результаты можно сравнить:

английский вариант перевода Babel Fish Translation: *«Flu?spat is today particularly for the chemical industry, the metallurgy and for the glass -, email and ceramic(s) industry an important raw material. Which characteristics distinguish the raw material Flu?spat, and as it was added, there? it today so an important role plays? We throw first a short view in the history of the research and use of the Flu?spats».*;

русский вариант:

«Flu?spat сегодня определено для химическая промышленность, металлургии и для стекла индустрия -, email и ceramic(s) важный сырой материал. Которые характеристики различают сырой материал Flu?spat, и по мере того как было добавлено, там? оно сегодня так игры важные роли? Мы бросаем сперва скоро взгляд в истории исследования и пользы Flu?spats».

английский вариант перевода Dictionary.com:

«Fluβspat is today particularly for the chemical industry, the metallurgy and for the glass -, email and ceramic(s) industry an important raw material. Which characteristics distinguish the raw material Fluβspat, and as it was added, daβ it today so an important role plays? We throw first a short view in the history of the research and use of the Fluβspats».

русский вариант:

«Fluβspat сегодня определено для химическая промышленность, металлургии и для стекла индустрия -, email и ceramic(s) важный сырой материал. Которые характеристики различают сырой материал Fluβspat, и по мере того как было добавлено, daβ оно сегодня так игры важные роли? Мы бросаем сперва скоро взгляд в истории исследования и пользы Fluβspats».

В результате проведенного исследования выяснилось, что наиболее приемлемым для перевода текстов с немецкого языка на русский оказался

PROMT 7.0. При переводе исходного текста результат был максимально приближен к оригиналу. Системы семейства PROMT постоянно обновляются и совершенствуются. Но несмотря на это, средства машинного перевода никогда не смогут улавливать все смысловые нюансы оригинального текста. Даже сторонники машинного перевода признают, что он способен в лучшем случае передать основную суть документа. Однако машинный перевод позволяет придерживаться трех основных требований, выполнение которых обеспечивает коммуникативную эквивалентность нового текста по отношению к оригиналу:

- недопустимость произвольного опущения или добавления информации;
- соответствие текста перевода нормам языка перевода, несоблюдение которых ведет к искажению восприятия информации;
- сопоставимость перевода текста с оригиналом по объему.

В заключение следует отметить, что, хотя преимущества машинного перевода очевидны, студентам не стоит злоупотреблять использованием данной технологии. При самостоятельной работе над переводом текста происходит большее усвоение и запоминание материала, накопление которого впоследствии будет способствовать свободному общению с представителями других коммуникаций.

Литература

1. Архипова А.Ф. Самоучитель перевода с немецкого языка на русский. – М.: Высш. Школа, 1991
2. Говорун М. Машинный перевод в XX веке / М. Говорун, А. Сергеев // Мир Internet. – 2001. – № 2
3. Кноп К. Переведутся ли переводчики? // Мир Internet. – 2002. – № 8
4. Курс молодого бойца // Компьютер пресс – 2001. – №3. – С. 162-168

ВЛИЯНИЕ РЕЧИ ПРЕПОДАВАТЕЛЕЙ НА ФОРМИРОВАНИЕ РЕЧЕВЫХ НАВЫКОВ СТУДЕНТОВ

ВАГАНОВА Е.А., преподаватель

Чебоксарский институт (филиал)

Московского государственного открытого университета

В настоящее время у молодых людей, стремящихся достичь успеха в жизни с помощью профессиональных знаний и навыков, отмечается интерес к родному языку, к его структуре, закономерностям функционирования, богатству и стилистическим ресурсам. Получение специальных знаний – главное направление в вузе, а язык в этом отношении является ос-

новным орудием приобретения таких знаний. К тому же грамотная устная и письменная речь, умение эффективно общаться, знание приёмов речевого воздействия многими студентами высших учебных заведений считаются обязательными для будущего специалиста.

Как показал опрос, проведённый среди обучающихся в Чебоксарском институте МГОУ, на формирование речевых навыков студентов оказывают влияние многие факторы, такие как: языковое общение в семье и с друзьями, речь теле- и радиоведущих, язык художественной литературы, речь преподавателей и коллег. Несмотря на то, что на вопрос «Что, по вашему, оказывает наибольшее влияние на вашу речь?» 34,5 % опрошенных ответили «языковое общение в семье», преподавательская речь многими студентами (44 %) расценивалась как ведущий фактор в формировании собственных речевых навыков.

Обучение речевой деятельности в вузе осуществляется преимущественно на практических занятиях по русскому языку через разбор текстов профессиональной направленности. Но формирование навыков владения литературным языком невозможно без ежедневной речевой практики и примеров образцовой устной речи. Таковой в сознании многих является речь сотрудников вуза, особенно профессорско-преподавательского состава.

К сожалению, в последнее время в связи со значительными изменениями условий функционирования русского языка наблюдается расшатывание традиционных литературных норм, вульгаризация бытовой сферы общения, стилистическое снижение устной и письменной речи, что часто находит отражение и в речевом общении образованных слоёв населения. Этим, на наш взгляд, объясняются показатели упомянутого выше опроса, а именно: 34,5 % респондентов отметили, что крайне редко слышат преподавательскую речь, в которой бы отмечались различные языковые ошибки и недочёты, тогда как 38 % опрошенных, наоборот, очень часто сталкиваются на лекциях, семинарских и практических занятиях с несоблюдением литературной нормы преподавателями. Часто нарушаемыми, по мнению студентов, являются орфоэпические и акцентологические нормы: 56 % указали на неправильное ударение в словах (*дОговор* – вместо нормативного договОр, *квАртал* – квартАл, *обеспечЕние* – обеспЕчение, *средствА* – срЕдства, *звОнит* – звонИт, *кранЫ* – крАны, *маркЕтинг* – мАркентинг) и национальный акцент. Среди распространённых речевых недочётов также отмечается многословие, наличие лишних слов и слов-«паразитов» (45 %). Нередки, по мнению студентов (18 %), и грамматические ошибки, такие как: неправильное склонение имён числительных (*в двух тысяч пятом году* – в две тысячи пятом году, *двухсот первая аудитория* – двести первая аудитория), существительных (*молекул газ* – молекул газа), неправильное образование форм прилагательных (*ихний* – их, *еёная* – её).

Несмотря на то, что почти половина (49 %) опрошенных студентов стараются не замечать нарушения норм литературного языка в речи преподавателей. Указанные ошибки не только мешают ребятам воспринимать смысл услышанного (24 %), но и отвлекают, вызывая раздражение (29 %). Антипатию к речи преподавателя и читаемой им учебной дисциплине в целом многие связывают с плохой дикцией, сильным акцентом (31 %) или многословием, «говорит много, но не по существу» (29%). Четвёртая же часть опрошенных на вопрос о причинах негативных эмоций по отношению к преподавательской речи выбрала ответ «говорит научным языком, ничего не объясняет, чувствуешь себя глупым».

Тем не менее, большинство (87 %) студентов, принимавших участие в анкетировании, отметили, что среди работающих на их факультете преподавателей есть и те, с кем им приятно общаться, чью речь они слушают с удовольствием, и в основном такие преподаватели читают гуманитарные дисциплины (53 %). Свою симпатию ребята объясняют тем, что любимый преподаватель «всегда всё понятно объясняет, приводит много примеров, и на его занятиях не чувствуешь себя дураком» (45 %), «говорит красиво, правильно, его интересно слушать» (42 %), «точно формулирует вопросы и даёт подробные ответы на них» (40 %).

Речь преподавателей, бесспорно, оказывает большое влияние на формировании речи будущих специалистов. Студенты не просто отмечают ошибочное употребление преподавателями средств русского литературного языка, недостатки или, наоборот, достоинства речевого мастерства работающих с ними сотрудников учебного заведения. Студенты запоминают понравившиеся слова и выражения преподавателей и применяют их потом в различных ситуациях (33 %), учатся у своих наставников правильно и красиво выражать собственные мысли (33 %). Поэтому очень важно соблюдать в вузе единый речевой режим грамотного письма и культуры речи. Все преподаватели, работники деканатов и кафедр должны уделять особое внимание написанному и звучащему слову, следить за соблюдением студентами норм русского литературного языка в ходе учебного процесса, на профессиональной практике, проявлять заботу о развитии и обогащении речи обучающихся как на занятиях, так и во время перемен, а также учитывать при оценке знаний по всем дисциплинам уровень культуры устной и письменной речи студента.

ЛИНГВОСТРАНОВЕДЧЕСКИЙ АСПЕКТ ОБУЧЕНИЯ ИНОСТРАННЫМ ЯЗЫКАМ

ИВАНОВА О.В., преподаватель

Чебоксарский институт (филиал)

Московского государственного открытого университета

Изучение иностранных языков может рассматриваться в нескольких аспектах. Одним из важных аспектов является лингвострановедческий аспект, который связан с формированием у обучающихся определенного комплекса знаний, умений и навыков, позволяющих осуществлять общение на иностранном языке.

Процесс обучения иностранному языку и его практическое использование как средства общения с носителями языка и приобщения к другой иноязычной культуре требует повышения у обучающихся общей мотивации к предмету. Лингвострановедческий материал создает и поддерживает интерес учащихся к изучению иностранных языков.

Развитие международных контактов и связей в политике, экономике, культуре и других областях обуславливает последовательную ориентацию современной методики обучения иностранным языкам на реальные условия коммуникации. Коммуникативная компетенция предполагает не только владение соответствующей языковой информацией, но и усвоение большого количества неязыковой информации, необходимой для адекватного обучения и взаимопонимания. Заметное различие в запасе этих сведений у носителей разных языков в основном определяется различными материальными и духовными условиями существования соответствующих народов и стран, особенностями их истории, культуры, общественно-политического строя, политической системы и т.п. Таким образом, общепризнанным стал вывод о необходимости глубоко знать специфику страны изучаемого языка и тем самым о необходимости страноведческого подхода как одного из главных принципов обучения иностранным языкам.

Знакомство с культурой страны изучаемого языка было одной из главных задач еще со времен античности. Еще с конца XIV века в преподавании иностранных языков на первом месте наряду с устной речью стоит и ознакомление учащихся с реалиями страны изучаемого языка.

В государственном образовательном стандарте указывается, что одной из целей преподавания иностранного языка является воспитание у учащихся положительного отношения к иностранному языку, культуре народа, говорящего на этом языке. Это предполагает знание о культуре, истории, реалиях и традициях страны изучаемого языка, а также включает учащихся в диалектику культур, в развитие общечеловеческой культуры, в осознание роли разговорного языка и культуры в зеркале культуры другого народа.

Изучение языка и культуры одновременно позволяет удачно сочетать элементы страноведения с языковыми явлениями, которые выступают не только как средства коммуникации, но и как способ ознакомления обучаемых с новой для них действительностью. Такой подход к обучению иностранному языку во многом обеспечивает не только более эффективное решение практических, общеобразовательных, развивающих и воспитательных задач, но и содержит огромные возможности для вызова и дальнейшего поддержания мотивации учения.

Главная цель лингвострановедения – обеспечение коммуникативной компетенции в актах международной коммуникации, прежде всего через адекватное восприятие речи собеседника и оригинальных текстов, рассчитанных на носителя языка. Оно ставит своей задачей изучение языковых единиц, наиболее ярко отражающих национальные особенности культуры народа – носителя языка и среды его существования.

Лингвострановедение обеспечивает решение целого ряда проблем, в частности, главной филологической проблемы адекватного понимания текста, поэтому оно выступает в качестве лингвистической основы не только лингводидактики, но и перевода. Ведь для того, чтобы переводить, нужно, прежде всего, полностью понять иноязычный текст со всеми нюансами значения, включая подтекст, иллюзии, намеки, а уже затем с учетом адресата подбирать соответствующие эквиваленты в языке перевода, а их незнание приводит к затруднению в общении на иностранном языке и, в конечном счете, к снижению коммуникативной компетенции учащихся.

Исследовать средства языка и речи, систематизировать их и представить в форме оптимальной для обучения иностранному языку – одна из задач языкознания. Поэтому можно свободно говорить о лингвистических основах страноведческого аспекта в преподавании иностранного языка, которые следует понимать как часть общих лингвистических основ его преподавания, выступающих в одном ряду с другими науками: психологией, педагогикой и др., в качестве теоретического фундамента обучения иностранному языку в целом. Наибольший вклад в разработку лингвистических основ страноведческого аспекта в преподавании иностранных языков внесли ученые, главным образом, в рамках теории лингвострановедения, сложившейся в результате исследований Верещагина Е.М., Костомарова В.Г. и их последователи. Теоретическая и практическая ценность их работ по лингвострановедению нашла международное признание.

Использование страноведческой информации в процессе обучения обеспечивает повышение познавательной активности учащихся, рассматривает их коммуникативные возможности, благоприятствует их коммуникативным навыкам и умениям, а также положительной мотивации, дает стимул к самостоятельной работе над языком и способствует решению воспитательных задач.

Основной целью обучения иностранному языку является развитие личности обучаемого в неразрывной связи с преподаванием культуры страны изучаемого языка, которое способствует желанию участвовать в межкультурной коммуникации и самостоятельно совершенствоваться в овладеваемой деятельности.

Этот предмет имеет собственный материал исследования, который, по мнению Г. Д. Томахина, является дисциплиной сугубо лингвистической, так как предметом лингвострановедения являются факты языка, отражающие особенности национальной культуры, которая изучается через язык, и для отбора, описания и презентации лингвострановедческого материала используются лингвистические методы.

Между тем лингвострановедение не отражает весь комплекс знаний, умений и навыков, связанных с иноязычной культурой. Изучающие ИЯ должны знакомиться с языковыми единицами, наиболее ярко отражающими национальные особенности культуры народа – носителя языка и среды его существования. Основным объектом лингвострановедения традиционно считают фоновые знания носителей языка, их вербальное поведение в актах коммуникации.

Социокультурный компонент обучения иностранному языку, на базе которого формируются знания о реалиях, нравах, обычаях, традициях страны изучаемого языка, знания и навыки коммуникативного поведения в актах речевой коммуникации, навыки и умения вербального и невербального поведения, входит в содержание национальной культуры. Как известно, отсутствие непосредственного контакта с носителем изучаемого языка в условиях страны изучаемого языка усиливает общеобразовательную значимость иностранного языка.

Итак, современное преподавание иностранного языка невозможно без привития учащимся иноязычной культуры. Большинство методистов ставят во главу угла современное состояние теории и практики обучения иностранному языку с ярко выраженной коммуникативной направленностью, что способствует всестороннему развитию личности, развитию духовных ценностей учащихся.

В свете современных требований к целям обучения иностранному языку меняется статус и роль страноведческой информации, представленной таким образом, чтобы соответствовать опыту, потребностям и интересам учащихся и быть сопоставленной с аналогичным опытом их ровесников в стране изучаемого языка.

Преподавание иностранного языка должно быть неразрывно связано с национальной культурой. Иноязычная культура, содержащая в себе социокультурные факторы, способствует повышению мотивации учения, развитию потребностей и интересов, а также более осознанному изучению ИЯ.

**ОБРАЗОВАНИЕ. НАУКА. ПРОИЗВОДСТВО.
ИННОВАЦИОННЫЙ АСПЕКТ**

Сборник трудов научно-практической конференции,
посвященной 50-летию Чебоксарского института (филиала)
Московского государственного открытого университета

Выпуск 3

Том 2

| | |
|----------------------|-----------------|
| Редактор | Е.А. Ваганова |
| Корректор | К.Г. Исмагилова |
| Компьютерная верстка | В.В. Чегулов |
| Оформление | А.В. Богомолов |

ЛР № 020448 от 07.04.97. Подписано в печать 14.07.05.
Формат 60×84 1/16. Бумага SvetoCopy. Печать Куосега.
Усл. печ. л. 14,18. Уч.-изд. л. 16,65. Тираж 500 экз. Заказ № 15.

Издательство Московского государственного открытого
университета. 107996, Москва, ул. Павла Корчагина, 22

Типография редакционно-издательского отдела
Чебоксарского института (филиала)
Московского государственного открытого университета
428000, г. Чебоксары, ул. Карла Маркса, 54